

ESF2400OH
ESF2400OK
ESF2400OS
ESF2400OW



FR Lave-vaisselle
SK Umývačka
IT Lavastoviglie

Notice d'utilisation 2
Návod na používanie 22
Istruzioni per l'uso 41

TABLE DES MATIÈRES

1. INFORMATIONS DE SÉCURITÉ.....	2
2. CONSIGNES DE SÉCURITÉ.....	4
3. DESCRIPTION DE L'APPAREIL.....	6
4. BANDEAU DE COMMANDE.....	7
5. PROGRAMMES.....	7
6. UTILISATION QUOTIDIENNE.....	10
7. CONSEILS.....	13
8. ENTRETIEN ET NETTOYAGE.....	15
9. DÉPANNAGE.....	17
10. INSTALLATION.....	19
11. CARACTÉRISTIQUES TECHNIQUES.....	20

NOUS PENSONS À VOUS

Merci d'avoir acheté un appareil Electrolux. Vous avez choisi un produit qui bénéficie de décennies d'expérience professionnelle et d'innovation. Ingénieux et élégant, cet appareil a été conçu pour vous. C'est la raison pour laquelle vous pouvez avoir la certitude d'obtenir d'excellents résultats à chaque utilisation. Bienvenue chez Electrolux.

Visitez notre site Web pour :



Obtenir des conseils d'utilisation, des brochures, un dépanneur, des informations sur le service et les réparations :

www.electrolux.com/support



Enregistrer votre produit pour un meilleur service :

www.registerelectrolux.com



Acheter des accessoires, des consommables et des pièces de rechange d'origine pour votre appareil :

www.electrolux.com/shop

SERVICE ET ASSISTANCE À LA CLIENTÈLE

Utilisez toujours des pièces de rechange d'origine.

Avant de contacter notre centre de service agréé, assurez-vous de disposer des informations suivantes : Modèle, PNC, Numéro de série.

Les informations se trouvent sur la plaque signalétique.

 Avertissement/Mise en garde-Information de sécurité

 Informations générales et conseils

 Informations environnementales

Sous réserve de modifications.

1. INFORMATIONS DE SÉCURITÉ

Avant d'installer et d'utiliser cet appareil, lisez soigneusement les instructions fournies. Le fabricant ne pourra être tenu pour responsable des blessures et

dégâts résultant d'une mauvaise installation ou utilisation. Conservez toujours les instructions dans un lieu sûr et accessible pour vous y référer ultérieurement.

1.1 Sécurité des enfants et des personnes vulnérables.

- Cet appareil peut être utilisé par des enfants âgés d'au moins 8 ans et par des personnes ayant des capacités physiques, sensorielles ou mentales réduites ou dénuées d'expérience ou de connaissance, s'ils sont correctement surveillés ou si des instructions relatives à l'utilisation de l'appareil en toute sécurité leur ont été données et s'ils comprennent les risques encourus.
- Les enfants entre 3 et 8 ans et les personnes ayant un handicap très important et complexe doivent être tenus à l'écart de l'appareil, à moins d'être surveillés en permanence.
- Les enfants de moins de 3 ans doivent être tenus à l'écart de l'appareil, à moins d'être surveillés en permanence.
- Ne laissez pas les enfants jouer avec l'appareil.
- Ne laissez pas les détergents à la portée des enfants.
- Tenez les enfants et les animaux éloignés de l'appareil lorsque la porte est ouverte.
- Le nettoyage et l'entretien ne doivent pas être effectués par des enfants sans surveillance.

1.2 Sécurité générale

- Cet appareil est conçu uniquement pour un usage domestique et des situations telles que :
 - bâtiments de ferme, cuisines réservées aux employés dans les magasins, bureaux et autres lieux de travail ;
 - pour une utilisation privée, par les clients, dans des hôtels et autres lieux de séjour.
- Ne modifiez pas les caractéristiques de cet appareil.

- La pression de l'eau en fonctionnement (minimale et maximale) doit se situer entre 0.3 (0.03) / 10 (1) bar (MPa)
- Respectez le nombre maximal de 6 couverts.
- Si le câble d'alimentation est endommagé, il doit être remplacé par le fabricant, un service de maintenance agréé ou un technicien qualifié afin d'éviter tout danger.
- Placez les couverts dans le panier à couverts, avec les extrémités pointues vers le bas, ou placez-les dans le bac à couverts en position horizontale, bords tranchants vers le bas.
- Ne laissez pas la porte de l'appareil ouverte sans surveillance pour éviter de vous prendre accidentellement les pieds dedans.
- Avant toute opération d'entretien, éteignez l'appareil et débranchez la fiche de la prise secteur.
- Ne pulvérisez pas d'eau ni de vapeur à haute pression pour nettoyer l'appareil.
- Si l'appareil dispose d'orifices d'aération à la base, veillez à ne pas les couvrir, par ex. avec de la moquette.
- L'appareil doit être raccordé au circuit d'eau à l'aide des tuyaux neufs fournis. N'utilisez pas de tuyaux provenant d'anciens appareils.

2. CONSIGNES DE SÉCURITÉ

2.1 Installation



AVERTISSEMENT!

L'appareil doit être installé uniquement par un professionnel qualifié.

- Retirez l'intégralité de l'emballage.
- N'installez pas et ne branchez pas un appareil endommagé.
- Suivez scrupuleusement les instructions d'installation fournies avec l'appareil.
- Soyez toujours vigilants lorsque vous déplacez l'appareil car il est lourd.

Utilisez toujours des gants de sécurité et des chaussures fermées.

- N'installez pas l'appareil ou ne l'utilisez pas dans un endroit où la température ambiante est inférieure à 0 °C.
- Installez l'appareil dans un lieu sûr et adapté répondant aux exigences d'installation.

2.2 Raccordement électrique



AVERTISSEMENT!

Risque d'incendie ou d'électrocution.

- L'appareil doit être relié à la terre.
- Assurez-vous que les paramètres figurant sur la plaque signalétique correspondent aux données électriques nominale de l'alimentation secteur.
- Utilisez toujours une prise de courant de sécurité correctement installée.
- N'utilisez pas d'adaptateurs multiprise et de rallonges.
- Veillez à ne pas endommager la fiche secteur ni le câble d'alimentation. Le remplacement du câble d'alimentation de l'appareil doit être effectué par notre service après-vente agréé.
- Ne branchez la fiche secteur dans la prise secteur qu'à la fin de l'installation. Assurez-vous que la prise secteur est accessible après l'installation.
- Ne tirez pas sur le câble secteur pour débrancher l'appareil. Tirez toujours sur la fiche de la prise secteur.
- Cet appareil est fourni avec un câble d'alimentation de 13 A. Si vous devez changer le fusible de la fiche secteur, utilisez uniquement un fusible 13 A approuvé ASTA (BS 1362) (Royaume-Uni et Irlande uniquement).

2.3 Raccordement à l'arrivée d'eau

- Veillez à ne pas endommager les tuyaux de circulation d'eau.
- Avant d'installer des tuyaux neufs, des tuyaux n'ayant pas servi depuis longtemps, lorsqu'une réparation a été effectuée ou qu'un nouveau dispositif a été installé (compteurs d'eau, etc.), laissez l'eau s'écouler jusqu'à ce qu'elle soit parfaitement propre et claire.
- Pendant et après la première utilisation de l'appareil, vérifiez qu'aucune fuite n'est visible.
- Si le tuyau d'arrivée d'eau est endommagé, fermez immédiatement le robinet d'eau et débranchez la fiche de la prise secteur. Contactez le service après-vente pour remplacer le tuyau d'arrivée d'eau.

2.4 Utilisation

- Ne placez pas de produits inflammables ou d'éléments imbibés de produits inflammables à l'intérieur ou à proximité de l'appareil, ni sur celui-ci.
- Les produits de lavage pour lave-vaisselle sont dangereux. Suivez les consignes de sécurité figurant sur l'emballage du produit de lavage.
- Ne buvez pas l'eau de l'appareil ; ne jouez pas avec.
- N'enlevez pas la vaisselle de l'appareil avant la fin du programme. Il se peut que la vaisselle contienne encore du produit de lavage.
- Ne posez pas d'objets et n'appliquez pas de pression sur la porte ouverte de l'appareil.
- De la vapeur chaude peut s'échapper de l'appareil si vous ouvrez la porte pendant le déroulement d'un programme.

2.5 Éclairage intérieur



AVERTISSEMENT!
Risque de blessure.

- Concernant la/les lampe(s) à l'intérieur de ce produit et les lampes de rechange vendues séparément : Ces lampes sont conçues pour résister à des conditions physiques extrêmes dans les appareils électroménagers, telles que la température, les vibrations, l'humidité, ou sont conçues pour signaler des informations sur le statut opérationnel de l'appareil. Elles ne sont pas destinées à être utilisées dans d'autres applications et ne conviennent pas à l'éclairage des pièces d'un logement.
- Pour remplacer l'éclairage intérieur, contactez le service après-vente agréé.

2.6 Service

- Pour réparer l'appareil, contactez un service après-vente agréé. Utilisez exclusivement des pièces d'origine.
- Veuillez noter qu'une autoréparation ou une réparation non professionnelle

peuvent avoir des conséquences sur la sécurité et annuler la garantie.

- Les pièces de rechange suivantes seront disponibles pendant 7 ans après l'arrêt du modèle : moteur, pompe de circulation et de vidange, éléments chauffants, dont thermopompes, canalisations et équipements correspondants dont tuyaux, valves, filtres et électrovannes (aquastops), pièces structurelles et intérieures liées aux assemblages de portes, cartes de circuits imprimés, affichages électroniques, pressostats, thermostats et capteurs, logiciel et firmware dont logiciel de réinitialisation. Veuillez noter que certaines de ces pièces de rechange ne sont disponibles qu'auprès de réparateurs professionnels et que toutes les pièces de rechange ne sont pas adaptées à tous les modèles.
- Les pièces de rechange suivantes seront disponibles pendant 10 ans

après l'arrêt du modèle : charnière et joints de porte, autres joints, bras d'aspersion, filtres de vidange, supports intérieurs et périphériques en plastique tels que paniers et couvercles.

2.7 Mise au rebut



AVERTISSEMENT!

Risque de blessure ou d'asphyxie.

- Débranchez l'appareil de l'alimentation électrique.
- Coupez le câble d'alimentation et mettez-le au rebut.
- Retirez le dispositif de verrouillage de la porte pour empêcher les enfants et les animaux de s'enfermer dans l'appareil.

3. DESCRIPTION DE L'APPAREIL

3.1 Vue d'ensemble

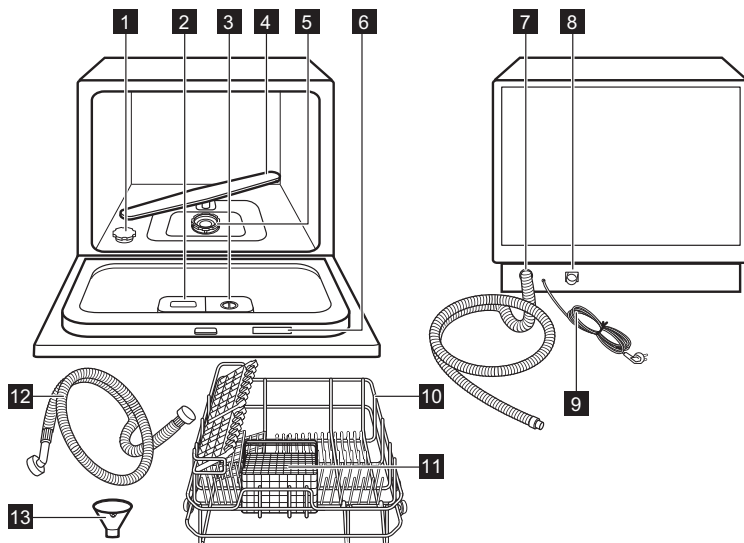

- 1** Réservoir de sel régénérant
- 2** Distributeur de détergent
- 3** Distributeur de liquide de rinçage

- 4** Bras d'aspersion
- 5** Filtres

- | | |
|---|---------------------------------|
| 6 Plaque signalétique (située à l'arrière) | 10 Panier |
| 7 Flexible de vidange | 11 Panier à couverts |
| 8 Raccordement du tuyau d'arrivée d'eau | 12 Tuyau d'arrivée d'eau |
| 9 Câble d'alimentation | 13 Entonnoir |

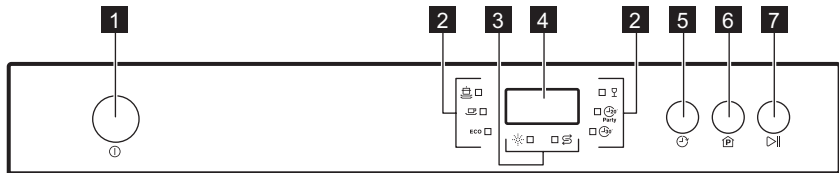

4. BANDEAU DE COMMANDE

4.1 Bandeau de commande



- | | |
|-------------------------------|----------------------------|
| 1 Marche/Arrêt | 5 Démarrage retardé |
| 2 Voyants de programme | 6 Programme |
| 3 Voyants | 7 Départ/Pause |
| 4 Affichage | |





4.2 Indicateurs

Indicateur	Description
	Il s'allume lorsque le distributeur de liquide de rinçage doit être rempli. Il n'est jamais allumé lorsque le programme est en cours.
	Il s'allume lorsque le réservoir de sel régénérant doit être rempli. Il n'est jamais allumé lorsque le programme est en cours.

5. PROGRAMMES





5.1 Présentation des programmes

Programme	Degré de salissure Type de charge	Phases du cycle	Prélavage/lavage avec détergent	Liquide de rinçage
	<ul style="list-style-type: none"> Très sale/nourriture séchée Casseroles, poêles, marmittes 	<ul style="list-style-type: none"> Prélavage à 50 °C Lavage à 70 °C Rinçage à 70 °C Séchage 	3 g/15 g	✓

Programme	Degré de salissure Type de charge	Phases du cycle	Prélavage/lavage avec détergent	Liquide de rinçage
	<ul style="list-style-type: none"> • Normalement sale • Casseroles, assiettes, verres, poêles 	<ul style="list-style-type: none"> • Prélavage • Lavage à 60 °C • Rinçage à 70 °C • Séchage 	3 g/15 g	✓
ECO¹⁾	<ul style="list-style-type: none"> • Normalement sale • Vaisselle, couverts 	<ul style="list-style-type: none"> • Prélavage • Lavage à 45 °C • Rinçage à 65 °C • Séchage 	- / 14 g	✓
	<ul style="list-style-type: none"> • Normalement ou légèrement sale • Verres, cristal, porcelaine 	<ul style="list-style-type: none"> • Lavage à 45 °C • Rinçage à 60 °C • Séchage 	- / 18 g	✓
 Party	<ul style="list-style-type: none"> • Salissure fraîche • Tasses à café, verres 	<ul style="list-style-type: none"> • Lavage à 46 °C • Rinçage à 42 °C 	- / 15 g	✗
 Party	<ul style="list-style-type: none"> • Légèrement sale • Tous 	<ul style="list-style-type: none"> • Lavage à 40 °C • Rinçage à 40 °C 	- / 15 g	✗

1) Ce programme vous permet d'optimiser votre consommation d'eau et d'énergie pour la vaisselle et les couverts normalement sales. Il s'agit du programme standard pour les instituts de tests. Ce programme permet d'évaluer la conformité avec la réglementation de la Commission (UE) 2019/2022 Ecodesign.

5.2 Valeurs de consommation

Programme 1) 2)	Durée (min)	Énergie (kWh)	Eau (l)
	140	1,20	9,6
	120	1,05	7,7
ECO	230 ³⁾ / 230 ⁴⁾	0,609 ³⁾ / 0,613 ⁴⁾	6,5 ³⁾ / 6,5 ⁴⁾
	75	0,65	5,8
 Party	20	0,39	7,0

Programme 1) 2)	Durée (min)	Énergie (kWh)	Eau (l)
	30	0,50	5,8

1) Les valeurs de consommation peuvent changer en fonction de la pression et de la température de l'eau, des variations de l'alimentation électrique, de la quantité de vaisselle chargée, du degré de salissure, ainsi que des options sélectionnées.

2) Les valeurs pour les programmes autres que ÉCO sont données à titre indicatif uniquement.

3) Conformément à la réglementation 1016/2010.

4) Conformément à la réglementation 2019/2022.

5.3 Informations pour les instituts de test

Pour recevoir les informations nécessaires à la mise en œuvre des tests de performances (par ex. conformément à la norme EN60436), envoyez un e-mail à l'adresse :

info.test@dishwasher-production.com

Dans votre demande, veuillez indiquer la référence du produit (PNC) située sur la plaque signalétique.

Pour toute autre question concernant votre lave-vaisselle, veuillez vous reporter au manuel d'utilisation fourni avec votre appareil.

5.4 Utilisation d'un programme

1. Fermez la porte de l'appareil.
2. Ouvrez le robinet d'eau.
3. Appuyez sur Marche/Arrêt pour allumer l'appareil.
4. Pour sélectionner un programme, appuyez sur la touche Programmes jusqu'à ce que le voyant du programme sélectionné s'allume.
5. Appuyez sur la touche Départ/Pause pour lancer le programme.

Quand un programme est terminé, un signal sonore intermittent se fait entendre pendant quelques secondes.

6. Appuyez sur la touche Marche/Arrêt pour éteindre l'appareil.
L'appareil s'éteint automatiquement dans les 15 minutes qui suivent la fin du programme.
7. Fermez l'arrivée d'eau.
Attendez que la vaisselle soit refroidie avant de la retirer de l'appareil.



Il peut y avoir de l'eau sur les côtés et la porte de l'appareil.

5.5 Annulation d'un programme

1. Appuyez sur la touche Départ/Pause.
2. Appuyez sur la touche Programme et maintenez-la enfoncée pendant 3 secondes.

Le programme revient à ses réglages initiaux.



Assurez-vous que le distributeur de produit de lavage n'est pas vide avant de démarrer un nouveau programme.

5.6 Interruption d'un programme

1. Ouvrez la porte de l'appareil.
L'appareil s'arrête.
2. Fermez la porte de l'appareil.
Le programme reprend là où il s'était interrompu.

5.7 Démarrer un programme avec démarrage retardé

1. Fermez la porte de l'appareil.
2. Ouvrez le robinet d'eau.
3. Appuyez sur la touche marche/arrêt pour allumer l'appareil.
4. Sélectionner un programme.
5. Appuyez sur la touche Démarrage retardé pour retarder le démarrage d'un programme jusqu'à 24 heures.
6. Appuyez sur la touche « Départ/ Pause » pour lancer le décompte.

Le symbole « : » clignote.

Le programme démarre automatiquement lorsque le décompte est terminé.

5.8 Annulation du Départ différé

1. Appuyez sur la touche Départ/Pause.

2. Appuyez sur la touche Départ différé et maintenez-la enfoncée jusqu'à ce que 0 s'affiche.
3. Appuyez sur la touche Départ/Pause. Le programme démarre automatiquement.

6. UTILISATION QUOTIDIENNE

6.1 Utilisation de l'appareil

1. Remplissez le réservoir de sel régénérant pour lave-vaisselle.
2. Remplissez le distributeur de liquide de rinçage avec le liquide de rinçage.
3. Chargez le panier.
4. Ouvrez le robinet d'eau.
5. Réglez le programme adapté au type de vaisselle et au degré de salissure.
6. Ajoutez du produit de lavage.
7. Lancez le programme.

6.2 Utilisation du sel régénérant

L'eau dure contient une grande quantité de minéraux pouvant endommager l'appareil et donner de mauvais résultats de lavage. L'adoucisseur d'eau neutralise ces minéraux.

Contactez votre compagnie des eaux pour avoir des informations sur la dureté de l'eau de votre région.



ATTENTION!

Utilisez uniquement du sel régénérant conçu pour les lave-vaisselle. D'autres types de sels sont susceptibles d'endommager l'appareil.

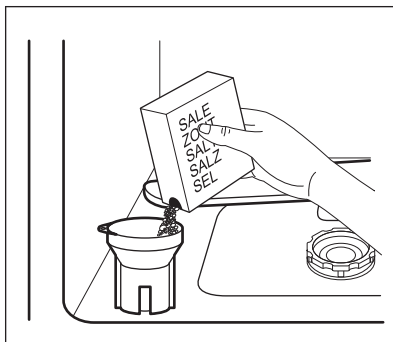

4. Retirez le sel autour de l'ouverture du réservoir de sel régénérant.
5. Tournez le bouchon du réservoir de sel régénérant dans le sens des aiguilles d'une montre pour le fermer.



De l'eau et du sel peuvent sortir du réservoir de sel régénérant lorsque vous le remplissez, ce qui provoque la corrosion. Pour éviter cela, lancez un programme immédiatement après avoir rempli le réservoir de sel régénérant.

6.3 Remplissage du réservoir de sel régénérant

1. Tournez le couvercle du réservoir de sel régénérant dans le sens inverse des aiguilles d'une montre et retirez-le.
2. Versez 1 litre d'eau dans le réservoir de sel régénérant (uniquement pour la première fois).
3. Servez-vous de l'entonnoir pour verser le sel régénérant pour lave-vaisselle dans le réservoir de sel régénérant.

6.4 L'adoucisseur d'eau

L'adoucisseur d'eau élimine les minéraux de l'arrivée d'eau qui pourraient avoir un impact néfaste sur les résultats de lavage et sur l'appareil.

Plus la teneur en minéraux est élevée, plus l'eau est dure. La dureté de l'eau est mesurée en échelles équivalentes.

L'adoucisseur d'eau doit être réglé en fonction de la dureté de l'eau de votre région. Votre compagnie des eaux peut vous conseiller sur la dureté de l'eau de votre région. Il est important de régler le bon niveau de l'adoucisseur d'eau pour garantir de bons résultats de lavage.

Dureté de l'eau

Degrés allemands (°dH)	Degrés français (°fH)	mmol/l	Degrés Clarke	Réglage de l'adoucisseur d'eau	Indication de l'affichage
0 - 5	0 - 9	0,0 - 0,9	0 - 7	1	H1
6 - 11	10 - 19	1,0 - 2,0	8 - 14	2	H2
12 - 17	20 - 30	2,1 - 3,0	15 - 21	3	H3
18 - 22	31 - 39	3,1 - 4,0	22 - 27	4 1)	H4
23 - 34	40 - 60	4,1 - 6,1	28 - 42	5	H5
35 - 45	61 - 80	6,2 - 8,0	43 - 56	6	H6

1) Réglages Usine.

Quel que soit le type de détergent utilisé, réglez le niveau de dureté de l'eau approprié, afin d'activer le voyant de remplissage du sel régénérant.



Les pastilles tout-en-un contenant du sel régénérant ne sont pas assez efficaces pour adoucir l'eau dure.

Processus de régénération

Pour le fonctionnement correct de l'adoucisseur d'eau, la résine du dispositif adoucisseur doit être régulièrement régénérée. Ce processus est automatique et fait partie du fonctionnement normal du lave-vaisselle.

Niveau d'adoucisseur d'eau	Fréquence de régénération
1	Éteint
2	tous les 10 cycles
3	tous les 5 cycles
4	tous les 3 cycles
5	tous les 2 cycles
6	à chaque cycle

La régénération et le rinçage de l'adoucissant ont lieu pendant la phase de séchage et se terminent par une vidange complète. Cette activité dure environ trois minutes, mais cela n'affecte

pas la durée globale du cycle. Cette activité augmente la consommation d'eau totale d'un programme de 1 litre supplémentaire et la consommation énergétique totale d'un programme de 0,3 Wh supplémentaires.



Toutes les valeurs de consommation indiquées dans cette section sont déterminées, conformément à la norme actuellement en vigueur dans des conditions de laboratoire avec une dureté de l'eau de 2,5 mmol/L, selon le règlement 2019/2022 (adoucisseur d'eau : niveau 3). La pression et la température de l'eau ainsi que les variations de l'alimentation électrique peuvent changer.

6.5 Modifiez les configurations de l'adoucisseur d'eau

1. Fermez la porte de l'appareil.
2. Appuyez sur Marche/Arrêt.
3. Maintenez la touche Programme enfoncée immédiatement pendant 6 secondes.

Le niveau actuel de l'adoucisseur d'eau s'affiche.

- Appuyez immédiatement sur Programme pour choisir le niveau d'adoucisseur d'eau.

Le niveau est réglé au bout de 6 secondes.

6.6 Remplissage du distributeur de produit de lavage



ATTENTION!

Utilisez uniquement des produits de lavage pour lave-vaisselle.

- Appuyez sur le bouton d'ouverture pour ouvrir le couvercle du distributeur de produit de lavage.

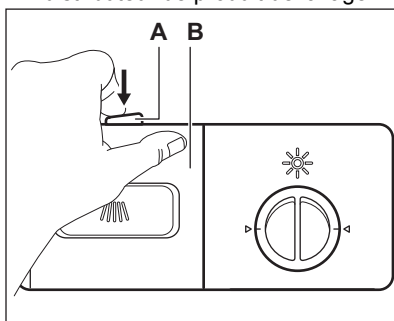

- Mettez le produit de lavage (environ 15 g) dans le compartiment (C). Placez les pastilles de produit de lavage dans la partie (E) du compartiment.

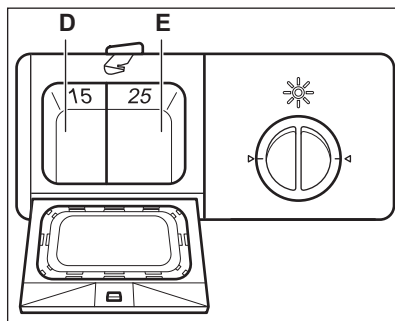
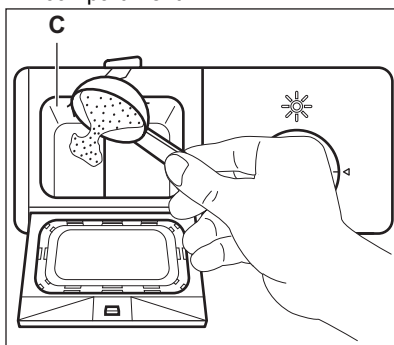

- Si le programme comporte une phase de pré-lavage, versez une petite quantité de produit de lavage (environ 3 g) sur le couvercle du distributeur de produit de lavage.
- Fermez le distributeur du produit de lavage. Appuyez sur le couvercle jusqu'à ce que le levier de fermeture se verrouille en position.



Remplissez le distributeur de produit de lavage avant chaque cycle de lavage.

6.7 Utilisation séparée du sel régénérant, du liquide de rinçage et du produit de lavage

- Remplissez le réservoir de sel régénérant et le distributeur de liquide de rinçage.
- Démarrez un programme sans vaisselle.
- Quand le programme est terminé, réglez la position du distributeur de liquide de rinçage.

6.8 Remplissage du distributeur de liquide de rinçage



ATTENTION!

Utilisez uniquement des liquides de rinçage spécialement conçus pour les lave-vaisselles.

Le liquide de rinçage permet à la vaisselle de sécher sans traces ni taches. Le liquide de rinçage est automatiquement ajouté au cours de la dernière phase du rinçage.

1. Tournez le couvercle du distributeur de liquide de rinçage dans le sens inverse des aiguilles d'une montre et retirez-le.

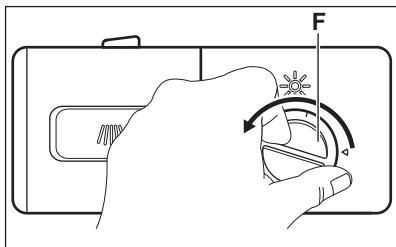

2. Remplissez le distributeur de liquide de rinçage avec du liquide de rinçage. Le repère « MAX » indique le niveau maximal.
3. Si le liquide de rinçage déborde, épongez-le avec un chiffon absorbant pour éviter tout excès de mousse pendant le programme.
4. Remettez le couvercle en place et tournez-le dans le sens des aiguilles d'une montre jusqu'à ce qu'il se verrouille en position. Assurez-vous que les repères sur le couvercle et sur le distributeur sont alignés.

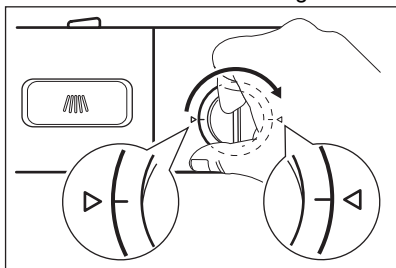

Remplissez le distributeur de liquide de rinçage quand le voyant liquide de rinçage s'affiche sur l'affichage.

6.9 Réglez le dosage du liquide de rinçage

Vous pouvez régler le dosage du liquide de rinçage entre 1 et 4 (dosage le plus élevé).

Tournez le sélecteur de liquide de rinçage (A) pour régler le dosage.

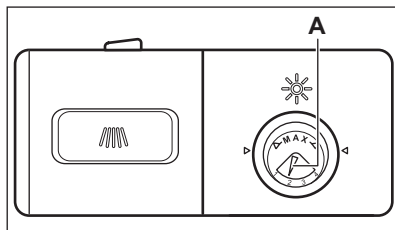

7. CONSEILS

7.1 Informations générales

Suivez les conseils ci-dessous pour garantir des résultats de lavage et de séchage optimaux au quotidien et pour protéger l'environnement.

- Laver les plats au lave-vaisselle comme indiqué dans la notice d'utilisation permet généralement de consommer moins d'eau et d'énergie par rapport au lavage des plats à la main.
- Chargez le lave-vaisselle à sa capacité maximale pour économiser l'eau et l'énergie. Pour obtenir les meilleurs résultats de nettoyage, disposez les articles dans les paniers comme indiqué dans la notice d'utilisation et ne surchargez pas les paniers.
- Ne rincez pas vos plats à la main au préalable. Cela augmente la consommation d'eau et d'énergie. Si nécessaire, sélectionnez un programme avec une phase de pré-lavage.
- Enlevez les plus gros résidus d'aliments des plats et videz les

tasses et les verres avant de les mettre dans l'appareil.

- Faites tremper ou rincez légèrement la vaisselle contenant des aliments très cuits avant de la placer dans l'appareil.
- Vérifiez que les plats ne se touchent pas dans les paniers ou ne se recouvrent pas les uns les autres. L'eau peut ainsi atteindre toute la vaisselle et la laver parfaitement.
- Vous pouvez utiliser du détergent, du liquide de rinçage et du sel régénérant séparément, ou des pastilles tout en 1. Suivez les instructions inscrites sur l'emballage.
- Sélectionnez un programme en fonction du type de charge et du degré de saleté. ECO assure l'utilisation la plus efficace de consommation d'eau et d'énergie.
- Pour empêcher la formation de dépôts calcaires à l'intérieur de l'appareil :
 - Remplissez le réservoir de sel régénérant dès que nécessaire.
 - Utilisez le dosage recommandé de détergent et de liquide de rinçage.
 - Assurez-vous que le niveau réglé pour l'adoucisseur d'eau correspond à la dureté de l'eau de votre région.
 - Suivez les instructions du chapitre « **Entretien et nettoyage** ».

7.2 Utilisation de sel régénérant, de liquide de rinçage et de produit de lavage

- Utilisez uniquement du sel régénérant, du liquide de rinçage et du produit de lavage conçus pour les lave-vaisselle. D'autres produits peuvent endommager l'appareil.
- Dans les régions où l'eau est dure ou très dure, nous recommandons l'utilisation séparée d'un détergent simple (poudre, gel, pastille, sans fonction supplémentaire), de liquide de rinçage et de sel régénérant pour des résultats de lavage et de séchage optimaux.
- Les tablettes de détergent ne se dissolvent pas complètement durant les programmes courts. Pour éviter

que des résidus de produit de lavage ne se déposent sur la vaisselle, nous recommandons d'utiliser des pastilles de détergent avec des programmes longs.

- Utilisez toujours la quantité adéquate de détergent. Un dosage insuffisant de détergent peut entraîner de mauvais résultats de nettoyage et la formation d'une pellicule ou de taches d'eau dure sur les articles. Utiliser trop de détergent avec une eau douce ou adoucie entraîne la présence de résidus de détergent sur les plats. Ajustez la quantité de détergent en fonction de la dureté de l'eau. Reportez-vous aux instructions figurant sur l'emballage du produit de lavage.
- Utilisez toujours la quantité adéquate de liquide de rinçage. Un dosage insuffisant du liquide de rinçage diminue les résultats de séchage. Utiliser trop de liquide de rinçage entraîne la formation de couches bleutées sur les articles.
- Assurez-vous que le niveau d'adoucisseur d'eau est correct. Si le niveau est trop élevé, la quantité accrue de sel régénérant dans l'eau peut entraîner la formation de rouille sur les couverts.

7.3 Avant le démarrage d'un programme

Avant de lancer le programme sélectionné, assurez-vous que :

- Les filtres sont propres et correctement installés.
- Le bouchon du réservoir de sel régénérant est vissé.
- Les bras d'aspersion ne sont pas obstrués.
- Il y a assez de sel régénérant et de liquide de rinçage (sauf si vous utilisez des pastilles tout en 1).
- La vaisselle est bien positionnée dans les paniers.
- Le programme est adapté au type de vaisselle et au degré de salissure.
- Vous utilisez la bonne quantité de produit de lavage.

7.4 Utilisation des paniers

- Utilisez toujours l'espace entier des paniers.
- N'utilisez l'appareil que pour laver des articles adaptés au lave-vaisselle.
- Ne lavez pas dans l'appareil des articles fabriqués en bois, corne, aluminium, étain et cuivre car ils pourraient se fissurer, se déformer, être décolorés ou piqués.
- Ne placez pas dans l'appareil des objets pouvant absorber l'eau (éponges, chiffons de nettoyage).
- Chargez les articles creux (tasses, verres et casseroles) en les retournant.

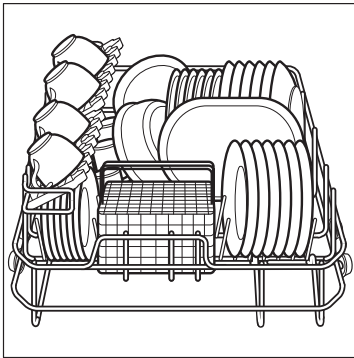

- Assurez-vous que les objets en verre ne se touchent pas.
- Intercalez les cuillères avec les autres couverts afin d'éviter qu'elles ne s'emboîtent.
- Le panier à couverts est doté de 2 grilles pouvant être facilement retirées.

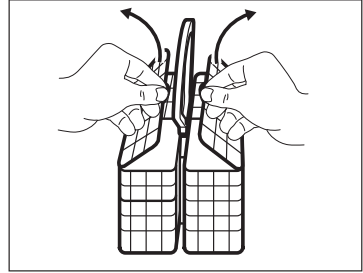

- Assurez-vous que le bras d'aspersion tourne librement avant de lancer un programme.
- Laissez la vaisselle refroidir avant de la retirer du panier. Les objets chauds peuvent s'endommager facilement.

8. ENTRETIEN ET NETTOYAGE

8.1 Maintenance



AVERTISSEMENT!

Avant toute opération d'entretien, éteignez l'appareil et débranchez la fiche de la prise secteur.



ATTENTION!

N'utilisez jamais l'appareil sans filtres. Assurez-vous que les filtres sont correctement positionnés. Un positionnement incorrect des filtres peut donner de mauvais résultats de lavage et endommager l'appareil.



Des filtres sales et un bras d'aspersion obstrué diminuent la qualité des résultats de lavage. Contrôlez régulièrement et, le cas échéant, nettoyez les filtres.

8.2 Retrait et nettoyage des filtres

Le filtre se compose de 3 parties.

- A. Le filtre grossier
- B. Le filtre fin
- C. Le filtre principal

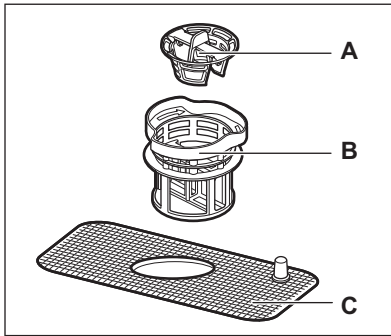

1. Tournez le filtre fin (B) vers la gauche et retirez l'ensemble du filtre.
2. Retirez le filtre grossier (A) en le tirant pour le sortir du filtre fin (B).
3. Lavez entièrement les filtres avec de l'eau et une brosse.
4. Remplacez le filtre grossier (A) dans le filtre fin (B).
5. Installez l'ensemble du filtre dans la cuve et tournez le filtre fin (B) vers la droite jusqu'à ce qu'il se bloque.

8.3 Nettoyage du bras d'aspersion

Ne retirez pas le bras d'aspersion. Si les orifices du bras d'aspersion sont obstrués, éliminez les résidus de salissure avec un objet fin et pointu.

8.4 Nettoyage extérieur

- Nettoyez l'appareil avec un chiffon doux humide.
- Utilisez uniquement des produits de lavage neutres.
- N'utilisez pas de produits abrasifs, de tampons à récurer ni de solvants.

8.5 Nettoyage intérieur

- Nettoyez soigneusement l'appareil, y compris le joint en caoutchouc de la porte, avec un chiffon doux humide.
- Pour maintenir des performances optimales, utilisez un produit de nettoyage spécifiquement conçu pour les lave-vaisselle (au moins une fois par mois). Reportez-vous aux instructions figurant sur l'emballage de ces produits.

- N'utilisez pas de produits abrasifs, de tampons à récurer, d'outils tranchants, de produits chimiques agressifs, d'éponges métalliques, ni de solvants.
- Utiliser régulièrement des programmes de courte durée peut provoquer une accumulation de graisse et de tartre à l'intérieur de l'appareil. Pour éviter cela, lancez un programme long au moins 2 fois par mois.

8.6 Protection contre le gel

Protégez l'appareil du gel, en hiver par exemple. Après chaque cycle :

1. Débranchez l'appareil de la prise murale.
2. Fermez l'arrivée d'eau et déconnectez le tuyau d'arrivée d'eau de la vanne d'arrivée d'eau.
3. Vidangez l'eau présente dans le tuyau d'arrivée d'eau de la vanne d'arrivée d'eau.
4. Raccordez le tuyau d'arrivée d'eau à la vanne d'arrivée d'eau.
5. Retirez le filtre au bas de la cuve et récupérez l'eau présente dans le collecteur à l'aide d'une éponge.

8.7 Retrait de corps étrangers

Vérifiez les filtres et le collecteur d'eau après chaque utilisation du lave-vaisselle. Les corps étrangers (par exemple les morceaux de verre, de plastique, les os ou les cure-dents, etc.) réduisent les performances de nettoyage et peuvent endommager la pompe de vidange.

1. Démontez le système de filtres comme indiqué dans ce chapitre.
2. Retirez les corps étrangers à la main.



ATTENTION!

Si vous ne pouvez pas retirer les corps étrangers, contactez un service après-vente agréé.

3. Remontez les filtres comme indiqué dans ce chapitre.

9. DÉPANNAGE



AVERTISSEMENT!

Reportez-vous aux chapitres concernant la sécurité.

9.1 Que faire si...

Pour certains problèmes, les voyants des programmes clignotent pour indiquer un dysfonctionnement.

Problème	L'affichage indique...	Solution possible
Vous ne pouvez pas allumer l'appareil.	-	<ul style="list-style-type: none"> Assurez-vous que la fiche du câble d'alimentation est bien connectée dans la prise de courant. Assurez-vous qu'aucun fusible n'a disjoncté dans la boîte à fusibles.
Le programme ne démarre pas.	-	<ul style="list-style-type: none"> Assurez-vous que la porte de l'appareil est fermée. Appuyez sur la touche Départ. Si vous avez sélectionné Démarrage retardé, annulez-le ou attendez la fin du décompte.
La machine ne vidange pas l'eau.	-	<ul style="list-style-type: none"> Assurez-vous que le tuyau de vidange est correctement raccordé. Assurez-vous que les filtres de l'appareil sont propres. Assurez-vous que le siphon de l'évier se vide correctement.
L'appareil ne se remplit pas d'eau et un signal sonore intermittent retentit pendant environ 30 secondes.	E1	<ul style="list-style-type: none"> Assurez-vous que l'arrivée d'eau est ouverte. Assurez-vous que la pression de l'alimentation d'eau est suffisante. Pour cela, contactez les autorités locales en charge de l'eau. Assurez-vous que l'arrivée d'eau n'est pas bouchée.
La température requise n'est pas atteinte.	E3	<ul style="list-style-type: none"> Contactez un service après-vente agréé.
Le système de sécurité anti-débordement est activé et un signal sonore intermittent retentit pendant environ 30 secondes.	E4 :	<ul style="list-style-type: none"> Fermez l'arrivée d'eau et contactez un Centre après-vente agréé.
Dysfonctionnement technique de l'appareil.	Ed	<ul style="list-style-type: none"> Contactez un service après-vente agréé.

Après avoir vérifié l'appareil, sélectionnez et lancez à nouveau le programme. Si le problème persiste, contactez un service après-vente agréé.

Pour les codes d'alarme non décrits dans le tableau, contactez un service après-vente agréé.

Les informations nécessaires au service après-vente figurent sur la plaque signalétique. Notez ces informations :

- Modèle
- Numéro de série (SN)

9.2 Les résultats de lavage et de séchage ne sont pas satisfaisants

Problème	Cause probable	Résolution possible
La vaisselle n'est pas propre.	Le programme sélectionné n'est pas adapté au type de vaisselle et/ou au degré de salissure.	Assurez-vous que le programme sélectionné est adapté au type de vaisselle et/ou au degré de salissure.
	Le panier n'a pas été chargé correctement, l'eau n'a pas pu accéder à toutes les surfaces.	Ne surchargez pas le panier.
	Le bras d'aspersion ne peut pas tourner parce que la vaisselle est mal positionnée.	Assurez-vous que le bras d'aspersion tourne librement avant de lancer un programme.
	Les filtres sont obstrués.	Assurez-vous que les filtres sont propres.
	Les filtres sont mal montés et installés.	Assurez-vous que les filtres sont montés et installés correctement.
	La quantité de produit de lavage n'est pas suffisante ou aucun produit de lavage n'a été utilisé.	Assurez-vous qu'une quantité suffisante produit de lavage est utilisée.
Traces de calcaire sur la vaisselle.	Le réservoir de sel régénérant est vide.	Remplissez le réservoir de sel régénérant avec du sel spécialement conçu pour lave-vaisselle.
	Le bouchon du réservoir de sel régénérant n'a pas été fermé correctement.	Assurez-vous que le réservoir de sel régénérant est correctement fermé.
Les verres et la vaisselle présentent des traces ou des taches laiteuses.	Le niveau de l'adoucisseur d'eau est trop élevé.	Régler de l'adoucisseur d'eau à un niveau plus faible.

Problème	Cause probable	Résolution possible
Les verres et la vaisselle présentent des couches bleuâtres.	La quantité de liquide de rinçage est trop élevée.	Réglez le niveau du distributeur de liquide de rinçage sur une position plus basse.
	Il se peut que le produit de lavage soit en cause.	Utilisez une autre marque de produit de lavage.
La vaisselle est mouillée et terne.	Un programme sans phase de séchage a été sélectionné.	Sélectionnez un programme comportant une phase de séchage.
	Le distributeur de liquide de rinçage est vide.	Remplissez le distributeur de liquide de rinçage avec le liquide de rinçage.

10. INSTALLATION

10.1 Assemblage

- i** Assurez-vous que l'appareil dispose d'un espace minimum de 50 mm des deux côtés de la porte complètement ouverte.

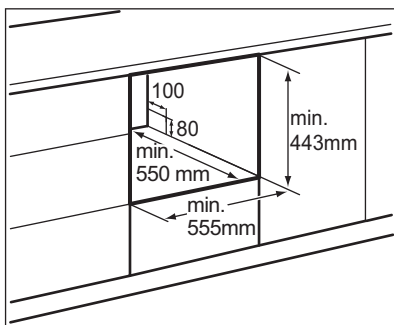

- Conservez une distance de 5 mm entre les deux côtés de l'appareil et l'armoire. L'appareil dispose de deux ouvertures au niveau de l'armoire.
- Cordon d'alimentation, tuyau de vidange et ouverture de la conduite d'arrivée d'eau. Pour faciliter une installation correcte, positionnez l'ouverture sur la droite ou sur la gauche de l'appareil.

10.2 Branchement électrique



AVERTISSEMENT!
N'utilisez pas de rallonge ou d'adaptateur électrique avec cet appareil.



AVERTISSEMENT!
Ne pas couper ou retirer la mise à la terre.



AVERTISSEMENT!
Procédez au raccordement électrique à l'aide du cordon d'alimentation.



La tension nominale figure sur la plaque signalétique.

10.3 Raccordement de vidange de l'eau

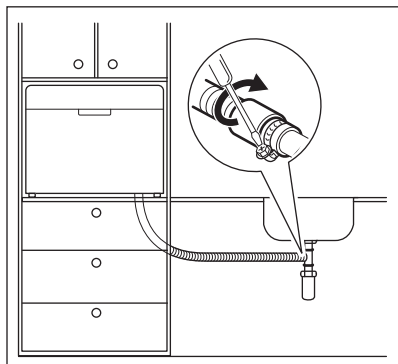
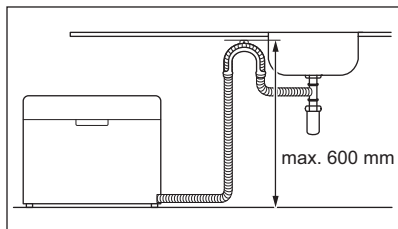

- Raccordez le tuyau de vidange sur une canalisation de vidange dont le diamètre minimum est de 40 mm.
- Placez le tuyau de vidange directement dans l'évier. Utilisez le support spécial en plastique.

Le tuyau de vidange doit se trouver à moins de 600 mm du bas de l'appareil pour éviter les problèmes pendant la phase de vidange.

Enlevez le bouchon de l'évier lorsque l'appareil évacue l'eau pour empêcher tout reflux de l'eau vers l'appareil.

L'extension du tuyau de vidange ne doit pas dépasser 2 mètres. Le diamètre interne ne doit pas être inférieur au diamètre du tuyau de vidange.

Lorsque vous raccordez le tuyau de vidange à un embout du siphon sous l'évier, enlevez la membrane en plastique (A). Si vous oubliez d'enlever la membrane, les particules d'aliments risquent de s'accumuler avec le temps et de boucher l'embout du tuyau de vidange du lave-vaisselle.

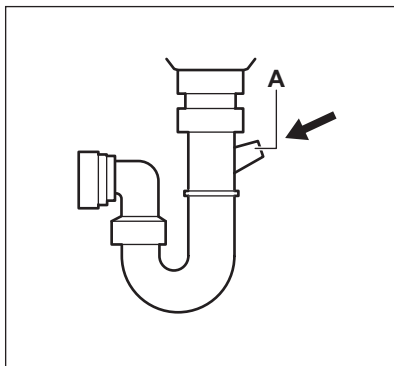

10.4 Vérification finale

Avant d'activer le lave-vaisselle, vérifiez si :

- L'appareil est de niveau et correctement fixé.
- L'Inlet valve (vanne d'arrivée d'eau) est ouverte.
- Les raccordements du tuyau d'arrivée d'eau sont bien serrés et ne présentent pas de fuites.
- Les câbles sont bien branchés.
- L'alimentation électrique est activée.
- Les tuyaux d'arrivée d'eau et de vidange sont bien fixés.
- Tous les matériaux d'emballage et les imprimés sont retirés du lave-vaisselle.

11. CARACTÉRISTIQUES TECHNIQUES

11.1 Caractéristiques techniques

Hauteur :	438 mm
Largeur :	550 mm

Profondeur :	500 mm
Profondeur avec la porte entièrement ouverte :	812 mm
Tension de charge connectée :	consultez la plaque signalétique
Pression de l'eau :	0,04 - 1,0 MPa
Alimentation électrique :	consultez la plaque signalétique
Configurations du nombre de couverts :	6

11.2 Lien vers la base de données EPREL de l'UE

Le code QR présent sur l'étiquette énergétique fournie avec l'appareil contient un lien Web permettant d'enregistrer cet appareil dans la base de données EPREL de l'UE. Conservez l'étiquette énergétique à titre de référence avec le manuel d'utilisation et tous les autres documents fournis avec cet appareil.

Il est possible de trouver des informations relatives aux performances

du produit dans la base de données EPREL de l'EU grâce au lien <https://eprel.ec.europa.eu> avec le nom du modèle et le numéro de produit se trouvant sur la plaque signalétique de l'appareil. Reportez-vous au chapitre « Description du produit ».

Pour des informations plus détaillées sur l'étiquette énergétique, consultez le site www.theenergylabel.eu.

12. EN MATIÈRE DE PROTECTION DE L'ENVIRONNEMENT

Recyclez les matériaux portant le symbole . Déposez les emballages dans les conteneurs prévus à cet effet. Contribuez à la protection de l'environnement et à votre sécurité, recyclez vos produits électriques et

électroniques. Ne jetez pas les appareils portant le symbole  avec les ordures ménagères. Emmenez un tel produit dans votre centre local de recyclage ou contactez vos services municipaux.

OBSAH

1. BEZPEČNOSTNÉ INFORMÁCIE.....	22
2. BEZPEČNOSTNÉ POKYNY.....	24
3. POPIS VÝROBKU.....	26
4. OVLÁDACÍ PANEL.....	27
5. PROGRAMY.....	27
6. KAŽDODENNÉ POUŽÍVANIE.....	29
7. TIPY A RADY.....	33
8. OŠETROVANIE A ČISTENIE.....	34
9. RIEŠENIE PROBLÉMOV.....	36
10. INŠTALÁCIA.....	38
11. TECHNICKÉ ÚDAJE.....	39

MYSLÍME NA VÁS

Ďakujeme, že ste si kúpili spotrebič značky Electrolux. Vybrali ste si výrobok, ktorý v sebe skrýva desaťročia odborných skúseností a inovácií. Je dômyselný a štýlový a pri jeho navrhovaní sme mysleli predovšetkým na vás. Pri každom použití si tak môžete byť istí, že dosiahnete vynikajúce výsledky. Vitajte vo svete Electrolux.

Navštívte našu stránku, kde nájdete:



Rady ohľadne používania, brožúry, návody na riešenie problémov a informácie o opravách:

www.electrolux.com/support



Zaregistrujte si svoj spotrebič a využívajte ešte lepší servis:

www.registerelectrolux.com



Príslušenstvo, spotrebný materiál a originálne náhradné diely pre spotrebič si môžete kúpiť na stránke:

www.electrolux.com/shop

STAROSTLIVOSŤ A SLUŽBY ZÁKAZNÍKOM

Vždy používajte originálne náhradné diely.

Keď budete kontaktovať autorizované servisné stredisko, nezabudnite si pripraviť nasledujúce údaje: model, číslo výrobu, sériové číslo.

Tieto informácie nájdete na typovom štítku.

⚠ Varovanie/upozornenie – Bezpečnostné pokyny

ℹ Všeobecné informácie a tipy

🌿 Ochrana životného prostredia

Vyhradzujeme si právo na zmeny bez predchádzajúceho upozornenia.

1. ⚠ BEZPEČNOSTNÉ INFORMÁCIE

Pred inštaláciou a používaním spotrebiča si pozorne prečítajte priložený návod na používanie. Výrobca nezodpovedá za zranenia ani za škody spôsobené

nesprávnou montážou alebo používaním. Tieto pokyny uskladnite na bezpečnom a prístupnom mieste, aby ste do nich mohli v budúcnosti nahliadnuť.

1.1 Bezpečnosť detí a zraniteľných osôb

- Tento spotrebič smú používať deti staršie ako 8 rokov a osoby so zníženou fyzickou, zmyslovou alebo psychickou spôsobilosťou alebo nedostatkom skúseností a znalostí, iba ak sú pod dozorom zodpovednej osoby alebo ak boli zodpovednou osobou poučené o bezpečnom používaní spotrebiča a rozumejú prípadným rizikám.
- Deti od 3 do 8 rokov a osoby s vysokou mierou postihnutia nesmú mať prístup k spotrebiču, pokiaľ nie sú pod nepretržitým dozorom.
- Deti do 3 rokov nesmú mať prístup k spotrebiču, iba ak sú nepretržite pod dohľadom zodpovednej osoby.
- Nedovoľte, aby sa deti hrali so spotrebičom.
- Umývacie/pracie/čistiace prostriedky uschovajte mimo dosahu detí.
- Keď sú dvierka otvorené, nedovoľte deťom a domácim zvieratám, aby sa k nim priblížili.
- Deti nesmú spotrebič bez dozoru čistiť ani vykonávať žiadnu údržbu na spotrebiči.

1.2 Všeobecná bezpečnosť

- Tento spotrebič je určený na používanie v domácnosti a podobnom prostredí, ako sú napr.:
 - vidiecke domy, kuchynky pre zamestnancov v obchodoch, kanceláriách a iných pracovných prostrediach,
 - pre klientov v hoteloch, motelloch, penziónoch a iných ubytovacích zariadeniach.
- Nemeňte technické parametre tohto spotrebiča.
- Prevádzkový tlak vody (minimálny a maximálny) musí byť medzi 0.3 (0.03) / 10 (1) bar (MPa)
- Dodržiavajte maximálne množstvo 6 súprav riadu.

- Ak je poškodený elektrický napájací kábel, musíte ho dať vymeniť u výrobcu, v autorizovanom servisnom stredisku alebo u kvalifikovanej osoby, aby sa predišlo nebezpečenstvu.
- Príbor vložte do košíka na príbor s ostrými koncami smerom nadol alebo ho vložte do zásuvky na príbor vo vodorovnej polohe s ostrými hranami smerom nadol.
- Spotrebič nenechávajte s otvorenými dverami bez dozoru, aby ste predišli náhornému šliapnutiu na spotrebič.
- Pred vykonávaním údržby spotrebič vypnite a vytiahnite jeho zástrčku zo sieťovej zásuvky.
- Na čistenie spotrebiča nepoužívajte prúd vody pod tlakom a/alebo paru.
- Ak má spotrebič na základni vetracie otvory, nesmú byť zakryté napr. kobercom.
- Spotrebič treba zapojiť do vodovodnej siete pomocou novej dodanej súpravy hadíc. Staré súpravy hadíc sa nesmú opätovne použiť.

2. BEZPEČNOSTNÉ POKYNY

2.1 Inštalácia



VAROVANIE!

Tento spotrebič smie nainštalovať iba kvalifikovaná osoba.

- Odstráňte všetky obaly.
- Poškodený spotrebič neinštalujte ani nepoužívajte.
- Dodržiavajte pokyny na inštaláciu dodané so spotrebičom.
- Vždy dávajte pozor, ak presúvate spotrebič, pretože je ťažký. Vždy používajte ochranné rukavice a uzavretú obuv.
- Spotrebič neinštalujte ani nepoužívajte na mieste, kde teplota môže klesnúť pod 0 °C.
- Spotrebič nainštalujte na bezpečné a vhodné miesto, ktoré spĺňa požiadavky na inštaláciu.

2.2 Zapojenie do elektrickej siete



VAROVANIE!

Nebezpečenstvo požiaru a zásahu elektrickým prúdom.

- Spotrebič musí byť uzemnený.
- Uistite sa, že parametre na typovom štítku sú kompatibilné s elektrickým napätím zdroja napájania.
- Vždy používajte správne nainštalovanú zásuvku odolnú proti nárazom.
- Nepoužívajte viaczásuvkové adaptéry ani predlžovacie káble.
- Uistite sa, že zástrčka a prírodný elektrický kábel nie sú poškodené. Ak prírodný elektrický kábel spotrebiča treba vymeniť, túto operáciu smie urobiť iba pracovník autorizovaného servisného strediska.

- Sieťovú zástrčku pripojte do sieťovej zásuvky až po dokončení inštalácie. Po inštalácii sa uistite, že máte prístup k sieťovej zástrčke.
- Spotrebič neodpájajte ťahaním za napájací kábel. Vždy ťahajte za sieťovú zástrčku.
- Tento spotrebič je vybavený 13 A sieťovou zástrčkou. Ak je potrebné vymeniť poistku sieťovej zástrčky, použite iba 13 A ASTA (BS 1362) poistku (Iba Veľká Británia a Írsko).

2.3 Pripojenie na vodovodné potrubie

- Vodné hadice nesmiete poškodiť.
- Pred pripojením k novým potrubiam alebo potrubiam, ktoré boli opravené alebo vybavené novými zariadeniami (vodomery atď.), nechajte vodu stiecť, kým nebude čistá a číra.
- Uistite sa, že počas alebo po prvom použití spotrebiča neuniká viditeľne voda.
- Ak je prírodná hadica poškodená, okamžite zatvorte vodovodný kohútik a vytiahnite zástrčku zo zásuvky elektrickej siete. Kontaktujte autorizované servisné stredisko, aby vymenili prírodnú hadicu.

2.4 Používanie

- Horľavé produkty alebo predmety, ktoré obsahujú horľavé látky, nekladajte do spotrebiča, do jeho blízkosti ani naň.
- Umývacie prostriedky do umývačky sú nebezpečné. Dodržiavajte bezpečnostné pokyny na obale umývacieho prostriedku.
- Nepite vodu zo spotrebiča a nehrajte sa s ňou.
- Nevyberajte riad zo spotrebiča, kým sa neskončí program. Na riade môžu zostať zvyšky umývacieho prostriedku.
- Na otvorené dverka spotrebiča nekladte predmety ani nevyvíjajte tlak.
- Ak otvoríte dverka, keď je spustený program, zo spotrebiča môže uniknúť horúca para.

2.5 Vnútorne osvetlenie



VAROVANIE!

Hrozí nebezpečenstvo poranenia.

- Informácie o žiarovke/žiarovkách vnútri tohto výrobku a náhradných dieloch osvetlenia, ktoré sa predávajú samostatne: Tieto žiarovky sú navrhnuté tak, aby odolali extrémnym podmienkam v domácich spotrebičoch, ako napr. teplota, vibrácie, vlhkosť, alebo slúžia ako ukazovatele prevádzkového stavu spotrebiča. Nie sú určené na používanie iným spôsobom a nie sú vhodné na osvetlenie priestorov v domácnosti.
- Ak treba vymeniť vnútorné osvetlenie, obráťte sa na autorizované servisné stredisko.

2.6 Servis

- Ak treba dať spotrebič opraviť, obráťte sa na autorizované servisné stredisko. Používajte iba originálne náhradné diely.
- Nezabudnite, že vlastnoručná alebo neprofesionálna oprava môže mať bezpečnostné následky a mohla by spôsobiť zánik záruky.
- Nasledovné náhradné diely budú dostupné po dobu 7 rokov od ukončenia predaja modelu: motor, obehové a vypúšťacie čerpadlo, ohrievače a ohrevné telesá, vrátane tepelných čerpadiel, potrubí a súvisiaceho vybavenia vrátane hadíc, ventilov, filtrov a systémov Aquastop, štruktúrne a vnútorné časti vzťahujúce sa na montážne súpravy dverí, dosky s plošnými spojmi, elektronické displeje, tlakové spínače, termostaty a senzory, softvér a firmvér vrátane resetovacieho softvéru. Upozorňujeme, že niektoré z týchto dielov môžu byť dostupné iba pre profesionálnych opravárov, a že nie všetky náhradné diely sú vhodné pre všetky modely.
- Nasledovné náhradné diely budú dostupné po dobu 10 rokov od ukončenia predaja modelu: závesy a tesnenia dverí, iné tesnenia,

sprchovacie ramená, odtokové filtre, vnútorné držiaky a plastové periférie, ako napr. koše a pokrievky.

2.7 Likvidácia



VAROVANIE!

Nebezpečenstvo poranenia alebo udusenía.

- Spotrebič odpojte od elektrickej siete.
- Odrežte elektrický kábel a zlikvidujte ho.
- Odstráňte západku dvierok, aby ste zabránili uviaznutiu detí a domácich zvierat v spotrebiči.

3. POPIS VÝROBKU

3.1 Všeobecný prehľad

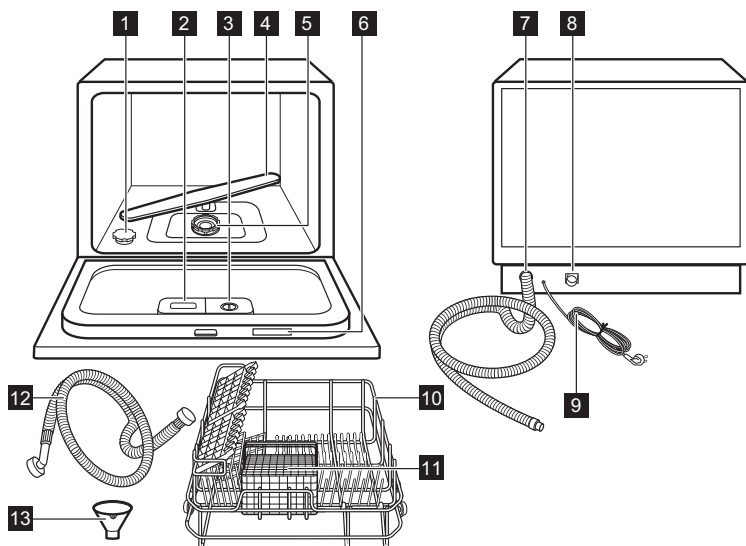

- | | |
|--|-------------------------------------|
| 1 Zásobník soli | 8 Prípojka prítokovej hadice |
| 2 Dávkovač umývacieho prostriedku | 9 Napájací kábel |
| 3 Dávkovač leštidla | 10 Kôš |
| 4 Sprchovacie rameno | 11 Kôš na príbor |
| 5 Filtre | 12 Prívodná hadica |
| 6 Typový štítok | 13 Lievik |
| 7 Odtoková hadica | |

4. OVLÁDACÍ PANEL

4.1 Ovládací panel

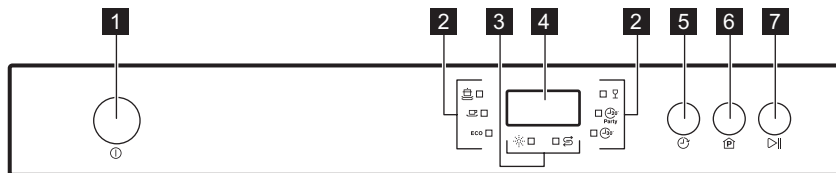

- | | |
|-------------------------------|--------------------------|
| 1 Zap./Vyp. | 5 Odložený štart |
| 2 Indikátory programov | 6 Program |
| 3 Indikátory | 7 Štart/Prestávka |
| 4 Displej | |



4.2 Indikátory

Indikátor	Popis
	Svieti, keď je potrebné doplniť leštidlo do dávkovača. Nikdy nesvieti, keď program beží.
	Svieti, keď je potrebné doplniť soľ do zásobníka. Nikdy nesvieti, keď program beží.

5. PROGRAMY





5.1 Prehľad programov

Program	Stupeň znečistenia Druh náplne	Fázy cyklu	Predumytie/hlavné umytie umývacím prostriedkom	Leštidlo
	<ul style="list-style-type: none"> Silné, zaschnuté znečistenie Panvice, hrnce, kastróly 	<ul style="list-style-type: none"> Predumytie 50 °C Umývanie 70 °C Oplachovanie 70 °C Sušenie 	3 g / 15 g	✓
	<ul style="list-style-type: none"> Bežné znečistenie Hrnce, taniere, poháre, panvice 	<ul style="list-style-type: none"> Predumytie Umývanie 60 °C Oplachovanie 70 °C Sušenie 	3 g / 15 g	✓

Program	Stupeň znečistenia Druh náplne	Fázy cyklu	Predumytie/hlavné umytie umývacím prostriedkom	Leštidlo
ECO ¹⁾	<ul style="list-style-type: none"> • Bežné znečistenie • Keramický riad, príbor 	<ul style="list-style-type: none"> • Predumytie • Umývanie na 45 °C • Oplachovanie 65 °C • Sušenie 	- / 14 g	✓
	<ul style="list-style-type: none"> • Bežné alebo mierne znečistenie • Poháre, krištáľ, krehký čínsky porcelán 	<ul style="list-style-type: none"> • Umývanie na 45 °C • Oplachovanie 60 °C • Sušenie 	- / 18 g	✓
	<ul style="list-style-type: none"> • Čerstvé znečistenie • Šálky na kávu, poháre 	<ul style="list-style-type: none"> • Umývanie 46 °C • Oplachovanie 42 °C 	- / 15 g	✗
	<ul style="list-style-type: none"> • Mierne znečistenie • Všetky 	<ul style="list-style-type: none"> • Umývanie 40 °C • Oplachovanie 40 °C 	- / 15 g	✗

1) Tento program ponúka najúčinnejšie využitie vody a energie pri bežne znečistených riadoch a príboroch. Toto je štandardný program pre skúšobne. Tento program slúži na posúdenie súladu s nariadením Komisie, ktorým sa stanovujú požiadavky na ekodizajn umývacích riadu pre domácnosť (EÚ) č. 2019/2022.

5.2 Hodnoty spotreby

Program 1) 2)	Trvanie (min.)	Energia (kWh)	Voda (l)
	140	1,20	9,6
	120	1,05	7,7
ECO	230 ³⁾ / 230 ⁴⁾	0,609 ³⁾ / 0,613 ⁴⁾	6,5 ³⁾ / 6,5 ⁴⁾
	75	0,65	5,8
	20	0,39	7,0
	30	0,50	5,8

1) Hodnoty spotreby ovplyvňujú nasledujúce faktory: tlak a teplota vody, kolísanie napätia v elektrickej sieti, voliteľné funkcie, množstvo riadu a stupeň jeho znečistenia.

2) Hodnoty iných programov ako EKO sú iba orientačné.

3) V súlade s nariadením č. 1016/2010.

4) V súlade s nariadením č. 2019/2022.

5.3 Informácie pre skúšobne

Ak chcete získať informácie potrebné na preskúšanie výkonnosti (napr. podľa EN60436), pošlite e-mail na adresu:

info.test@dishwasher-production.com

Vo vašej žiadosti zahrňte číslo výrobku (PNC) uvedené na typovom štítku.

V prípade akýchkoľvek ďalších otázok ohľadom vašej umývačky si pozrite servisnú knižku dodanú s vašim spotrebičom.

5.4 Používanie programu

1. Zatvorte dvierka spotrebiča.
2. Otvorte vodovodný kohútik.
3. Spotrebič sa zapína stlačením Zap./Vyp.
4. Program nastavíte stláčaním tlačidla Programy, kým sa nerozsvieti indikátor zvoleného programu.
5. Odpočítavanie sa spúšťa stlačením Štart/Prestávka.

Po skončení programu znie niekoľko sekúnd prerušovaný zvukový signál.

6. Stlačením tlačidla Zap. / Vyp. spotrebič vypnete. Spotrebič sa automaticky vypne 15 minút po skončení programu.
7. Zatvorte vodovodný kohútik. Počkajte, kým riady vychladnú a až potom ich vyberte zo spotrebiča.



Na dverách spotrebiča a na stranách spotrebiča môže byť voda.

5.5 Zrušenie programu

1. Stlačte tlačidlo Štart/Prestávka.
2. Stlačte tlačidlo Program a podržte ho stlačené 3 sekundy.

Program sa vráti späť do svojho pôvodného nastavenia.



Pred spustením nového programu skontrolujte, či sa v dávkovači umývacieho prostriedku nachádza umývací prostriedok.

5.6 Prerušenie programu

1. Otvorte dvierka spotrebiča. Spotrebič sa vypne.
2. Zatvorte dvierka spotrebiča. Program bude pokračovať od bodu prerušenia.

5.7 Spustenie programu s odloženým štartom

1. Zatvorte dvierka spotrebiča.
2. Otvorte vodovodný kohútik.
3. Spotrebič sa zapína stlačením tlačidla Zap./Vyp.
4. Nastavte program.
5. Stlačením tlačidla Odložený štart môžete odložiť spustenie programu až o 24 hodín.
6. Odpočítavanie sa spúšťa stlačením tlačidla Štart/Prestávka.

":" symbol bliká.

Program sa automaticky spustí po skončení odpočítavania.

5.8 Zrušenie posunutého štartu

1. Stlačte tlačidlo Štart/Prestávka.
2. Stlačte tlačidlo Posunutý štart, kým sa nezobrazí 0.
3. Stlačte tlačidlo Štart/Prestávka. Program sa automaticky spustí.

6. KAŽDODENNÉ POUŽÍVANIE

6.1 Používanie spotrebiča

1. Zásobník na soľ naplňte soľou pre umývačky.
2. Naplňte dávkovač leštidlom.
3. Do koša vložte riad.
4. Otvorte vodovodný ventil.
5. Nastavte správny program pre daný druh náplne a stupeň jej znečistenia.
6. Pridajte umývací prostriedok.

7. Zapnite program.

6.2 Používanie soli do umývačky riadu

Tvrdá voda obsahuje vysoké množstvo minerálov, ktoré môžu poškodiť spotrebič a spôsobiť zlé výsledky umývania.

Zmäkčovač vody neutralizuje tieto minerály.

Informácie o tvrdosti vody vo vašej oblasti zistíte na miestnej správe vodární.



UPOZORNENIE!

Používajte výhradne soľ špeciálne určenú do umývačiek. Iné typy soli spôsobia poškodenie spotrebiča.

6.3 Naplnenie zásobníka soli.

1. Otočte viečko zásobníka soli do protismeru hodinových ručičiek a odstráňte ho.
2. Nalejte do zásobníka soli 1 liter vody (len pri prvom použití).
3. Na naplnenie zásobníka soľou do umývačiek použite lievik.

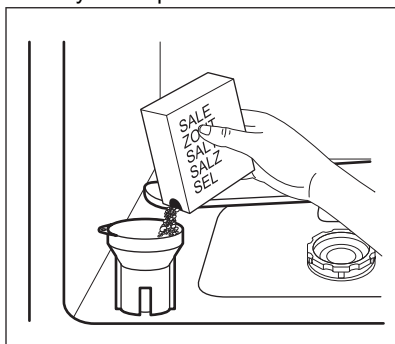

4. Odstráňte vysypanú soľ okolo otvoru zásobníka soli.
5. Otočte viečko zásobníka soli v smere hodinových ručičiek a zavrite zásobník soli.



Pri naplňaní zásobníka soli z neho môže vyteciť voda a soľ, čo spôsobuje koróziu. Zabráňte tomu spustením programu ihneď po naplnení nádoby na soľ.

6.4 Zmäkčovač vody

Zmäkčovač vody odstraňuje minerály z pritekajúcej vody, ktoré by inak mali škodlivý vplyv na výsledky umývania a na spotrebič.

Čím vyšší je obsah týchto minerálov, tým tvrdšia je voda. Tvrdosť vody je meraná na ekvivalentnej stupnici.

Zmäkčovač vody sa musí nastaviť v závislosti od tvrdosti vody vo vašej lokalite. Váš miestny vodohospodársky orgán vám môže dodať informácie o tvrdosti vody vo vašej lokalite. Nastavenie správnej úrovne zmäkčovača vody je dôležité na zaistenie dobrých výsledkov umývania.

Tvrdosť vody

Nemecké stupne (°dH)	Francúzske stupne (°fH)	mmol/l	Clarke stupne	Nastavenie zmäkčovača vody	Indikácia displeja
0 - 5	0 - 9	0,0 - 0,9	0 - 7	1	V1
6 - 11	10 - 19	1,0 - 2,0	8 - 14	2	V2
12 - 17	20 - 30	2,1 - 3,0	15 - 21	3	V3
18 - 22	31 - 39	3,1 - 4,0	22 - 27	4 1)	H4
23 - 34	40 - 60	4,1 - 6,1	28 - 42	5	H5
35 - 45	61 - 80	6,2 - 8,0	43 - 56	6	H6

1) Pôvodné nastavenie.

Bez ohľadu na typ použitého umývacieho prostriedku nastavte vhodnú úroveň tvrdosti vody, aby zostal indikátor doplnenia soli aktívny.

- i** Kombinované umývacie tablety s obsahom soli nie sú dostatočne účinné na zmäkčenie tvrdej vody.

Proces regenerácie

Pre správnu funkciu zmäkčovača vody je potrebná pravidelná regenerácia živice zmäkčovacieho zariadenia. Tento proces je automatický a je súčasťou bežnej prevádzky umývačky.

Úroveň zmäkčovača vody	Frekvencia regenerácie
1	Vyp.
2	každých 10 cyklov
3	každých 5 cyklov
4	každé 3 cykly
5	každé 2 cykly
6	každý cyklus

Regenerácia a oplachovanie zmäkčovačom prebieha vo fáze sušenia a končí sa s úplným vypustením vody. Táto činnosť trvá približne tri minúty ale neovplyvňuje celkovú dobu trvania cyklu. Táto činnosť zvyšuje celkovú spotrebu vody programu o dodatočný 1 liter a celkovú spotrebu energie programu o dodatočných 0,3 Wh.

- i** Všetky hodnoty spotreby spomenuté v tejto časti sú stanovené v súlade s práve platným štandardom v laboratórnych podmienkach s tvrdosťou vody 2,5 mmol/L podľa nariadenia 2019/2022 (zmäkčovač vody: úroveň 3). Tlak a teplota vody ako aj kolísanie napätia v elektrickej sieti môžu tieto hodnoty zmeniť.

6.5 Zmena nastavenia zmäkčovania vody

1. Zatvorte dvierka spotrebiča.
2. Stlačte Zap. / Vyp.
3. Stlačte tlačidlo Program a hneď ho držte stlačené 6 sekúnd.

Na displeji sa zobrazí aktuálna úroveň zmäkčovača vody.

4. Hneď stlačte tlačidlo Program a vyberte úroveň zmäkčovania vody. Úroveň je nastavená po 6 sekundách.

6.6 Naplnenie dávkovača umývacieho prostriedku



UPOZORNENIE!

Používajte len umývacie prostriedky určené pre umývačky riadu.

1. Stlačením tlačidla otvorte viečko dávkovača umývacieho prostriedku.

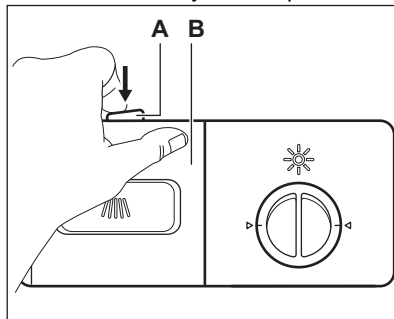

2. Umývací prostriedok (približne 15 g) dajte do priehradky (C). Tablety umývacieho prostriedku dajte do časti (E) priehradky.

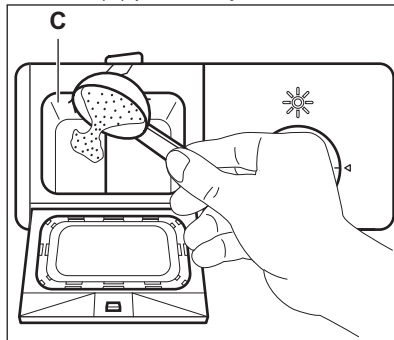

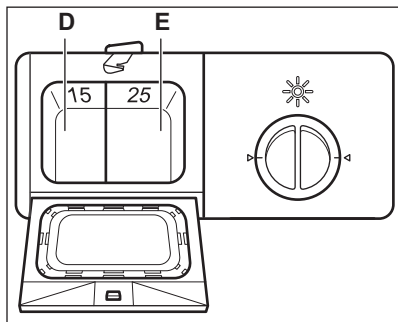

- a. Ak má program fázu predumytia, pridajte malé množstvo umývacieho prostriedku (približne 3 g) na veko dávkovača umývacieho prostriedku.
- Zatvorte dávkovač umývacieho prostriedku. Zatlačte viečko, aby uvoľňovacie tlačidlo zapadlo na svoje miesto.

i Dávkovač umývacieho prostriedku naplňte pred každým umývacím cyklom.

6.7 Používanie umývacieho prostriedku, soli a leštidla zvlášť

- Naplňte zásobník soli a dávkovač leštidla.
- Spustíte program bez vloženia riadu.
- Po skončení programu upravte polohu dávkovača leštidla.

6.8 Naplnenie dávkovača leštidla



UPOZORNENIE!
Používajte výhradne leštidlo špeciálne určené pre umývačky riadu.

Leštidlo pomáha osušiť riad bez škvŕn a usadenín. Leštidlo sa automaticky uvoľňuje pri fáze posledného oplachovania.

- Viečko dávkovača leštidla otočte proti smeru hodinových ručičiek a vyberte ho.

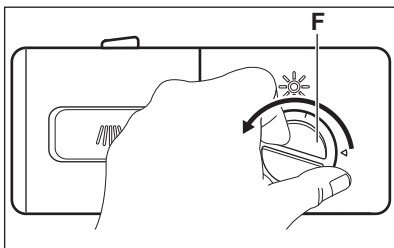

- Dávkovač naplňte leštidlom. Označenie „MAX“ ukazuje maximálnu hladinu.
- Rozliate leštidlo odstráňte pomocou handričky, aby ste predišli tvorbe veľkého množstva peny počas programu.
- Opäť nasadte viečko a otáčajte ho v smere hodinových ručičiek, kým sa nezablokuje. Uistite sa, že sú značky na viečku a na dávkovači sú zarovnané.

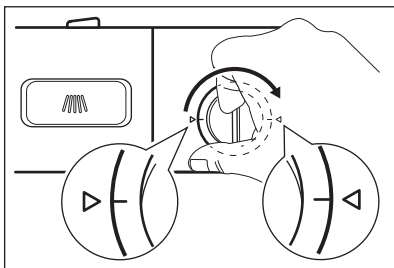

Dávkovač leštidla doplňte, keď sa na displeji zobrazí ukazovateľ leštidla.

6.9 Upravte dávku leštidla

Dávku leštidla môžete nastaviť od 1 do 4 (najvyššia dávka).

Otočte volič leštidla (A) a upravte dávku.

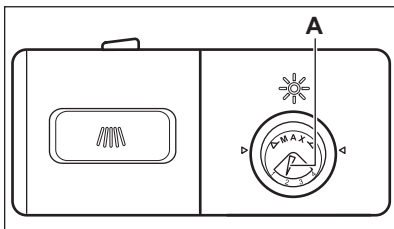

7. TIPY A RADY

7.1 Všeobecne

Postupovanie podľa dole uvedených typov vám zaistí optimálnu účinnosť umývania a sušenia pri každodennom používaní a zároveň vám pomôže chrániť životné prostredie.

- Umytie riadu v umývačke podľa pokynov v návode na obsluhu reálne spotrebuje menej vody a energie ako pri ručnom umývaní riadu.
- Umývačku naplňte na plnú kapacitu, aby ste ušporili vodu a energiu. Pre najlepšie výsledky umývania usporiadajte riad v košoch podľa pokynov v návode na obsluhu a nepreplňajte koše.
- Riad ručne neoplachujte. Zvyšuje to spotrebu vody a energie. Keď je to potrebné, zvolte program s fázou predumývania.
- Odstráňte väčšie zvyšky jedla z riadu a vyprázdňte hrnčeky a sklá pred ich vložením do spotrebiča.
- Kuchynský riad s pevne privareným alebo pripečeným jedlom pred umytím v spotrebiči namočte alebo mierne oškrabte.
- Uistite sa, že sa jednotlivé kusy riadu v košoch nedotýkajú ani neprekývajú. Iba vtedy môže voda úplne dosiahnuť a umyť riad.
- Prostriedok do umývačky riadu, leštidlo a soľ môžete používať samostatne alebo môžete použiť kombinované umývacie tablety (napr. „Všetko v 1“). Postupujte podľa pokynov na balení.
- Zvoľte program podľa typu náplne a stupňa znečistenia. ECO ponúka najúspornejšie použitie vody a najnižšiu spotrebu energie.
- Na zabránenie tvorby vodného kameňa vnútri spotrebiča:
 - Zásobník na soľ v prípade potreby doplňte.
 - Používajte odporúčané dávkovanie umývacieho prostriedku a leštidla.
 - Skontrolujte, či sa nastavená úroveň zmäkčovača vody zhoduje s tvrdosťou vody vo vašej oblasti.

- Postupujte podľa pokynov v kapitole „**Starostlivosť a čistenie**“.

7.2 Používanie soli, leštidla a umývacieho prostriedku

- Používajte iba soľ, leštidlo a umývaci prostriedok pre umývačky. Iné výrobky by mohli spôsobiť poškodenie spotrebiča.
- V oblastiach s tvrdou a veľmi tvrdou vodou v záujme dosiahnutia optimálnych výsledkov umývania a sušenia odporúčame používať základný umývaci prostriedok (prášok, gél, tablety bez prídavných funkcií), leštidlo a soľ samostatne.
- Umývacie tablety sa pri krátkych programoch nerozpustia úplne. Ak sa chcete vyhnúť zvýškom umývacích tabliet na kuchynskom riade, odporúčame, aby ste tablety používali pri dlhších programoch.
- Vždy používajte správne množstvo umývacieho prostriedku. Nedostatočné dávkovanie umývacieho prostriedku môže mať za následok neuspokojivé výsledky umývania a vrstvu tvrdej vody alebo boky na riade. Používanie príliš veľkého množstva umývacieho prostriedku s mäkkou alebo zmäkčenou vodou spôsobuje zvyšky umývacieho prostriedku na riade. Množstvo umývacieho prostriedku upravte podľa tvrdosti vody. Pozrite si pokyny na obale umývacieho prostriedku.
- Vždy používajte správne množstvo leštidla. Nedostatočné dávkovanie leštidla znižuje výsledky sušenia. Používanie príliš veľkého množstva leštidla spôsobuje modrastý povlak na riade.
- Skontrolujte, či je úroveň zmäkčovača vody správna. Ak je úroveň príliš vysoká, zvýšené množstvo soli vo vode môže spôsobiť hrdzu na príbore.

7.3 Pred spustením programu

Pred spustením zvoleného programu sa uistite, že:

- Filtre sú čisté a správne nainštalované.
- Veko zásobníka na soľ je pevne zaistené.
- Sprchovacie ramená nie sú upchané.
- V spotrebiči je dostatok soli a leštidla (pokiaľ nepoužívate kombinované umývacie tablety).
- Riad v košoch je umiestnený v správnej polohe.
- Program je vhodný pre daný typ riadu a stupeň jeho znečistenia.
- Používa sa správne množstvo umývacieho prostriedku.

7.4 Vkladanie riadu do koša

- Vždy využite všetok priestor v košoch.
- V spotrebiči umývajte len riad, ktorý sa v ňom môže umývať.
- V spotrebiči neumývajte predmety vyrobené v dreva, rohoviny, hliníka, cínu a medi, keďže by mohli prasknúť, zvlhniť sa, sfarbiť sa alebo erodovať.
- V spotrebiči neumývajte predmety, ktoré môžu absorbovať vodu (špongie, handričky).
- Duté predmety (šálky, poháre a panvice) umiestnite otvorom smerom nadol.

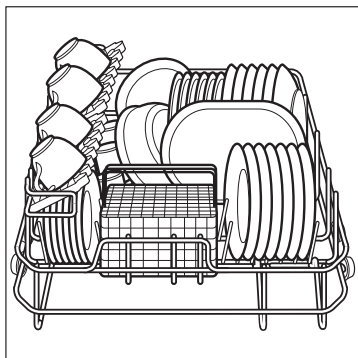

- Dávajte pozor, aby sa sklenené predmety navzájom nedotýkali.
- Aby sa nezlepili, lyžičky striedajte s iným jedáľenským príborom.
- Košík na príbor má 2 mriežky na príbor, ktoré môžete jednoducho vybrať.

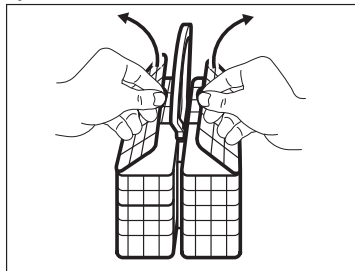

- Pred spustením programu sa uistite, že sa sprchovacie ramená môžu voľne otáčať.
- Pred tým, ako riad vyberiete z koša, ho nechajte vychladnúť. Horúce predmety sa môžu ľahko poškodiť.

8. OŠETROVANIE A ČISTENIE

8.1 Údržba



VAROVANIE!

Pred vykonávaním údržby spotrebič vypnite a vyťahnite jeho zástrčku zo sieťovej zásuvky.



UPOZORNENIE!

Spotrebič nepoužívajte bez filtrov.

Uistite sa, že sú filtre správne umiestnené. Nesprávne umiestnenie filtrov spôsobí zlé výsledky umývania a poškodí spotrebič.



Znečistené filtre a upchané sprchovacie rameno zhoršujú výsledky umývania. Skontrolujte a podľa potreby filtre vyčistite.

8.2 Vyberanie a čistenie filtrov

Filter pozostáva z troch častí.

- A. Hrubý filter
- B. Jemný filter
- C. Hlavný filter

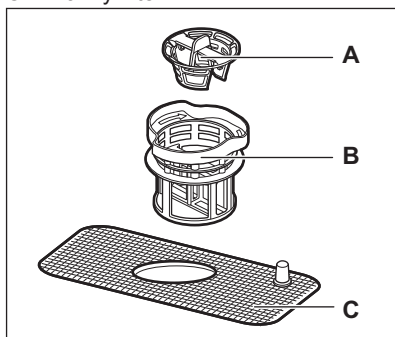

1. Jemný filter (B) otočte proti smeru hodinových ručičiek a vyberte filtračnú sústavu.
2. Hrubý filter (A) vyberte vytiahnutím z jemného filtra (B).
3. Filtre dôkladne umyte vodou a kefkou.
4. Hrubý filter (A) vložte do jemného filtra (B).
5. Filtračnú sústavu vložte späť na miesto a otáčajte jemný filter (B) v smere hodinových ručičiek, kým sa nezaistí.

8.3 Čistenie sprchovacieho ramena

Sprchovacie rameno nevyberajte. Ak sú otvory v sprchovacom ramene upchaté,

odstráňte zvyšné častičky nečistôt s tenkým špicatým predmetom.

8.4 Vonkajšie čistenie

- Spotrebič čistite vlhkou mäkkou handričkou.
- Používajte iba neutrálne saponáty.
- Nepoužívajte abrazívne prostriedky, drôtenky ani rozpúšťadlá.

8.5 Čistenie vnútra

- Spotrebič vrátane gumeného tesnenia na dverkách opatrne vyčistite mäkkou vlhkou handričkou.
- Aby ste zachovali výkon spotrebiča, použite minimálne raz mesačne čistiaci produkt navrhnutý špeciálne pre umývačky. Postupujte podľa pokynov na obale výrobku.
- Nepoužívajte abrazívne prostriedky, drôtenky, ostré nástroje, silné chemikálie, drsné špongie ani rozpúšťadlá.
- Pravidelné používanie programov s krátkym trvaním môže spôsobiť tvorbu mastnoty a vodného kameňa vnútri spotrebiča. Aby ste predišli ich tvorbe, použite minimálne dvakrát do mesiaca programy s dlhým trvaním.

8.6 Ochrana pred mrazom

Spotrebič chráňte pred mrazom, napríklad v zime. Po každom cykle:

1. Spotrebič odpojte od elektrickej siete.
2. Vypnite prívod vody a odpojte prítokovú hadicu vody od vodovodného ventilu.
3. Vypustite vodu z prítokovej hadice a vodovodného ventilu.
4. Pripojte prítokovú hadicu vody k vodovodnému ventilu.
5. Vyberte filter zo spodku bubna a špongiou vysajte vodu z odpadovej nádoby.

8.7 Odstránenie cudzích predmetov

Po každom použití spotrebiča skontrolujte filtre a odtok. Cudzí predmety (napr. kúsky skla, plast, kosti alebo špáradlá a pod.) znižujú čistiaci

výkon a môžu spôsobiť poškodenie odtokového čerpadla.

1. Demontujte filtračný systém podľa pokynov v tejto kapitole.
2. Ručne odstráňte akékoľvek cudzie predmety.



UPOZORNENIE!

Ak nedokážete odstrániť predmety, kontaktujte autorizované servisné stredisko.

3. Zmontujte filtračný systém podľa pokynov v tejto kapitole.

9. RIEŠENIE PROBLÉMOV



VAROVANIE!

Pozrite si kapitoly ohľadne bezpečnosti.

9.1 Čo robiť, ak...

Pri niektorých problémoch indikatory programov prerušovane blikajú a indikujú poruchu.

Problém	Displej zobrazuje...	Možné riešenie
Spotrebič nie je možné zapnúť.	-	<ul style="list-style-type: none"> • Skontrolujte, či je sieťová zástrčka pripojená k sieťovej zásuvke. • Skontrolujte, či nie je v skrinke s poistkami poškodená poistka.
Program sa nespúšťa.	-	<ul style="list-style-type: none"> • Skontrolujte, či sú dvierka spotrebiča zatvorené. • Stlačte tlačidlo Štart. • Ak je nastavený odložený štart, zrušte nastavenie alebo počkajte na dokončenie odpočítavania.
Spotrebič nevypúšťa vodu.	-	<ul style="list-style-type: none"> • Uistite sa, že odtoková hadica je správne pripojená. • Uistite sa, že filtre v spotrebiči sú čisté. • Uistite sa, že z kuchynského umývadla správne odteká voda.
Spotrebič sa nenapĺňa vodou a prerušovaný zvukový signál zaznie približne na 30 sekúnd.	E1	<ul style="list-style-type: none"> • Skontrolujte, či je vodovodný kohútik otvorený. • Skontrolujte, či nie je tlak prívodu vody príliš nízky. O túto informáciu požiadajte miestnu vodohospodársky orgán. • Skontrolujte, či nie vodovodný kohútik upchatý.
Požadovaná teplota nie je dosiahnutá.	E3	<ul style="list-style-type: none"> • Obráťte sa na autorizované servisné stredisko.

Problém	Displej zobrazuje...	Možné riešenie
Protipovodňové zariadenie je zapnuté a približne na 30 sekúnd zaznie prerušovaný zvukový signál.	E4	<ul style="list-style-type: none"> Zavrite vodovodný kohútik a kontaktujte autorizované servisné stredisko.
Technické zlyhanie spotrebiča.	Ed	<ul style="list-style-type: none"> Obráťte sa na autorizované servisné stredisko.

Po kontrole spotrebiča opäť nastavte a spustíte program. Ak problém pretrváva, obráťte sa na autorizované servisné stredisko.

O kódy alarmov, ktoré nie sú popísané v tabuľke, požiadajte autorizované servisné stredisko.

Informácie potrebné pre autorizované servisné stredisko nájdete na typovom štítku. Zapište si tieto informácie:

- Model
- Výrobné číslo (VČ)

9.2 Výsledky umývania a sušenia nie sú uspokojivé

Problém	Možné príčiny	Možné riešenie
Riad nie je čistý.	Zvolený program nebol vhodný pre daný typ riadu a/alebo stupeň jeho znečistenia.	Uistite sa, že je zvolený program vhodný pre daný typ riadu a/alebo stupeň jeho znečistenia.
	Kôš nebol správne naplnený a voda sa nedostala ku všetkým povrchom.	Kôš naplňte správne.
	Sprchovacie rameno sa nemôže voľne otáčať, pretože mu v tom bráni nesprávne uložený riad.	Pred spustením programu sa uistite, že sa sprchovacie rameno môže voľne otáčať.
	Filtre sú zanesené.	Uistite sa, že sú filtre čisté.
	Filtre nie sú správne zložené a nainštalované.	Skontrolujte, či sú filtre správne zložené a nainštalované.
Na riade sú škvrny od vodného kameňa.	Kvalita umývacieho prostriedku nebola postačujúca alebo ste nepoužili umývací prostriedok.	Používajte správne množstvo umývacieho prostriedku.
	Zásobník na soľ je prázdny.	Zásobník na soľ naplňte špeciálnou soľou pre umývačky.
	Viečko zásobníka na soľ nie je správne zatvorené.	Uistite sa, že je zásobník na soľ správne zatvorený.

Problém	Možné príčiny	Možné riešenie
Na pohároch a riade sú šmuhy alebo mliečne škvrny.	Hladina zmäkčovača vody je príliš vysoká.	Zmäkčovač vody nastavte na nižšiu úroveň.
Modré usadeniny na pohároch a riade.	Príliš veľké množstvo leštidla. Príčinou môže byť umývací prostriedok.	Nastavte nižšie dávkovanie leštidla. Vyskúšajte iný typ umývacieho prostriedku.
Riad je mokry a bez lesku.	Vybrali ste program bez fázy sušenia. Zásobník leštidla je prázdny.	Nastavte program s fázou sušenia. Naplnite zásobník leštidlom.

10. INŠTALÁCIA

10.1 Montáž



Uistite sa, že ste spotrebič umiestnili s minimálnou vzdialenosťou 50 mm po oboch stranách pri plne otvorených dverkách.

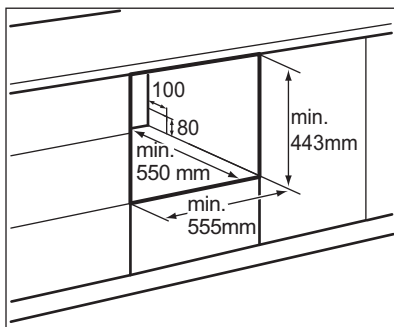

- Zachovajte 5 mm vzdialenosť medzi oboma stranami spotrebiča a kuchynskou skrinkou. Existujú dve možnosti pre otvor na spotrebič v kuchynskej skrinke.
- Otvor na napájací kábel, odtokovú hadicu a prívod vody. V záujme správnej inštalácie umiestnite otvor napravo alebo naľavo od spotrebiča.

10.2 Zapojenie do elektrickej siete



VAROVANIE!

Pri tomto spotrebiči nepoužívajte predlžovací kábel ani adaptér.



VAROVANIE!

Uzemnenie neprerušte ani neodstraňujte.



VAROVANIE!

Spotrebič zapojte do elektrickej siete napájacím káblom.



Menovité napätie nájdete na typovom štítiku.

10.3 Pripojenie odtoku vody

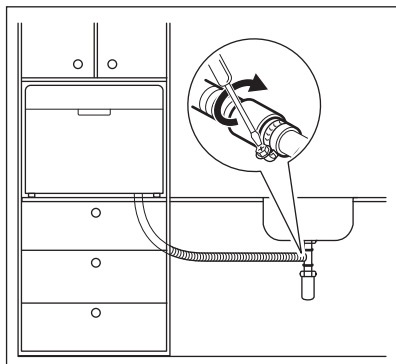
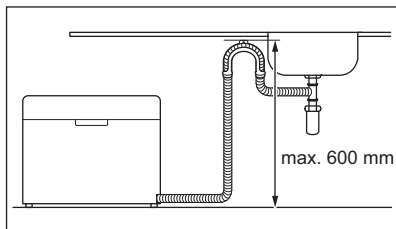

- Odtokovú hadicu zapojte do odtokovej rúrky s minimálnym priemerom 40 mm.
- Odtokovú hadicu môžete umiestniť priamo do umývadla. Použite špeciálny plastový držiak.

Odtoková hadica musí byť umiestnená menej ako 600 mm od dna spotrebiča, aby sa predišlo problémom počas fázy vypúšťania.

Keď spotrebič vypúšťa vodu, vyberte zátku umývadla. Zabráňte spätnému vtoku vody do spotrebiča.

Predĺženie odtokovej hadice nesmie byť dlhšie ako 2 m. Vnútorný priemer nesmie byť menší ako priemer odtokovej hadice.

Pri zapojení odtokovej hadice ku sifónu pod umývadlom vyberte plastovú membránu (A). Ak membránu nevyberiete, zvyšky jedál by mohli sifón upchať.

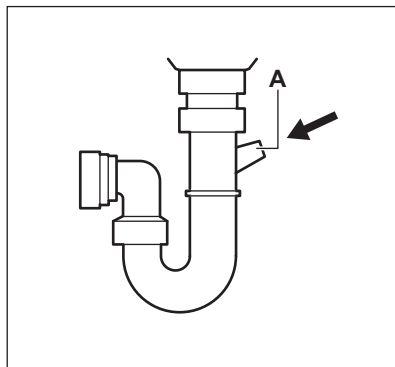

10.4 Záverečná kontrola

Pred tým, ako spustíte umývačku, skontrolujte, či:

- Spotrebič je vo vodorovnej polohe a právne upevnený.
- Prítokový ventil je otvorený.
- Prípojky prítokovej hadice sú úplne dotiahnuté a nepretekajú.
- Káble sú pevne pripojené.
- Napájanie je zapnuté.
- Prítoková a odtoková hadica sú správne umiestnené.
- Všetky baliace materiály a tlač sú z umývačky odstránené.

11. TECHNICKÉ ÚDAJE

11.1 Technické údaje

Výška:	438 mm
Šírka:	550 mm
Hĺbka:	500 mm
Hĺbka s plne otvorenými dvierkami:	812 mm

Zaťaženie napájacieho napätia:	Pozri typový štítok
Tlak vody:	0,04 - 1,0 MPa
Napájanie:	Pozri typový štítok
Nastavenia miesta:	6

11.2 Odkaz na databázu EU EPREL

Čiarový kód na štítku energetických parametrov dodanom so spotrebičom poskytuje webový odkaz na registráciu tohto spotrebiča v EU EPREL databáze. Štítok energetických parametrov si ponechajte na neskoršie nahliadnutie spolu s návodom na obsluhu a všetkými ďalšími dokumentmi poskytnutými s týmto spotrebičom.

V EU EPREL databáze môžete nájsť informácie ohľadom výkonu výrobku pomocou odkazu <https://eprel.ec.europa.eu> a názvu modelu a čísla výrobku, ktoré nájdete na typovom štítku spotrebiča. Pozrite si kapitolu „Popis výrobku“.

Podrobnejšie informácie o štítku energetických parametrov nájdete na stránke www.theenergylabel.eu.

12. OCHRANA ŽIVOTNÉHO PROSTREDIA

Materiály označené symbolom odovzdajte na recykláciu.  Obal hodte do príslušných kontajnerov na recykláciu. Chráňte životné prostredie a zdravie ľudí a recyklujte odpad z elektrických a elektronických spotrebičov. Nelikvidujte

spotrebiče označené symbolom spolu s odpadom z domácnosti.  Výrobok odovzdajte v miestnom recyklačnom zariadení alebo sa obráťte na obecný alebo mestský úrad.

INDICE

1. INFORMAZIONI DI SICUREZZA.....	41
2. ISTRUZIONI DI SICUREZZA.....	43
3. DESCRIZIONE DEL PRODOTTO.....	45
4. PANNELLO DEI COMANDI.....	46
5. PROGRAMMI.....	46
6. UTILIZZO QUOTIDIANO.....	49
7. CONSIGLI E SUGGERIMENTI UTILI.....	52
8. PULIZIA E CURA.....	54
9. RISOLUZIONE DEI PROBLEMI.....	55
10. INSTALLAZIONE.....	58
11. DATI TECNICI.....	59

PENSATI PER VOI

Grazie per aver acquistato un'apparecchiatura Electrolux. Avete scelto un prodotto che ha alle spalle decenni di esperienza professionale e innovazione. Ingegnoso ed elegante, è stato progettato pensando a voi. Quindi, in qualsiasi momento desiderate utilizzarlo, potete esser certi di ottenere sempre i migliori risultati.

Benvenuti in Electrolux.

Visitate il nostro sito web per:



Ricevere consigli, scaricare i nostri opuscoli, eliminare eventuali anomalie, ottenere informazioni sull'assistenza e la riparazione:

www.electrolux.com/support



Per registrare il vostro prodotto e ricevere un servizio migliore:

www.registerelectrolux.com



Acquistare accessori, materiali di consumo e ricambi originali per la vostra apparecchiatura:

www.electrolux.com/shop

SERVIZIO CLIENTI E MANUTENZIONE

Consigliamo sempre l'impiego di ricambi originali.

Quando si contatta l'Assistenza, accertarsi di disporre dei seguenti dati: Modello, PNC, numero di serie.

Le informazioni si trovano sulla targhetta dei dati.

 **Avvertenza / Attenzione - Importanti Informazioni di Sicurezza.**

 **Informazioni e consigli generali**

 **Informazioni ambientali**

Con riserva di modifiche.

1. INFORMAZIONI DI SICUREZZA

Leggere attentamente le istruzioni fornite prima di installare e utilizzare l'apparecchiatura. I produttori non

sono responsabili di eventuali lesioni o danni derivanti da un'installazione o un uso scorretti. Conservare sempre le istruzioni in un luogo sicuro e accessibile per poterle consultare in futuro.

1.1 Sicurezza dei bambini e delle persone vulnerabili

- Questa apparecchiatura può essere usata da bambini a partire dagli 8 anni e da adulti con limitate capacità fisiche, sensoriali o mentali o con scarsa esperienza o conoscenza sull'uso dell'apparecchiatura, solamente se sorvegliati o se istruiti relativamente all'uso dell'apparecchiatura e se hanno compreso i rischi coinvolti.
- I bambini di età compresa fra i 3 e gli 8 anni e le persone con disabilità diffuse e complesse vanno tenuti lontani dall'apparecchiatura a meno che non vi sia una supervisione continua.
- Tenere lontani dall'apparecchiatura i bambini al di sotto dei 3 anni se non costantemente supervisionati.
- Non consentire ai bambini di giocare con l'apparecchiatura.
- Tenere i detersivi al di fuori della portata dei bambini.
- Tenere i bambini e gli animali domestici lontano dall'apparecchiatura quando l'oblò è aperto.
- I bambini non devono eseguire interventi di pulizia e manutenzione sull'apparecchiatura senza essere supervisionati.

1.2 Avvertenze di sicurezza generali

- Questo elettrodomestico è destinato ad un uso domestico e applicazioni simili, quali:
 - case di campagna; cucine di negozi, uffici e altri ambienti di lavoro;
 - clienti di hotel, motel, bed and breakfast e altri ambienti residenziali.
- Non modificare le specifiche tecniche dell'apparecchiatura.

- La pressione di esercizio dell'acqua (minima e massima) deve essere compresa tra 0.3 (0.03) / 10 (1) bar (MPa)
- Rispettare il numero massimo di 6 coperti.
- Se il cavo di alimentazione è danneggiato, deve essere sostituito dal produttore, dal Centro di Assistenza Autorizzato o da una persona qualificata per evitare situazioni di pericolo.
- Mettere le posate all'interno del cestello con le estremità appuntite rivolte verso il basso, oppure metterle nel cassetto delle posate in posizione orizzontale con le estremità affilate rivolte verso il basso.
- Non lasciare l'apparecchiatura con la porta aperta senza sorveglianza per evitare che qualcuno inciampi e cada.
- Prima di eseguire qualunque intervento di manutenzione, spegnere l'apparecchiatura ed estrarre la spina dalla presa.
- Non usare acqua spray ad alta pressione né vapore per pulire l'apparecchio.
- Qualora l'apparecchiatura disponga di aperture di ventilazione nella base, queste non vanno coperte da oggetti quali ad esempio un tappeto.
- L'apparecchiatura deve essere collegata correttamente all'impianto idrico con i tubi nuovi forniti. I tubi usati non devono essere riutilizzati.

2. ISTRUZIONI DI SICUREZZA

2.1 Installazione



AVVERTENZA!

L'installazione dell'apparecchiatura deve essere eseguita da personale qualificato.

- Rimuovere tutti i materiali di imballaggio.
- Non installare o utilizzare l'apparecchiatura se è danneggiata.
- Attenersi alle istruzioni fornite insieme all'apparecchiatura.
- Prestare sempre attenzione in fase di spostamento dell'apparecchiatura, dato che è pesante. Usare sempre i guanti di sicurezza e le calzature adeguate.
- Non collocare o usare l'apparecchiatura in un luogo in cui la temperatura possa scendere al di sotto di 0 °C.

- Installare l'apparecchiatura in un luogo sicuro e idoneo che soddisfi i requisiti di installazione.

2.2 Collegamento elettrico



AVVERTENZA!

Rischio di incendio e scossa elettrica.

- L'apparecchiatura deve disporre di una messa a terra.
- Verificare che i parametri sulla targhetta siano compatibili con le indicazioni elettriche dell'alimentazione.
- Utilizzare sempre una presa elettrica con contatto di protezione correttamente installata.
- Non utilizzare prese multiple e prolunghe.
- Accertarsi di non danneggiare la spina e il cavo. Qualora il cavo elettrico debba essere sostituito, l'intervento dovrà essere effettuato dal nostro Centro di Assistenza autorizzato.
- Inserire la spina di alimentazione nella presa solo al termine dell'installazione. Verificare che la spina di alimentazione rimanga accessibile dopo l'installazione.
- Non tirare il cavo di alimentazione per scollegare l'apparecchiatura. Tirare sempre dalla spina.
- L'apparecchiatura è dotata di una presa 13 A. Se si rendesse necessario cambiare il fusibile della spina di alimentazione, utilizzarne uno da 13 A ASTA (BS 1362) (solo Regno Unito e Irlanda).

2.3 Collegamento dell'acqua

- Non danneggiare i tubi dell'acqua.
- Prima di eseguire il collegamento a tubi nuovi, tubi non usati a lungo, dove sono stati eseguiti interventi di riparazione o sono stati inseriti nuovi dispositivi (misuratori dell'acqua, ecc.), lasciar scorrere l'acqua fino a che non sarà trasparente e limpida.
- Verificare che non vi siano perdite visibili durante e dopo il primo uso dell'apparecchiatura.
- Se il tubo di carico è danneggiato, chiudere immediatamente il rubinetto

e scollegare la spina dalla presa elettrica. Contattare il Centro di Assistenza autorizzato per sostituire il tubo di carico dell'acqua.

2.4 Utilizzo

- Non appoggiare o tenere liquidi o materiali infiammabili, né oggetti facilmente incendiabili sull'apparecchiatura, al suo interno o nelle immediate vicinanze.
- I detersivi per la lavastoviglie sono pericolosi. Attenersi alle istruzioni di sicurezza riportate sulla confezione del detersivo.
- Non bere o giocare con l'acqua all'interno dell'apparecchiatura.
- Non rimuovere i piatti dall'apparecchiatura fino al completamento del programma. Potrebbe rimanere del detersivo sui piatti.
- Non poggiare oggetti o applicare pressione sull'oblò aperto dell'apparecchiatura.
- L'apparecchiatura può rilasciare vapore caldo se si apre la porta durante lo svolgimento del programma.

2.5 Illuminazione interna



AVVERTENZA!

Rischio di lesioni.

- Per quanto riguarda la lampada o le lampade all'interno di questo prodotto e le lampade di ricambio vendute separatamente: Queste lampade sono destinate a resistere a condizioni fisiche estreme negli elettrodomestici, come temperatura, vibrazioni, umidità, o sono destinate a segnalare informazioni sullo stato operativo dell'apparecchio. Non sono destinate ad essere utilizzate in altre applicazioni e non sono adatte per l'illuminazione di ambienti domestici.
- Per sostituire la luce interna, contattare il Centro di Assistenza autorizzato.

2.6 Assistenza

- Per riparare l'apparecchiatura contattare un Centro di Assistenza

Autorizzato. Utilizzare esclusivamente ricambi originali.

- Tenere presente che la riparazione autonoma o non professionale possono avere conseguenze sulla sicurezza e potrebbero invalidare la garanzia.
- I seguenti pezzi di ricambio saranno disponibili per 7 anni dopo l'interruzione del modello: motore, pompa di circolazione e di scarico, riscaldatori ed elementi riscaldanti, comprese le pompe di calore, tubazioni e relative attrezzature, compresi tubi flessibili, valvole, filtri e acquastop, parti strutturali e interne relative agli assemblaggi delle porte, circuiti stampati, display elettronici, pressostati, termostati e sensori, software e firmware compreso il software di reset. Si prega di notare che alcuni di questi pezzi di ricambio sono disponibili solo per i riparatori professionisti e che non tutti i pezzi di

ricambio sono rilevanti per tutti i modelli.

- I seguenti pezzi di ricambio saranno disponibili per 10 anni dopo l'interruzione del modello: cerniere e guarnizioni delle porte, altre guarnizioni, bracci a spruzzo, filtri di scarico, rack interni e periferiche in plastica come cestelli e coperchi.

2.7 Smaltimento



AVVERTENZA!

Rischio di lesioni o soffocamento.

- Staccare la spina dall'alimentazione elettrica.
- Tagliare il cavo di rete e smaltirlo.
- Rimuovere il blocco porta per evitare che bambini e animali domestici rimangano chiusi all'interno dell'apparecchiatura.

3. DESCRIZIONE DEL PRODOTTO

3.1 Panoramica generale

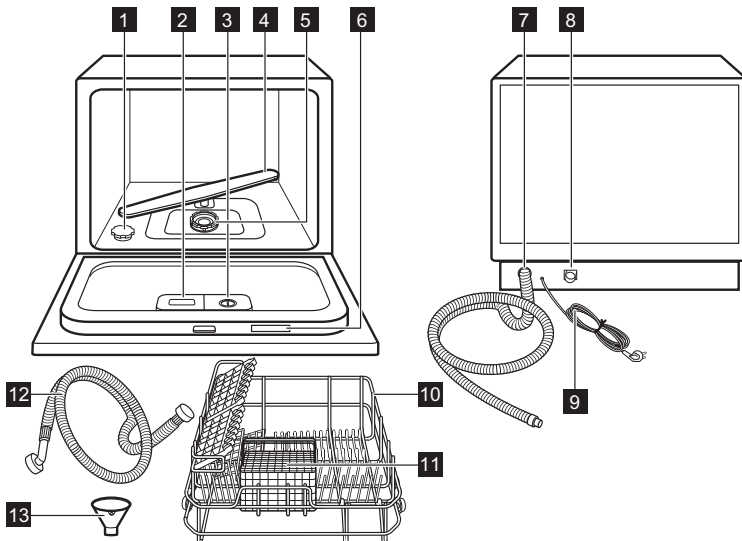

- 1** Contenitore del sale
- 2** Erogatore del detersivo
- 3** Contenitore del brillantante

- 4** Mulinello
- 5** Filtri
- 6** Targhetta dei dati

- | | |
|--|--------------------------------|
| 7 Tubo flessibile di scarico | 11 Cestello portaposate |
| 8 Collegamento tubo di ingresso | 12 Tubo di carico |
| 9 Cavo di alimentazione | 13 Imbuto |
| 10 Cestello | |

4. PANNELLO DEI COMANDI

4.1 Pannello dei comandi

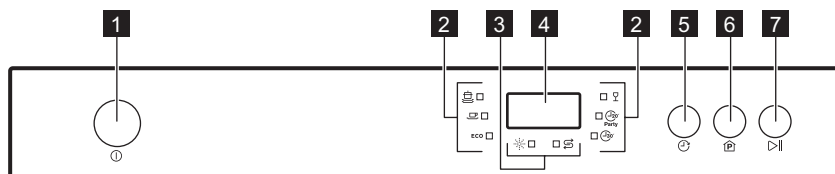

- | | |
|-------------------------|-----------------------------|
| 1 On/Off | 5 Partenza Ritardata |
| 2 Spie programma | 6 Programma |
| 3 Spie | 7 Avvio/Sospendi |
| 4 Display | |





4.2 Spie

Spia	Descrizione
	La spia è accesa quando è necessario ricaricare il contenitore del brillantante. La spia è sempre spenta durante l'esecuzione del programma.
	La spia è accesa quando è necessario ricaricare il contenitore del sale. La spia è sempre spenta durante l'esecuzione del programma.

5. PROGRAMMI





5.1 Panoramica del programma

Programma	Grado di sporco Tipo di carico	Fasi del ciclo	Detersivo prelavaggio/lavaggio principale	Brillantante
	<ul style="list-style-type: none"> Sporco difficile, ostinato Pentole, tegami e casseruole 	<ul style="list-style-type: none"> Prelavaggio 50°C Lavaggio a 70 °C Risciacquo 70°C Asciugatura 	3 g/15 g	✓

Programma	Grado di sporco Tipo di carico	Fasi del ciclo	Detersivo prelavaggio/lavaggio principale	Brillantante
	<ul style="list-style-type: none"> Sporco normale Pentole, piatti, bicchieri, tegami 	<ul style="list-style-type: none"> Prelavaggio Lavaggio 60°C Risciacquo 70°C Asciugatura 	3 g/15 g	✓
ECO¹⁾	<ul style="list-style-type: none"> Sporco normale Stoviglie, posate 	<ul style="list-style-type: none"> Prelavaggio Lavaggio a 45 °C Risciacquo 65°C Asciugatura 	- / 14 g	✓
	<ul style="list-style-type: none"> Sporco normale o leggero Bicchieri, cristalli, ceramica 	<ul style="list-style-type: none"> Lavaggio a 45 °C Risciacquo 60°C Asciugatura 	- / 18 g	✓
 Party	<ul style="list-style-type: none"> Sporco fresco Tazze da caffè, bicchieri 	<ul style="list-style-type: none"> Lavaggio 46°C Risciacquo 42°C 	- / 15 g	✗
	<ul style="list-style-type: none"> Sporco leggero Tutte 	<ul style="list-style-type: none"> Lavaggio 40°C Risciacquo 40°C 	- / 15 g	✗

¹⁾ Questo programma offre l'utilizzo più efficiente di acqua ed elettricità per lavare stoviglie e posate con grado di sporco normale. Questo è il programma standard per gli istituti di prova. Questo programma è utilizzato per valutare la conformità al regolamento della Commissione sulla progettazione ecocompatibile (UE) 2019/2022.

5.2 Valori di consumo

Programma ^{1) 2)}	Durata (min)	Energia (kWh)	Acqua (l)
	140	1,20	9,6
	120	1,05	7,7
Eco	230 ³⁾ /230 ⁴⁾	0,609 ³⁾ /0,613 ⁴⁾	6,5 ³⁾ /6,5 ⁴⁾
	75	0,65	5,8
 Party	20	0,39	7,0

Programma 1) 2)	Durata (min)	Energia (kWh)	Acqua (l)
	30	0,50	5,8

1) I valori possono variare a seconda della pressione e della temperatura dell'acqua, delle variazioni dell'alimentazione elettrica, delle opzioni selezionate, della quantità di stoviglie e del grado di sporco.

2) I valori per programmi diversi da ECO sono indicativi.

3) In conformità al regolamento 1016/2010.

4) In conformità al regolamento 2019/2022.

5.3 Informazioni per gli istituti di test

Ricevere le informazioni necessarie per condurre i test prestazionali (ad es. in base a EN60436), inviare un'e-mail a:

info.test@dishwasher-production.com

Nella richiesta inserire il codice numero prodotto (PNC) indicato sulla targhetta.

Per altre domande relative alla lavastoviglie, consultare il manuale fornito in dotazione con l'apparecchiatura.

5.4 Utilizzo di un programma

1. Chiudere l'oblò.
2. Aprire il rubinetto dell'acqua.
3. Premere On/Off per attivare l'apparecchiatura.
4. Per impostare un programma, premere Programma finché la spia del programma selezionato non si accende.
5. Premere Avvio/Sospendi per avviare il programma.

Una volta terminato un programma, viene emesso un segnale acustico intermittente per alcuni secondi.

6. Premere il tasto On/Off per spegnere l'apparecchiatura. L'apparecchiatura si spegne automaticamente entro 15 minuti dal termine del programma.
7. Chiudere il rubinetto dell'acqua. Attendere che i piatti siano freddi prima di estrarli dall'apparecchiatura.



Sui lati e sulla porta dell'apparecchiatura può formarsi dell'acqua.

5.5 Annullamento di un programma

1. Premere il tasto Avvio/Sospendi.
2. Tenere premuto il Programma per 3 secondi.

Il programma torna alle impostazioni iniziali.



Verificare che vi sia del detersivo nell'apposito contenitore prima di avviare un nuovo programma.

5.6 Interruzione di un programma

1. Aprire la porta dell'apparecchiatura. L'apparecchiatura si arresta.
2. Chiudere la porta dell'apparecchiatura.

Il programma riprende dal punto in cui era stato interrotto.

5.7 Avvio di un programma con partenza ritardata

1. Chiudere l'oblò.
2. Aprire il rubinetto dell'acqua.
3. Premere On/Off per attivare l'apparecchiatura.
4. Impostare un programma.
5. Premere il tasto Partenza ritardata per ritardare un programma fino a 24 ore.
6. Premere il tasto Avvio/Sospendi per avviare il conto alla rovescia. Il simbolo ":" lampeggia. Il programma si avvia automaticamente al termine del conto alla rovescia.

5.8 Annullamento della Partenza ritardata

1. Premere Avvio/Pausa.
2. Premere partenza ritardata fino a quando non compare lo 0.

3. Premere Avvio/Pausa. Il programma si avvia automaticamente.

6. UTILIZZO QUOTIDIANO

6.1 Uso dell'apparecchiatura

1. Riempire il contenitore del sale con sale per lavastoviglie.
2. Riempire il contenitore del brillantante.
3. Caricare il cestello.
4. Aprire il rubinetto dell'acqua.
5. Impostare il programma corretto per il tipo di carico ed il grado di sporco.
6. Aggiungere il detersivo.
7. Avviare il programma.

6.2 Uso del sale per lavastoviglie

L'acqua dura contiene un'elevata quantità di minerali che possono causare danni all'apparecchiatura e risultati di lavaggio scadenti. Il decalcificatore dell'acqua neutralizza tali minerali.

Contattare l'ente locale di erogazione idrica per conoscere la durezza locale dell'acqua.



ATTENZIONE!

Utilizzare solo sale specifico per lavastoviglie. Altri tipi di sale potrebbero provocare danni all'apparecchiatura.

6.3 Riempimento del contenitore del sale

1. Ruotare il tappo del contenitore del sale in senso antiorario e rimuoverlo.
2. Versare 1 litro di acqua nel contenitore del sale (solo per la prima volta).
3. Riempire il contenitore con il sale per lavastoviglie servendosi dell'imbuto.



4. Rimuovere il sale attorno all'apertura del contenitore del sale.
5. Ruotare il tappo del contenitore del sale in senso orario per chiuderlo.



Acqua e sale possono fuoriuscire dal contenitore del sale durante il riempimento; ciò potrebbe causare corrosione. Per evitarlo, avviare immediatamente un programma dopo aver riempito il contenitore del sale.

6.4 Il decalcificatore dell'acqua

Il decalcificatore rimuove dall'acqua i minerali che avrebbero effetti negativi sui risultati di lavaggio e sull'apparecchiatura.

Più elevato è il contenuto di questi minerali più elevato sarà il livello di durezza dell'acqua. La durezza dell'acqua viene misurata in scale equivalenti.

Il decalcificatore dell'acqua deve essere regolato in base alla durezza dell'acqua nella propria area. L'ente erogatore locale è in grado di indicare la durezza dell'acqua nella propria area. È

importante impostare il livello corretto del decalcificatore dell'acqua per garantire buoni risultati di lavaggio.

Durezza dell'acqua

Gradi tedeschi (°dH)	Gradi francesi (°fH)	mmol/l	Gradi Clarke	Impostazione del decalcificatore dell'acqua	Spia display
0 - 5	0 - 9	0,0 - 0,9	0 - 7	1	H1
6 - 11	10 - 19	1,0 - 2,0	8 - 14	2	H2
12 - 17	20 - 30	2,1 - 3,0	15 - 21	3	H3
18 - 22	31 - 39	3,1 - 4,0	22 - 27	4 1)	H4
23 - 34	40 - 60	4,1 - 6,1	28 - 42	5	H5
35 - 45	61 - 80	6,2 - 8,0	43 - 56	6	H6

1) Impostazione di fabbrica.

A prescindere dal tipo di detersivo usato, impostare il livello di durezza dell'acqua adeguato per tenere attiva la spia di indicazione riempimento sale.



Le multi-pastiglie contenenti sale non sono sufficientemente efficaci per ammorbidire l'acqua dura.

Processo di rigenerazione

Per il corretto funzionamento dell'addolcitore d'acqua, la resina dell'addolcitore deve essere rigenerata regolarmente. Questo processo è automatico e fa parte del normale funzionamento della lavastoviglie.

Livello del decalcificatore dell'acqua	Frequenza di rigenerazione
1	off
2	ogni 10 cicli
3	ogni 5 cicli
4	ogni 3 cicli
5	ogni 2 cicli
6	ogni ciclo

La rigenerazione e il risciacquo con ammorbidente avviene nella fase di asciugatura e termina con uno scarico completo. Questa attività dura circa tre minuti, ma non influisce sul tempo di ciclo complessivo. Questa attività aumenta il consumo totale di acqua di un programma di 1 ulteriore litro e il consumo totale di energia di un programma di ulteriori 0,3 Wh.



Tutti i valori di consumo menzionati in questa sezione sono determinati secondo la norma attualmente in vigore in condizioni di laboratorio con durezza dell'acqua di 2,5 mmol/L secondo la norma 2019/2022 (addolcitore d'acqua: livello 3). La pressione e la temperatura dell'acqua, così come le variazioni dell'alimentazione di rete, possono modificare i valori.

6.5 Modifica dell'impostazione del decalcificatore dell'acqua

1. Chiudere l'oblò.
2. Premere il pulsante On/Off.
3. Tenere premuto Programma subito per 6 secondi.

Il display mostra il livello attuale del decalcificatore dell'acqua.

4. Premere immediatamente Programma per scegliere il livello di decalcificazione dell'acqua. Il livello viene impostato dopo 6 secondi.

6.6 Versare il detersivo nell'apposito contenitore



ATTENZIONE!

Utilizzare esclusivamente detersivi per lavastoviglie.

1. Premere il tasto di sgancio per aprire il coperchio del contenitore del detersivo.

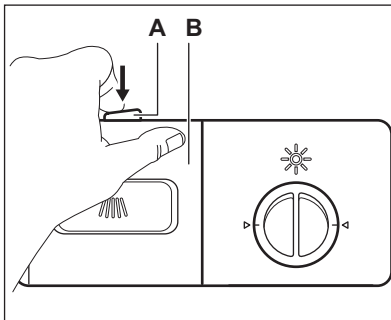

2. Mettere il detersivo (circa 15 grammi) nel contenitore (C). Mettere il detersivo in pastiglie nella parte (E) del contenitore.

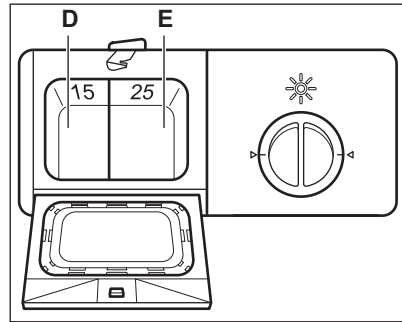
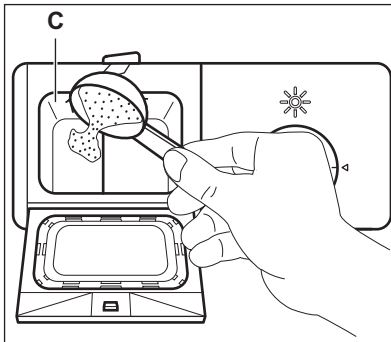

- a. Se il programma ha una fase di prelavaggio, mettere una piccola quantità di detersivo (circa 3 g) sul coperchio del contenitore del detersivo.
3. Chiudere il cassetto del detersivo. Premere il coperchio fino a che il tasto di sgancio non si blocca in posizione.



Riempire il contenitore del detersivo prima di ogni ciclo di lavaggio.

6.7 Utilizzare separatamente detersivo, sale e brillantante

1. Riempire il contenitore del sale e il contenitore del brillantante.
2. Avviare un programma senza piatti.
3. Una volta terminato il programma, regolare la posizione del contenitore del brillantante.

6.8 Riempimento del contenitore del brillantante



ATTENZIONE!

Utilizzare solo prodotti brillantanti specifici per lavastoviglie.

Il brillantante permette di asciugare le stoviglie senza strisce o macchie. Il brillantante viene erogato automaticamente durante la fase dell'ultimo risciacquo.

1. Ruotare il tappo del contenitore del brillantante in senso antiorario e rimuoverlo.

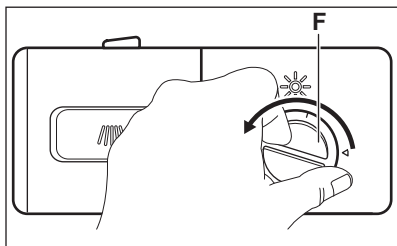

2. Riempire il contenitore del brillantante. Il simbolo "MAX" indica il livello massimo.
3. Rimuovere l'eventuale brillantante fuoriuscito con un panno assorbente, per evitare che si formi troppa schiuma durante il programma.
4. Riposizionare il tappo e ruotarlo in senso orario fino a bloccarlo. Assicurarsi che i simboli sul tappo e sul contenitore siano allineati.

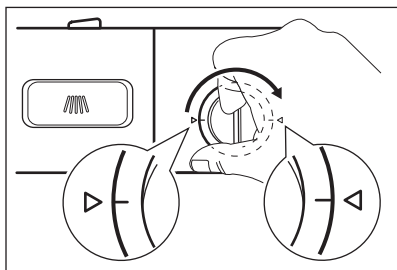

Riempire il contenitore del brillantante quando la spia corrispondente compare sul display.

6.9 Regolare il dosaggio del brillantante

È possibile impostare il dosaggio del brillantante tra 1 - 4 (dosaggio massimo).

Ruotare il selettore del brillantante (A) per regolare il dosaggio.

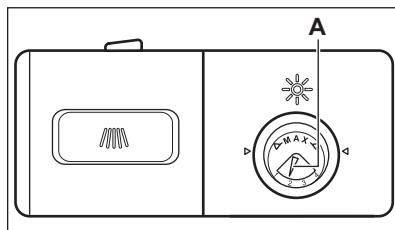

7. CONSIGLI E SUGGERIMENTI UTILI

7.1 Generale

I seguenti suggerimenti garantiranno una pulizia e risultati di asciugatura quotidiani ottimali ed aiuteranno a salvaguardare l'ambiente.

- Il lavaggio dei piatti in lavastoviglie, come indicato nel manuale d'uso, di solito consuma meno acqua ed energia rispetto al lavaggio a mano.
- Caricare la lavastoviglie al massimo della sua capacità per risparmiare acqua ed energia. Per ottenere i migliori risultati di pulizia, sistemare gli oggetti nei cestelli come indicato nel manuale d'uso e non sovraccaricare i cestelli.
- Non prelavare le stoviglie a mano. Aumenta il consumo di acqua e di energia. Ove necessario, selezioni un programma con un fase di pre-lavaggio.
- Togliere i residui più grandi di cibo dalle stoviglie e svuotare tazze e bicchieri prima di metterli all'interno dell'apparecchiatura.
- Immergere le pentole in ammollo o leggermente in acqua con cibi ben cotti o cotti al forno prima di lavarle nell'apparecchio.
- Verificare che gli oggetti nei cestelli non si tocchino o coprano. Solo in quel momento l'acqua può raggiungere e lavare i piatti.
- È possibile utilizzare il detersivo per lavastoviglie, il brillantante e il sale separatamente o le pastiglie multifunzione (ad esempio "All-in-1"). Seguire le istruzioni riportate sulla confezione.

- Impostare il programma corretto per il tipo di carico ed il grado di sporco. ECO offre l'uso più efficiente possibile del consumo di acqua e di energia.
- Per evitare l'accumulo di calcare all'interno dell'apparecchiatura:
 - Riempire il contenitore del sale ogni volta che è necessario.
 - Utilizzare il dosaggio raccomandato del detersivo e del brillantante.
 - Accertarsi che il livello del decalcificatore dell'acqua preimpostato dalla fabbrica sia conforme alla durezza dell'acqua.
 - Seguire le istruzioni nel capitolo **"Pulizia e cura"**.
- Assicurarsi che il livello dell'addolcitore dell'acqua sia corretto. Se il livello è troppo alto, l'aumento della quantità di sale nell'acqua potrebbe causare la formazione di ruggine sulle posate.

7.3 Prima di avviare il programma

Prima di avviare il programma selezionato, verificare che:

- I filtri siano puliti e installati correttamente.
- Il tappo del contenitore del sale sia serrato.
- I fori sui mulinelli non siano ostruiti.
- Siano presenti il sale per lavastoviglie e il brillantante a sufficienza (a meno che non si utilizzino le pastiglie combinate).
- Le stoviglie siano riposte correttamente nei cestelli.
- Il programma sia adatto al tipo di carico e al grado di sporco.
- Si utilizzi la quantità corretta di detersivo e additivi.

7.2 Se si utilizzano sale, brillantante e detersivo

- Utilizzare soltanto sale, brillantante e detersivo specifici per lavastoviglie. Altri prodotti possono danneggiare l'apparecchiatura.
- In zone con acqua dura e molto dura si consiglia di utilizzare solo detersivo (in polvere, gel, pastiglie senza funzioni aggiuntive), brillantante e sale separatamente per risultati di pulizia e asciugatura ottimali.
- Le pastiglie possono non sciogliersi completamente nei cicli brevi. Per evitare residui di detersivo sulle stoviglie, consigliamo di utilizzare il detersivo in pastiglie con i programmi lunghi.
- Utilizzare sempre la quantità di detersivo corretta. Un dosaggio insufficiente di detersivo può portare a risultati di pulizia scadenti e alla formazione di pellicole o macchie di acqua dura sugli articoli. L'uso di troppo detersivo con acqua morbida o addolcita provoca la formazione di residui di detersivo sulle stoviglie. Regolare la quantità di detersivo in base alla durezza dell'acqua. Osservare le istruzioni riportate sulla confezione del detersivo.
- Utilizzare sempre la quantità di brillantante corretta. Un dosaggio insufficiente di brillantante peggiora i risultati di asciugatura. L'uso di troppo brillantante porta alla formazione di strati bluastri sulle stoviglie.

7.4 Uso dei cestelli

- Utilizzare sempre tutto lo spazio dei cestelli.
- Usare l'apparecchiatura per lavare solo articoli che possono effettivamente essere lavati in lavastoviglie.
- Non lavare nell'apparecchiatura articoli di legno, osso, alluminio, peltro e rame in quanto potrebbero creparsi, deformarsi, scolorirsi o rompersi.
- Non lavare nell'apparecchiatura oggetti che possano assorbire acqua (spugne, panni per la pulizia).
- Disporre gli utensili cavi (tazze, bicchieri e padelle) con l'apertura rivolta verso il basso.

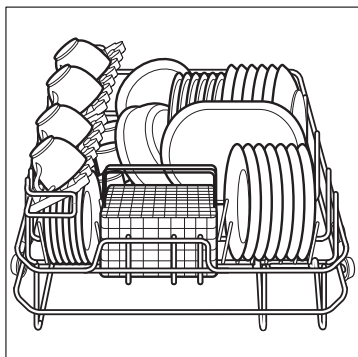

- Verificare che i bicchieri non si tocchino fra loro.
- Mischiare i cucchiari ad altre posate per impedire che aderiscano gli uni agli altri.
- Il cestello portaposate dispone di 2 griglie portaposate che possono essere facilmente rimosse.

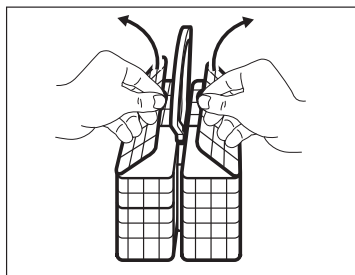

- Prima di avviare un programma, assicurarsi che i mulinelli possano muoversi liberamente.
- Lasciare raffreddare le stoviglie prima di estrarle dal cestello. I capi caldi possono essere facilmente danneggiati.

8. PULIZIA E CURA

8.1 Manutenzione



AVVERTENZA!

Prima di eseguire qualunque intervento di manutenzione, spegnere l'apparecchiatura ed estrarre la spina dalla presa.



ATTENZIONE!

Non utilizzare l'apparecchiatura senza i filtri. Assicurarsi che i filtri siano posizionati correttamente. Un'errata posizione dei filtri può comportare scadenti risultati di lavaggio e danni all'apparecchiatura.



Filtri sporchi e mulinelli ostruiti riducono i risultati di lavaggio. Controllare regolarmente il livello di sporco e, se necessario, pulire i filtri.

A. Filtro a grana grossa

B. Filtro a grana fine

C. Filtro principale

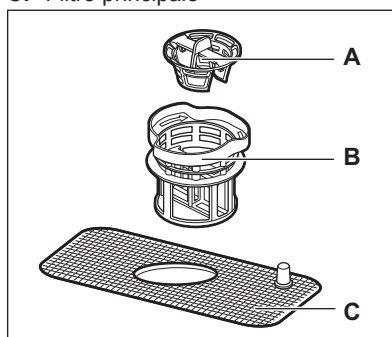

1. Ruotare il filtro a grana fine (**B**) in senso antiorario ed estrarlo dal gruppo.
2. Rimuovere il filtro a grana grossa (**A**) estraendolo dal filtro a grana fine (**B**).
3. Lavare bene i filtri con dell'acqua e una spazzola.
4. Posizionare il filtro a maglia grossa (**A**) nel filtro a grana fine (**B**).
5. Sistemare il gruppo filtro nella vasca e ruotare il filtro a grana fine (**B**) in senso orario finché non si blocca.

8.2 Estrazione e pulizia dei filtri

Il filtro si compone di tre parti.

8.3 Pulizia del mulinello

Non rimuovere il mulinello. Se le aperture nel mulinello sono ostruite, rimuovere i residui di sporco con un oggetto appuntito.

8.4 Pulizia esterna

- Pulire l'apparecchiatura con un panno inumidito e morbido.
- Utilizzare solo detersivi neutri.
- Non usare prodotti abrasivi, spugnette abrasive o solventi.

8.5 Pulizia interna

- Pulire accuratamente l'apparecchiatura, inclusa la guarnizione in gomma della porta, con un panno morbido umido.
- Per mantenere al meglio le prestazioni dell'apparecchiatura, si consiglia di utilizzare un prodotto specifico per la pulizia per lavastoviglie almeno una volta al mese. Seguire attentamente le indicazioni riportate sulle confezioni dei prodotti.
- Non usare prodotti abrasivi, spugnette abrasive, utensili affilati, agenti chimici forti, smacchiatori o solventi.
- L'uso di programmi di breve durata in modo regolare può causare la formazione di pieghe e calcare all'interno dell'apparecchiatura. Eseguire programmi a lunga durata almeno due volte al mese per evitare la formazione.

8.6 Protezione dal gelo

Proteggere l'apparecchiatura dal gelo ad esempio in inverno. Dopo ciascun ciclo:

1. Scollegare l'apparecchiatura dalla rete elettrica.
2. Chiudere l'acqua di alimentazione e scollegare il tubo di ingresso dell'acqua dalla valvola corrispondente.
3. Scaricare l'acqua dal tubo di ingresso e dalla valvola dell'acqua.
4. Collegare il tubo di ingresso dell'acqua alla valvola dell'acqua.
5. Rimuovere il filtro sul fondo della vasca ed utilizzare una spugna per raccogliere l'acqua nella vaschetta.

8.7 Rimozione di oggetti estranei

Controllare i filtri e il pozzetto dopo ogni utilizzo della lavastoviglie. Oggetti estranei (ad es. pezzi di vetro, plastica, ossa o stuzzicadenti, ecc.) riducono le prestazioni di pulizia e possono causare danni alla pompa di scarico.

1. Smontare il sistema di filtri come indicato in questo capitolo.
2. Rimuovere eventuali corpi estranei a mano.



ATTENZIONE!

Se non si riesce a rimuovere gli oggetti, contattare il Centro di Assistenza Autorizzato.

3. Rimontare i filtri come indicato in questo capitolo.

9. RISOLUZIONE DEI PROBLEMI



AVVERTENZA!

Fare riferimento ai capitoli sulla sicurezza.

9.1 Cosa fare se...

In alcuni casi la spia del programma lampeggia ad intermittenza ad indicare un guasto.

Problema	Il display visualizza...	Possibile soluzione
Non è possibile azionare l'elettrodomestico.	-	<ul style="list-style-type: none"> • Assicurarsi che la spina sia collegata alla presa elettrica. • Assicurarsi che il fusibile non sia danneggiato nella scatola fusibili.
Il programma non si avvia.	-	<ul style="list-style-type: none"> • Controllare che l'oblò dell'apparecchiatura sia chiuso. • Premere il tasto di avvio. • Se è stata impostata la partenza ritardata, annullare l'impostazione o attendere il termine del conto alla rovescia.
L'apparecchiatura non scarica l'acqua.	-	<ul style="list-style-type: none"> • Assicurarsi che il tubo di scarico sia collegato adeguatamente. • Assicurarsi che i filtri nell'apparecchiatura siano puliti. • Assicurarsi che il lavandino della cucina scarichi adeguatamente.
L'apparecchiatura non carica acqua e viene emesso un segnale acustico intermittente per circa 30 secondi.	E1	<ul style="list-style-type: none"> • Controllare che il rubinetto dell'acqua sia aperto. • Controllare che la pressione dell'acqua di alimentazione non sia troppo bassa. Per ottenere informazioni a questo proposito, contattare l'ente erogatore locale. • Controllare che il rubinetto dell'acqua non sia ostruito.
La temperatura richiesta non è stata raggiunta.	E3	<ul style="list-style-type: none"> • Contattare un Centro di Assistenza Autorizzato.
Il dispositivo antiallagamento è attivo e viene emesso un segnale acustico intermittente per circa 30 secondi.	E4	<ul style="list-style-type: none"> • Chiudere il rubinetto dell'acqua e contattare il Centro di Assistenza Autorizzato.
Guasto tecnico dell'apparecchiatura.	Ed	<ul style="list-style-type: none"> • Contattare un Centro di Assistenza Autorizzato.

Una volta controllata l'apparecchiatura, impostare il programma ed avviarlo nuovamente. Se il problema dovesse ripresentarsi, contattare il Centro Assistenza Autorizzato.

Per i codici allarme non descritti in tabella, contattare un Centro di Assistenza Autorizzato.

Le informazioni necessarie per il Centro di Assistenza si trovano sulla targhetta dei dati. Annotare le seguenti informazioni:

- Modello
- Numero di serie (SN)

9.2 I risultati di lavaggio e di asciugatura non sono soddisfacenti

Problema	Causa possibile	Possibile soluzione
Le stoviglie non sono pulite.	Il programma selezionato non era adatto al tipo di carico e/o al grado di sporco.	Assicurarsi che il programma sia adatto al tipo di carico e/o al grado di sporco.
	Il cestello non è stato caricato correttamente, l'acqua non raggiungeva tutte le superfici.	Caricare correttamente il cestello.
	Il mulinello non ruotava liberamente a causa della sistemazione non corretta delle stoviglie.	Prima di avviare un programma, assicurarsi che il mulinello possa ruotare liberamente.
	I filtri sono ostruiti.	Assicurarsi che i filtri siano puliti.
	I filtri non sono montati e installati correttamente.	Controllare che i filtri siano montati e installati correttamente.
Ci sono depositi di calcare sulle stoviglie.	La quantità di detersivo non era sufficiente o non è stato utilizzato alcun detersivo.	Assicurarsi di aver utilizzato una quantità adeguata di detersivo.
	Il contenitore del sale è vuoto.	Riempire il contenitore del sale con sale per lavastoviglie.
Sono presenti strisce o macchie biancastre su bicchieri e stoviglie.	Il tappo del contenitore del sale non è chiuso correttamente.	Assicurarsi che il contenitore del sale sia chiuso correttamente.
	Il livello del decalcificatore dell'acqua è troppo elevato.	Impostare il decalcificatore dell'acqua su un livello più basso.
Sono presenti strati bluastri su bicchieri e stoviglie.	Il dosaggio del brillantante è troppo alto.	Impostare il contenitore del brillantante su una posizione inferiore.
	La causa potrebbe essere il detersivo.	Cambiare marca di detersivo.
Le stoviglie sono bagnate ed opache.	È stato selezionato un programma senza fase di asciugatura.	Impostare un programma con una fase di asciugatura.
	Il contenitore del brillantante è vuoto.	Riempire il contenitore del brillantante.

10. INSTALLAZIONE

10.1 Montaggio



Nel posizionare l'apparecchiatura, assicurarsi di lasciare uno spazio minimo di 50 mm su entrambi i lati per l'apertura completa della porta.

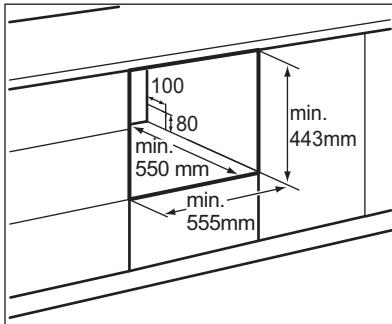

- Mantenere 5 mm di distanza tra entrambi i lati dell'apparecchiatura e il mobile. Esistono due possibilità per l'apertura del mobile per l'apparecchiatura.
- Apertura per cavo di alimentazione, tubo di scarico e linea dell'acqua di alimentazione. Per semplificare le operazioni di installazione, posizionare l'apertura sulla destra o sulla sinistra dell'apparecchiatura.

10.2 Collegamento elettrico



AVVERTENZA!

Non utilizzare prolunghes o adattatori con l'apparecchiatura.



AVVERTENZA!

Non tagliare o rimuovere la messa a terra.



AVVERTENZA!

Collegare il cavo di alimentazione alla presa elettrica.



Per la tensione di alimentazione controllare la targhetta dei dati.

10.3 Collegamento dello scarico dell'acqua

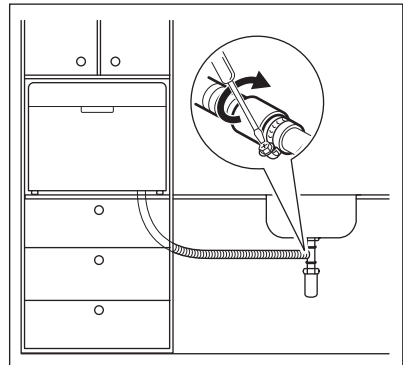
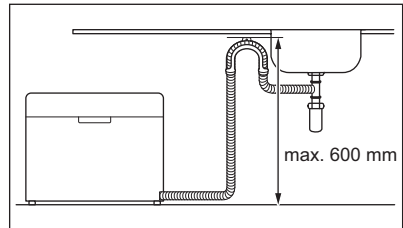

- Collegare il tubo di scarico dell'acqua in uno scarico con un diametro minimo di 40 mm.
- Sistemare il tubo di scarico dell'acqua direttamente nel lavandino. Utilizzare lo speciale supporto in plastica.

Il tubo di scarico dell'acqua deve trovarsi 600 mm più in basso rispetto al fondo dell'apparecchiatura per evitare problemi durante le fasi di scarico.

Togliere il tappo del lavandino quando l'apparecchiatura scarica l'acqua per evitare che l'acqua refluisca nell'apparecchiatura.

La prolunga del tubo di scarico dell'acqua non deve essere più lunga di 2 m. Il diametro interno non deve essere inferiore al diametro del tubo di scarico.

Se si collega il tubo di scarico dell'acqua a un sifone posto sotto al lavello, togliere

la membrana in plastica (A). In caso contrario, l'accumulo di residui di alimenti può ostruire il sifone di scarico.

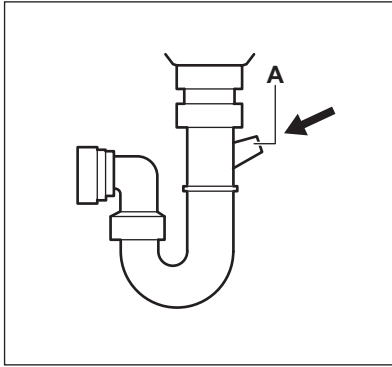

- L'apparecchiatura deve essere in piano e fissata adeguatamente.
- La valvola di ingresso deve essere aperta.
- I collegamenti del tubo di carico devono essere serrati adeguatamente e non presentare perdite.
- I cavi devono essere collegati in modo appropriato.
- L'alimentazione deve essere attiva.
- I tubi di carico e scarico non devono essere annodati.
- Tutti i materiali di imballaggio e le stampe devono essere rimossi dalla lavastoviglie.

10.4 Controlli finali

Prima di accendere la lavastoviglie, controllare se:

11. DATI TECNICI

11.1 Informazioni tecniche

Altezza:	438 mm
Larghezza:	550 mm
Profondità:	500 mm
Profondità con la porta completamente aperta:	812 mm
Tensione di carico:	vedere la targhetta dei dati
Pressione dell'acqua:	0,04 - 1,0 MPa
Alimentazione elettrica:	vedere la targhetta dei dati
Coperti:	6

11.2 Collegamento alla banca dati EPREL dell'UE

Il codice QR sull'etichetta energetica fornita con l'apparecchio fornisce un link web per la registrazione di questo apparecchio nella banca dati EPREL dell'UE. Conservare l'etichetta energetica come riferimento insieme al manuale d'uso e a tutti gli altri documenti forniti con questo apparecchio.

È possibile trovare le stesse informazioni correlate alle prestazioni del prodotto nella banca dati EPREL dell'UE utilizzando il link <https://eprel.ec.europa.eu> e il nome del modello e il numero di prodotto che si trovano sulla targhetta dell'apparecchio. Vedere il capitolo "Descrizione del prodotto".

Per informazioni dettagliate sull'etichetta energetica, vedere www.theenergylabel.eu.

12. CONSIDERAZIONI SULL'AMBIENTE

Riciclare i materiali con il simbolo .
Buttare l'imballaggio negli appositi contenitori per il riciclaggio. Aiutare a proteggere l'ambiente e la salute umana e a riciclare rifiuti derivanti da apparecchiature elettriche ed elettroniche. Non smaltire le

apparecchiature che riportano il simbolo  insieme ai normali rifiuti domestici. Portare il prodotto al punto di riciclaggio più vicino o contattare il comune di residenza.

www.electrolux.com/shop



M10001013-A-302020

