

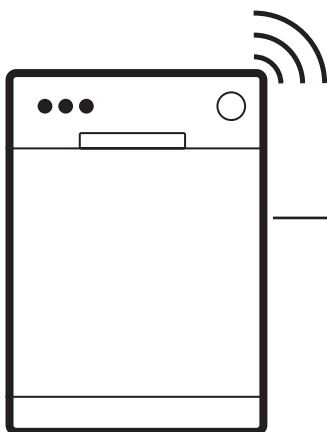

Electrolux



electrolux.com/register



KL82A505S

ИНСТАЛИРАЊЕ / INŠTALÁCIA

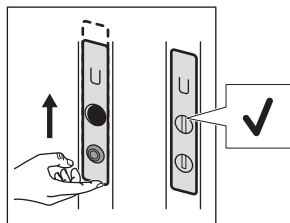
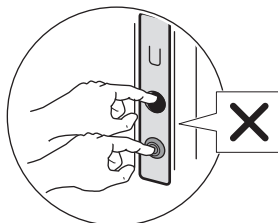
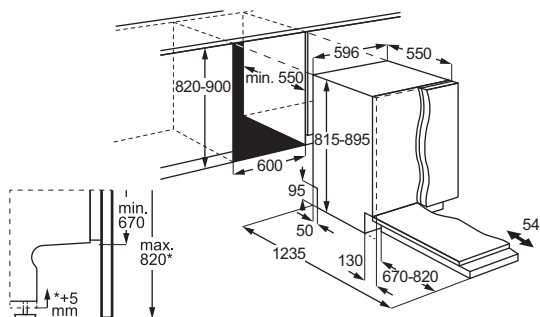

Задржано право измена.

1. БЕЗБЕДНОСНЕ ИНФОРМАЦИЈЕ.....	3	9. ПУЊЕЊЕ МАШИНЕ ЗА ПРАЊЕ СУДОВА.....	13
2. БЕЗБЕДНОСНА УПУТСТВА.....	4	10. СВАКОДНЕВНА УПОТРЕБА.....	17
3. ОПИС ПРОИЗВОДА.....	6	11. НАПОМЕНЕ И САВЕТИ.....	19
4. КОМАНДНА ТАБЛА.....	7	12. НЕГА И ЧИШЋЕЊЕ.....	20
5. ПРОГРАМИ И ОПЦИЈЕ.....	8	13. РЕШАВАЊЕ ПРОБЛЕМА.....	23
6. ПОДЕШАВАЊА.....	9	14. ТЕХНИЧКИ ПОДАЦИ.....	27
7. БЕЖИЧНА ВЕЗА.....	11	15. ЕКОЛОШКА ПИТАЊА.....	27
8. ПРЕ ПРВЕ УПОТРЕБЕ.....	12		

1. ⚠ БЕЗБЕДНОСНЕ ИНФОРМАЦИЈЕ

Пре инсталације и коришћења уређаја, пажљиво прочитајте приложено упутство. Произвођач није одговоран за било какве повреде или штету који су резултат неисправне инсталације или употребе. Чувајте упутство за употребу на безбедном и приступачном месту за будуће коришћење.

1.1 Безбедност деце и осетљивих особа

- Овај уређај могу да користе деца старија од 8 година и особе са смањеним физичким, чулним или менталним способностима, као особе којима недостају искуство и знање, уколико им се обезбеди надзор или им се дају упутства у вези са употребом уређаја на безбедан начин и уколико схватају могуће опасности. Децу млађа од 8 година, као и особе са веома тешким и сложеним инвалидитетом, треба држати даље од уређаја, осим ако су под сталним надзором.

- Децу треба контролисати како се не би играла са уређајем.
- Детерџенте држите ван домаћаја деце.
- Децу и кућне љубимце држите подаље од уређаја док су његова врата отворена.
- Деца не смеју да обављају чишћење и корисничко одржавање уређаја без надзора.

1.2 Опште мере безбедности

- Овај уређај је намењен искључиво за чишћење кућног посуђа и прибора за јело.
- Овај уређај је намењен за употребу у једном домаћинству у затвореним просторима.
- Уређај се може користити у канцеларијама, хотелским собама, пансионима, сеоским туристичким домаћинствима и сличним објектима за смештај где употреба не превазилази (просечан) ниво потрошње по домаћинству.

- Немојте да мењате спецификацију овог уређаја.
- Радни притисак воде (минимум и максимум) мора бити између 0.05 (0.5) / 1 (10) МПа (бар).
- Следите максималан број од 14 комплета посуђа.
- Врата уређаја не би требало да остану у отвореном положају да не би дошло до саплитања.
- Уколико је кабл за напајање оштећен, мора да га замени произвођач, овлашћени сервисни центар или квалификована лица како би се избегла опасност.
- **УПОЗОРЕЊЕ:** Ножеви и други шиљат кухињски прибор морају се ставити у корпу водоравно или тако да им врхови буду окренути наниже.
- Пре било каквог поступка одржавања уређаја, искључите га и извадите утикач кабла за напајање из зидне утичнице.
- Не чистите уређај распршивачима воде нити паром под високим притиском.
- Ако уређај има отворе за вентилацију у постољу, они не смеју бити прекривени, нпр. тепихом.
- Уређај треба да се повеже на довод воде помоћу новог приложеног црева. Старо црево се не сме поново користити.

2. БЕЗБЕДНОСНА УПУТСТВА

2.1 Монтажа

УПОЗОРЕЊЕ!

Само квалификована особа може да инсталира овај уређај.

- Уклоните комплетну амбалажу.
- Немојте да инсталирате или користите оштећен уређај.
- Пратите приложена упутства за монтажу.
- Будите опрезни када померате уређај јер је тежак. Увек користите заштитне рукавице и затворену обућу.
- Не инсталирајте и не користите уређај на температурама испод 0 °С.
- Инсталирајте уређај на сигурно и прикладно место које испуњава захтеве за инсталацију.
- Не користите овај уређај пре него што га, због безбедности, инсталирате у уградни елемент.
- Ако панел кухињског елемента није монтиран, врата могу неочекивано да се затворе. Пажљиво отворите врата уређаја како бисте избегли ризик од повреде. Након инсталације уверите се да су пластични поклопци постављени на положај. Оштећење или уклањање пластичних поклопаца са стране врата може утицати на функционисање уређаја и може довести до повреда. Уколико је пластични поклопац оштећен, обратите се овлашћеном сервисном центру да га замени.

2.2 Прикључење на електричну мрежу

⚠ УПОЗОРЕЊЕ!

Ризик од пожара и струјног удара.

- УПОЗОРЕЊЕ: Овај уређај је предвиђен за монтажу/прикључивање на проводник уземљења зграде.
- Проверите да ли су параметри на плочици са техничким карактеристикама компатибилни са електричним напајањем.
- Увек користите прописно уграђену утичницу са заштитом од струјног удара.
- Немојте да користите адаптере са више утичница и продужне каблове.
- Спречите оштећивање утикача и напојног кабла. Ако је потребна замена, обратите се нашем овлашћеном сервисном центру.
- Повежите утикач на мрежу тек на крају монтаже и осигурајте приступ утикачу.
- Не искључујте уређај повлачењем за кабл за напајање. Кабл искључите тако што ћете извући утикач из утичнице.

2.3 Прикључивање воде

⚠ УПОЗОРЕЊЕ!

Ризик од струјног удара.

- Немојте оштетити црева за воду.
- Пре него што се повежете на нове цеви, цеви које се дуго нису користиле, након поправки или монтаже нових уређаја (нпр. водомера), пустите воду да тече док не постане чиста.
- Проверите да ли има цурења воде током и након прве употребе.
- Уколико је црево за довод воде оштећено, одмах затворите славину за воду и искључите кабл за напајање из утичнице. Обратите се овлашћеном сервису да замени црево за довод воде.
- Губитак електричне енергије деактивира систем заштите од воде, повећавајући ризик од поплаве.
- Црево за довод воде има сигурносни вентил и омотач у коме се налази струјни кабл.

2.4 Употреба

- Држите запаљиве производе или предмете натопљене запаљивим производима даље од уређаја.

- Детерџенти за машину за прање посуђа су опасни. Поштујте упутства о безбедности са паковања детерџента.
- Немојте да пијете воду из уређаја ни да се играте њоме.
- Сачекајте да се програм заврши пре него што уклоните судове, јер детерџент може остати на јелима.
- Немојте постављати предмете или примењивати притисак на отворена врата уређаја.
- Уређај може да испусти врелу пару ако отворите врата док је програм у току.

2.5 Унутрашње осветљење

⚠ УПОЗОРЕЊЕ!

Ризик од повреде.

- Овај уређај има унутрашњу лампу која се укључује када отворите врата или укључите уређај док су врата отворена. Лампа се искључује када затворите врата, искључите уређај или аутоматски након одређеног времена.
- Да бисте заменили унутрашње осветљење, контактирајте овлашћени сервисни центар.

2.6 Сервисирање

- За поправку уређаја обратите се овлашћеном сервисном центру. Користите само оригиналне резервне делове.
- Самостална поправка или непрофесионална поправка може бити небезбедна и може поништити гаранцију.
- Следећи резервни делови доступни су барем 7 година након укидања модела: мотор; пумпа за циркулацију и испуштање; грејачи и грејни елементи, укључујући и топлотне пумпе; цеви и сродна опрема, као што су црева, вентили, филтери и блокаде; структурни и унутрашњи делови повезани са склоповима врата; штампана кола; електронски дисплеји; пресостати, термостати и сензори; софтвер и фирмвер, укључујући и софтвер за ресетовање. Следећи резервни делови доступни су барем 10 година након укидања модела: шарке и заптивке врата, остали заптивачи, прскалице, испусни филтери, унутрашње решетке и пластични додаци као што су корпе и поклопци. Трајање тог периода може бити дуже у

вашој земљи. За више информација посетите наш веб-сајт.

- Неки резервни делови су доступни само професионалним мајсторима и можда нису релевантни за модел.
- Што се тиче једне или више сијалица у овом производу и резервних делова који се продају засебно: Те сијалице су намењене да издрже екстремне физичке услове у кућним уређајима, као што су температура, вибрације и влажност ваздуха, или су намењене за приказ информација о радном статусу уређаја. Нису намењене за друге примене и нису погодне за осветљавање просторија у домаћинству.

2.7 Одлагање

⚠ УПОЗОРЕЊЕ!

Постоји могућност од повређивања или гушења.

- Одвојте кабл за напајање уређаја од мрежног напајања.
- Одсеците кабл за напајање и баците га у смеће.
- Уклоните ручицу од врата да бисте спречили да се деца и кућни љубимци затворе у уређају.

3. ОПИС ПРОИЗВОДА

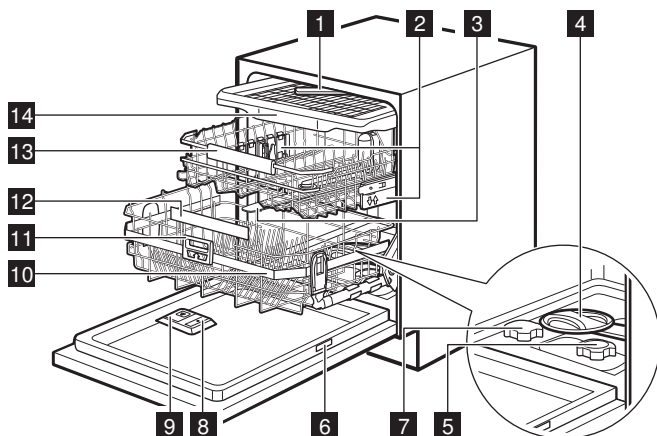

- 1 Крак са млазницама на највишем положају
- 2 Подешавачи за висину корпе
- 3 Горњи крак са млазницама
- 4 Доњи крак са млазницама
- 5 Филтери
- 6 Плочика са техничким карактеристикама
- 7 Посуда за со
- 8 Дозатор средства за испирање
- 9 Дозатор детерџента
- 10 Корпа ComfortLift®
- 11 Ручка окидача
- 12 Ручка доње корпе

- 13 Горња корпа
- 14 Фиока за прибор за јело

3.1 Плочика са техничким карактеристикама



- A. QR кбд
- B. Назив модела
- C. Број производа

- D. Серијски број
- E. Тип производа
- F. Електричне карактеристике

QR-код може да се користи на два начина.

Скенирајте QR-код камером на мобилном уређају да бисте отворили апликацију у продавници апликација. Инсталирајте апликацију.

Скенирајте QR код помоћу скенера у апликацији да бисте упарили машину за прање судова са мобилним уређајем.

3.2 LightOnFloor

Функција приказује светло на поду испод врата уређаја. Светло се укључује када програм почне и гаси се када се програм заврши. Светло трепери када уређај не функционише.

❗ Кад AirDry отвори врата, може се десити да LightOnFloor не буде потпуно видљив. Да бисте видели да ли је програм завршен, погледајте командну таблу.

4. КОМАНДНА ТАБЛА

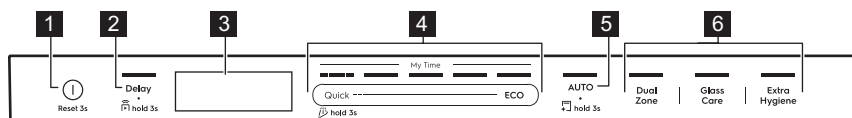

- 1 Дугме за укључивање/искључивање / Дугме за ресетовање
- 2 Дугме за одложени старт / Дугме за Даљински старт
- 3 Дисплеј
- 4 My Time трака за избор програма
- 5 AUTO дугме програма / MachineClean дугме програма
- 6 Дугмад опција програма

4.1 Индикатори на дисплеју



Мерач енергије показује ниво енергетске ефикасности изабраног програма и опције. Што је више цртица упаљено, потрошња је мања. Искључено је за програме Quick, QuickRinse и MachineClean.

ECO Укључује се када изаберете програм ECO. Погледајте поглавље „Програми и опције“.

☼ Светли када је потребно допунити дозатор средства за испирање. Погледајте поглавље „Пре прве употребе“.

☞ Светли када је потребно допунити посуду за со. Погледајте поглавље „Пре прве употребе“.

📶 Светли кад активирате бежичну везу. Погледајте поглавље „Бежична веза“.

📶 Светли када активирате функцију Даљински старт. Погледајте поглавље „Свакодневна употреба“.

☰ Светли када одаберете програм са фазом сушења. Погледајте поглавље „Програми и опције“.

☞ Светли када изаберете програм без фазе сушења. Погледајте поглавље „Програми и опције“.

☞ Укључује се када изаберете програм QuickRinse. Погледајте поглавље „Програми и опције“.

☞ Светли када треба да покренете програм MachineClean и када га покренете. Погледајте поглавље „Нега и чишћење“.

5. ПРОГРАМИ И ОПЦИЈЕ

5.1 Програми прања

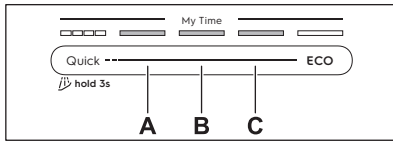

Quick

За свеже заприљане судове и прибор за јело. Фазе: прање судова на 60°C, испирање на 50°C, AirDry. Програм не обухвата фазу сушења или испуштање средства за испирање. Оставите судове у машини за прање судова са отвореним вратима да се осуше на ваздуху.

A. 1h00m

За судове и прибор за јело са свежом и благо сасушеном заприљаношћу. Фазе: прање судова на 65°C, међуиспирање, завршно испирање на 55°C, сушење, AirDry.

B. 1h30m

За судове, прибор за јело, лонце и шерпе са нормалном и благо скореном прљавштином. Фазе: прање судова на 65°C, међуиспирање, завршно испирање на 60°C, сушење, AirDry.

C. 2h00m

За судове, прибор за јело, лонце и шерпе са нормалном скореном заприљаношћу. Фазе: прање судова на 65°C, међуиспирање, завршно испирање на 55°C, сушење, AirDry.

ECO

Овај програм нуди најефикаснију потрошњу воде и електричне енергије за нормално заприљане судове, прибор за јело, лонце и шерпе. Фазе: претпрање, прање судова на 50°C, међуиспирање, завршно испирање на 40°C, сушење, AirDry. Ово је стандардни програм за институте за испитивање. Овај програм се користи за процену усклађености са Уредбом Комисије за еко дизајн (ЕУ) 2019/2022.

AUTO

За судове, прибор за јело, лонце и шерпе свих нивоа заприљаности. Фазе: претпрање, прање судова на 55°C, међуиспирање,

завршно испирање на 55-60°C, сушење, AirDry. Овај паметни циклус детектује количину судова и ниво заприљаности. Аутоматски подешава температуру прања судова, трајање и количину воде за оптималне резултате прања и сушења.

5.2 Опције програма

DualZone

Опција ствара две зоне чишћења. Доња корпа примењује максимални притисак воде за дубинско чишћење шерпи и тигања. Горња корпа користи нежан притисак за чишћење деликатних предмета. Опција не утиче на потрошњу воде и енергије. Применљиво на програме Quick, 1h00m, 1h30m, 2h00m.

GlassCare

Опција штити деликатне предмете, посебно стаклене, спречавајући брзе промене температуре. Опција ограничава температуру прања судова на 45°C како би осигурала нежно, али ефикасно прање. Применљиво на програме Quick, 1h00m, 1h30m, 2h00m.

ExtraHygiene

Опција пружа боље хигијенске резултате одржавајући температуру изнад 65°C најмање 10 минута током фазе последњег испирања. Овај програм уклања више од 99,9999% бактерија и вируса. Тестирано на *Micrococcus luteus* и MS2 bacteriophage од стране Swissatest Testmaterialien AG (извештај о тестирању бр. 20212029). Применљиво на програме Quick, 1h00m, 1h30m, 2h00m.

5.3 Специјални програми

QuickRinse

Програм освежава судове који ће бити опрани касније. За овај програм не користите детерцент. Погледајте поглавље „Свакодневна употреба“.

MachineClean

Програм чисти унутрашњост уређаја на 65°C, ефикасно уклањајући каменац и накупљену масноћу како би одржао дуготрајне перформансе. Погледајте поглавље „Нега и чишћење“.

5.4 Додаци у апликацији

Повежите машину за прање судова са апликацијом да бисте приступили додатним опцијама прања. Погледајте поглавље „Бежична веза“.

5.5 Вредности потрошње

A – програм, **B** – вода (l), **C** – енергија (kWh), **D** – трајање (мин).

A	B	C	D
Quick	8,5	0,475	30
QuickRinse	4,0	0,150	15
1h00m	10,5	1,000	60
1h30m	10,5	1,000	90
2h00m	10,5	0,900	120
ECO	8,4	0,542	270
AUTO	12,5	1,000	180

A	B	C	D
Machine-Clean	10,0	0,575	60

Притисак и температура воде, варијације мрежног напајања, опције, количина посуђа и степен задрљаности могу изменити ове вредности.

Вредности за програме који нису ECO су само оријентационе.

5.6 Информације за упоредне тестове

За потребне информације за спровођење тестова перформанси (нпр. у складу са: EN60436), пошаљите е-поруку на:

info.test@dishwasher-production.com

У захтеву наведите шифру броја производа (PNC) са плочице са техничким карактеристикама.

За сва друга питања у вези са машином за прање судова погледајте сервисну књижицу приложу у з уређај.

6. ПОДЕШАВАЊА

6.1 Преглед подешавања

Називи у заградама одговарају томе како машина за прање судова приказује подешавања у режиму подешавања. Подешавања можете променити и преко апликације.

Тврдоћа воде (HAr)

Подесите ниво омекшивача воде (1–10) на основу тврдоће воде. Подразумевано: 5.¹⁾

Ниво сред. за испир. (rA)

Подесите ниво средства за испирање (0–8). Подразумевано: 8.¹⁾

Звук за крај (ES)

Изаберите On да активирате или Off да деактивирате звучни сигнал за крај програма. Подразумевано: Off.

Аутоматско отварање врата (Ado)

Изаберите On да активирате или Off да деактивирате AirDry функцију. Подразумевано: On.¹⁾

Звукови тастера (to)

Изаберите On да активирате или Off да деактивирате звук дугмета када се притисне. Подразумевано: On.

Заборава мрежу (Fn)

Изаберите Yes да ресетујете податке за пријаву на бежичну мрежу. Изаберите No да изађете.

Сати коришћења (Hu)

Проверите укупан број сати коришћења машине за прање судова. Бројач се зауставља на 65535.

PNC број (Pnc)

Проверите PNC број вашег уређаја. Припремите број када контактирате са овлашћеним сервисним центром.

Ресетов. вредности (rS)

Изаберите Yes да ресетујете уређај на фабричка подешавања. Подешавање не ресетује број сати коришћења. Подешавање не ресетује подешавање бежичне везе. Изаберите No да изађете.

¹⁾ Погледајте више информација у наставку овог поглавља.

6.2 Режи́ма подешавања

Како да уђете у режим подешавања

У режим подешавања можете да уђете пре стартовања неког програма. У режим подешавања не можете да уђете док програм ради.

Истовремено притисните и задржите ЕСО и АУТО током 3 секунде.

Дисплеј показује прво подешавање: НАГ.

Навигација у режиму подешавања

Користите траку за избор My Time да бисте се кретали у режиму подешавања.

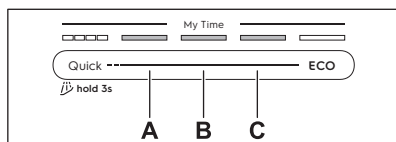

- A. Дугме Претходни
- B. Дугме Потврдите
- C. Дугме Следеће

Користите Претходни и Следеће за пребацивање између основних подешавања и за мењање њихових вредности. Користите Потврдите за улазак у изабрано подешавање и за потврду измене његових вредности.

Како да промените подешавање

Уверите се да се уређај налази у режиму подешавања.

1. Притисните Претходни или Следеће да бисте изабрали подешавање.

Дисплеј приказује назив подешавања.

2. Притисните Потврдите да бисте ушли у подешавање.

Тренутно подешена вредност трепће.

3. Притисните Претходни или Следеће да бисте променили вредност.

4. Притисните Потврдите да бисте потврдили подешавање.

Подешавање је сачувано. Уређај се враћа на листу подешавања.

5. Притисните и истовремено задржите ЕСО и АУТО око 3 секунде.

Уређај се враћа у режим избора програма. Сачувана подешавања остају важећа све док их поново не промените.

❗ Уређај излази из режима подешавања ако се 10 секунди не притисне ниједно дугме.

6.3 Омекшивач воде

Омекшивач воде уклања минерале из воде, који би имали негативне ефекте на резултате прања и на сам уређај.

Што је већи садржај минерала, то је вода тврђа. Тврдоћа воде се мери еквивалентном скалом.

Омекшивач воде треба подесити у складу са тврдоћом воде у вашем водоводу. Подешавање је неопходно без обзира на врсту детерџента који се користи како би се осигурали добри резултати прања посуђа и да би индикатор соли био активан. Ваш локални снабдевач водом може да вас посаветује у вези са тврдоћом воде у вашем крају.

❗ Мултитаблете са омекшивачем имају ограничену ефикасност у омекшавању воде. Погледајте паковање производа.

Water hardness

°dH	°fH	mmol/l	mg/l	°Clark	L ¹⁾
47	84	8,4	835	58	10
-50	-90	-9,0	-904	-63	
43	76	7,6	755	53	9
-46	-83	-8,3	-834	-57	
37	65	6,5	645	46	8
-42	-75	-7,5	-754	-52	
29	51	5,1	505	36	7
-36	-64	-6,4	-644	-45	
23	40	4,0	395	28	6
-28	-50	-5,0	-504	-35	
19	33	3,3	325	23	5
-22	-39	-3,9	-394	-27	
15	26	2,6	255	18	4
-18	-32	-3,2	-324	-22	
11	19	1,9	185	13	3
-14	-25	-2,5	-254	-17	
4	7	0,7	70	5	2
-10	-18	-1,8	-184	-12	
<4	<7	<0,7	<70	<5	1

1) Ниво омекшивача воде

Омекшивач воде пролази кроз процес аутоматске регенерације. ²⁾

6.4 Ниво средства за испирање

Средство за испирање побољшава резултате сушења. Оно се аутоматски испушта за време фазе врућег испирања. Можете да подесите количину ослобођеног средства за испирање.

Када је дозатор средства за испирање празан, индикатор  је упаљен и обавештава вас да је потребно допунити средство за испирање. Ако су резултати сушења задовољавајући када се користе само мулти табле, можете да деактивирате дозатор и индикатор. Међутим, за најбоље резултате сушења, увек користите средство за испирање, а индикатор средства за испирање држите активним.

Да бисте деактивирали дозатор средства за испирање и индикатор, подесите ниво средства за испирање на 0.

6.5 AirDry

AirDry побољшава резултате сушења уз ниску потрошњу енергије. Врата уређаја се

аутоматски отварају током фазе сушења и остају одшкринута. Деактивирање функције може да смањи перформансе сушења.

AirDry се аутоматски активира за све програме изузев за .

Када се врата отворе, дисплеј приказује преостало време текућег програма.

Трајање фазе сушења и време отварања врата зависе од изабраног програма и опција.

ОПРЕЗ

Не покушавајте да затворите врата уређаја док не прође 2 минута од аутоматског отварања. Ово може изазвати оштећење уређаја.

7. БЕЖИЧНА ВЕЗА

Подесите бежичну везу да бисте контролисали своју машину за прање судова преко апликације на мобилном уређају.

Параметри Wi-Fi модула

Вај-фај модул	NIUS-SA
Фреквенција	2,412 - 2,472 GHz
Протокол	IEEE 802.11 b-g-n
Максимална снага	<20 dBm
Шифровање	WPA, WPA2

7.1 Како подесити бежичну везу

За повезивање машине за прање посуђа потребни су:

- Бежична мрежа са интернет везом.

- Мобилни уређај повезан на ту бежичну мрежу.

1. Да бисте преузели апликацију, скенирајте QR код који се налази на задњој корици корисничког упутства. Апликацију такође можете да преузмете директно из продавнице апликација.
2. Пратите упутства из апликације.
3. Укључите машину за прање посуђе.
4. Истовремено притисните и 2 секунде задржите дугмад Delay и Quick.

Индикатор  трепери. Дисплеј приказује AP. Сва дугмад су неактивна, осим дугмета за укључивање/искључивање.

5. Унесите у апликацију податке за пријаву за кућну мрежу.

²⁾ За правилно функционисање омекшивача воде, смола уређаја за омекшавање треба редовно да се регенише. Ово је аутоматски процес у склопу нормалног рада машине за прање судова. Учесталост регенерације зависи од подешавања нивоа омекшивача воде. Што је виши ниво, то је регенерација чешћа. На високим нивоима, регенерација се одвија два пута у циклусу: током прања посуђа и након завршног испирања. На нижим нивоима, регенерација се јавља тек након завршног испирања. Испирање омекшивача се јавља на почетку узастопног циклуса. На високим нивоима, додатно се јавља на крају прања посуђа. Испирање омекшивача воде завршава се потпуним испуштањем воде. Регенерација повећава трајање програма за максимално 5 мин, потрошњу воде за максимално 4 l, а потрошњу енергије за 2 Wh. У тренутно важећим стандардним лабораторијским условима са тврдоћом воде 2.5 ppm/l (омекшивач воде: ниво 3), регенерација ће се десити сваких 62 l коришћене воде. Температура воде, притисак воде и варијације мрежног напајања могу изменити те вредности.

У супротном, машина за прање судова отказује подешавање након неког времена.

Ако је повезивање успешно, индикатор светли непрекидно и дисплеј показује со. Уређај се враћа у режим избора програма.

Да бисте отказали конфигурацију, искључите и поново укључите уређај.

7.2 Како да ресетујете бежичну везу

Ако желите да се повежете на неку другу бежичну мрежу или ажурирате податке за пријаву на постојећу, прво ресетујте бежичну везу.

Да бисте ресетовали, следите један од два метода:

- Истовремено притисните и 5 секунди задржите дугмад Delay и Quick.
- Уђите у режим подешавања и активирајте подешавање Fn.

Дисплеј приказује Fn. Мерач енергије показује напредовање. Индикатор  је искључен.

Подесите нову бежичну везу.

8. ПРЕ ПРВЕ УПОТРЕБЕ

1. Притисните и задржите дугме за укључивање/искључивање док се уређај не активира.
2. Подесите ниво омекшивача воде на тврдоћу воде.
3. Напуните посуду за со.
4. Сипајте средство за испирање у преграду.
5. Отворите поклопац дозатора детерџента.
6. Одврните славину за воду.
7. Покрените програм Quick да би се уклонили сви остаци из производног процеса. Не стављајте судове у корпе.

Након стартовања програма, уређај поново допуњава смолу у омекшивачу воде у трајању од највише 5 минута. Фаза прања започиње искључиво након што се ова операција заврши. Овак поступак се понавља периодично.

8.1 Посуда за со

ОПРЕЗ

Користите само регенеративну со за машине за прање судова. Немојте да користите кухињску со.

Со се користи за поновно испирање у омекшивачу воде и да обезбеди добре резултате прања у свакодневном коришћењу.

Како да напуните посуду за со

ВАЖНО

Уверите се да је корпа ComfortLift® празна и закључана у подигнутом положају.

1. Окрените поклопац посуде за со у смеру супротном од смера кретања казаљки на сату и извадите га.
2. Сипајте 1 l воде у посуду за со (само ако је пуните први пут).
3. Користећи приложени левак, напуните посуду за со са 1 kg соли за машину за прање судова.

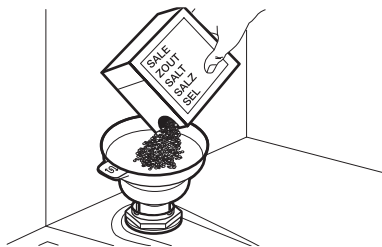

4. Пажљиво протресите левак помоћу његове дршке, док све грануле не упадну унутра.
5. Уклоните со која се задржала око отворене посуде за со.

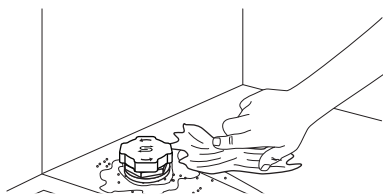

- Окрените поклопац у смеру кретања казаљки на сату да бисте затворили посуду за со.

WAЖНО

Вода и со могу да исцуре из посуде за со када је пуните. Да не би дошло до корозије, напуните посуду за со, па затим одмах покрените комплетан циклус прања судова детерџентом.

8.2 Како да напуните дозатор средства за испирање

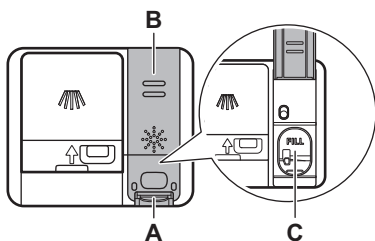

ОПРЕЗ

Преграда (C) служи искључиво за средство за испирање. Не пуните је детерџентом.

ОПРЕЗ

Користите само средство за испирање намењено за машине за прање судова.

- Притисните елемент за ослобађање (A) да отворите поклопац (B).
- Сипајте средство за испирање у дозатор (C) све док течност не достигне ознаку „FILL“.

- Помоћу упијајуће крпе уклоните средство за испирање које сте просули како би се спречило стварање превелике количине пене.
- Затворите поклопац. Проверите да ли се поклопац закључао на свом месту.

8.3 Како напунити дозатор детерџента

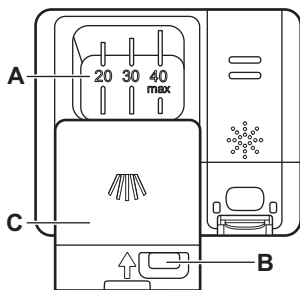

ОПРЕЗ

Користите само детерџент намењен за машине за прање судова.

- Притисните дугме за ослобађање (B) да отворите поклопац (C).
- Сипајте детерџент у преграду (A). Не прелазите ознаку „40 max“. Можете користити детерџент у виду таблета, прашка или гела.
- Ако програм укључује фазу претпрања, ставите мање од 5 g детерџента на унутрашњи део врата машине за прање судова.
- Затворите поклопац. Проверите да ли се поклопац закључао на свом месту.

За информације о дозирању детерџента погледајте упутства произвођача на паковању производа. Обично је 20 - 25 ml гел детерџента или до 18 g прашкастог детерџента довољно за прање нормално запрљаног веша.

9. ПУЊЕЊЕ МАШИНЕ ЗА ПРАЊЕ СУДОВА

- За најбоље резултате поређајте предмете у корпе како је наведено у корисничком приручнику.
- Скроз напуните машину за прање посуђа да бисте уштедели воду и струју.

- Не претрпавајте корпе како бисте осигурали ефикасно функционисање машине за прање судова.
- Пазите да предмети у корпама не додирују и не прекривају једни друге. Тек тада вода може потпуно да досегне и опере посуђе.
- Овај уређај користите искључиво за прање предмета који се могу прати у машини за прање судова.
- Не перите следеће материјале у машини за прање посуђа: дрво, предмете од животињских рожнатих творевина, тврди калај, бакар, алуминијум, осетљиве комаде украшеног порцелана и незаштићен угљенични челик или сребро. Ово може узроковати да они напунку, да се искриве, обоје, зарђају, потамне или кородирају.
- У уређају не перите предмете који могу да апсорбују воду (сунђере, кухињске крпе).
- Посуђе са отвором (као што су шоље, чаше и тигањи) поставите са отвором окренутим надоле да вода може да се одводи.
- Водите рачуна да се посуђе од стакла не додирује.
- Лагано посуђе ставите у горњу корпу. Проверите да посуђе не може да се слободно помера.
- Прибор за јело и мале предмете ставите у фиоку за прибор за јело.
- Проверите да ли краци са млазницама могу слободно да се okreћу пре покретања програма.
- Подесите висину горње корпе да би стало велико посуђе.

9.1 ComfortLift®

⚠ ОПРЕЗ

Не седајте на решетку и не примењујте прекомерни притисак на закључану корпу.

⚠ ОПРЕЗ

Не прекорачујте максималну носивост 18 kg.

⚠ ОПРЕЗ

Уверите се да предмети не извирују из оквира корпе јер то може довести до оштећења предмета и механизма ComfortLift®.

Механизам ComfortLift® вам омогућава да подигнете доњу полицу нагоре (до другог нивоа полице) и спустите је да бисте лако убацили и извадили посуђе.

Да бисте напунили или испразнили доњу корпу:

1. Подигните корпу повлачећи решетку из машине за прање судова за ручку корпе. Не би требало користити ручку за активирање.

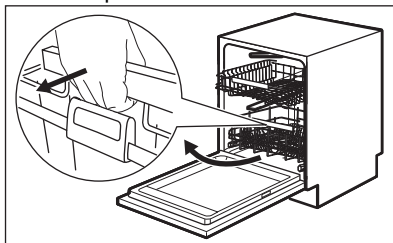

Корпа се аутоматски закључава на горњем нивоу.

2. Пажљиво ставите предмете у корпу или их извадите из ње.
3. Спустите корпу спајајући ручку за активирање са оквиром корпе. Подигните ручку за активирање до краја и мало подигните корпу да се корпа ослободи са обе стране.

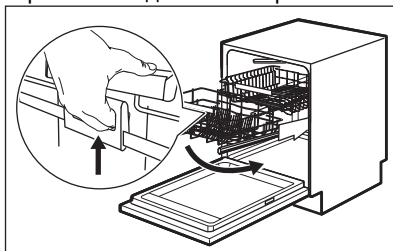

Када се корпа откључа, гурните решетку надоле. Механизам се враћа у свој подразумевани положај на доњем нивоу.

Постоје два начина да се спусти корпа, у зависности од оптерећења:

- Ако је корпа потпуно напуњена тањирима, нежно је притисните надоле.
- Ако је корпа празна или напола напуњена, притисните је надоле.

9.2 Како подесити висину горње корпе

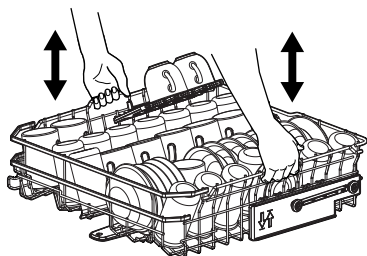

Како подићи горњу корпу

1. Извуците корпу док се не заустави.
2. Подигните корпу са једне или обе стране док се механизам не закључа и корпа не буде у стабилном положају.

Како спустити горњу корпу

1. Извуците корпу док се не заустави.
2. Благо подигните корпу са једне или обе стране, а затим је притисните надоле и пустите да се спусти.

9.3 Карактеристике корпе машине за судове

Укључени прибор може се разликовати у зависности од модела ваше машине за прање судова.

Доња корпа

Број преклопивих зубаца може да варира у зависности од модела ваше машине за судове.

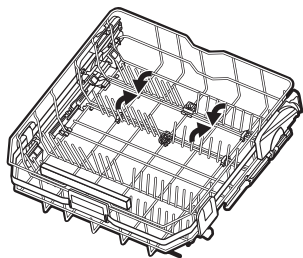

Горња корпа

Број преклопивих зубаца може да варира у зависности од модела ваше машине за судове. Полице за држање шоља могу се

преклопити да би се ослободио простор за високе посуде.

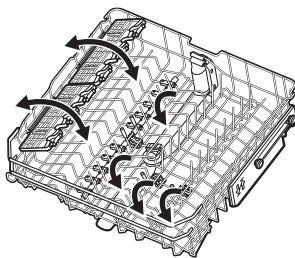

Полице за шоље имају меке дршке за држање стакленог посуђа, док гумени шипови осигуравају стабилност.

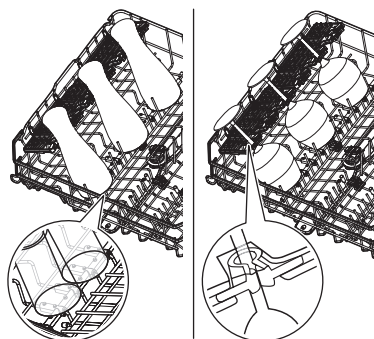

Фиока за прибор за јело

Користите фиоку за прибор за јело и ситне предмете. Фиока има преклопиве држаче за ножеве.

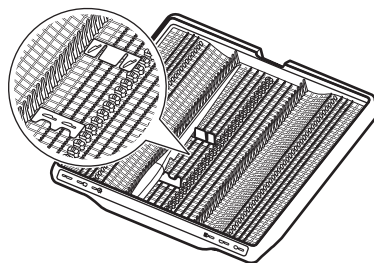

Како уклонити прибор

Полице за шоље и гумени шилци могу се привремено уклонити да би се сместили гломазни предмети.

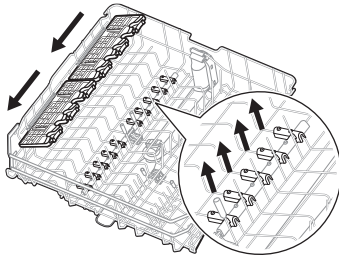

Држачи за ножеве се могу привремено уклонити ако је потребно.

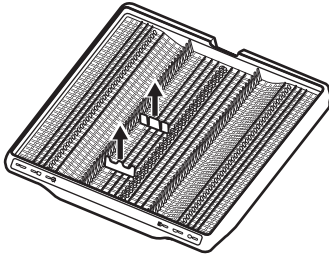

Максималне висине посуђа (mm)

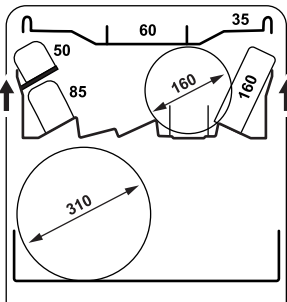
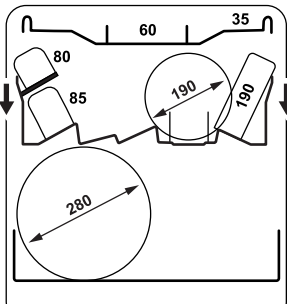

9.4 Примери пуњења машине за прање судова

Доња корпа

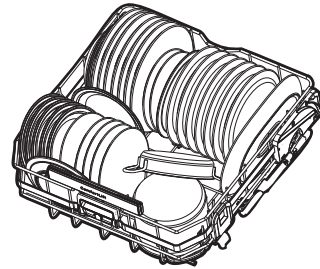
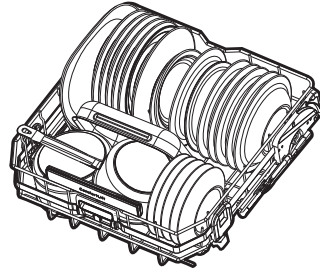

Горња корпа

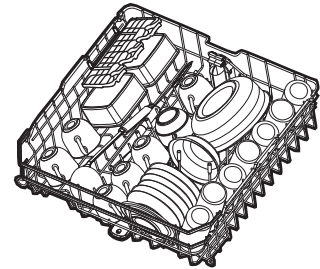

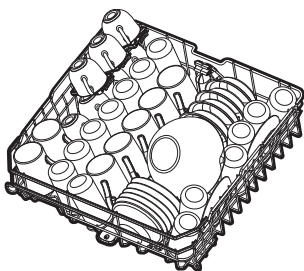

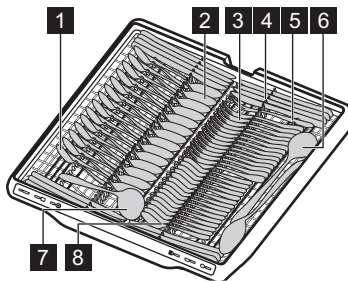
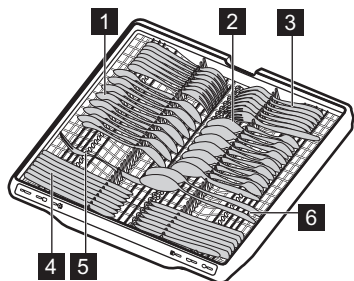

Фиока за прибор за јело



- 1 Кашичица (14 комада)
- 2 Кашика за супу (14 комада)
- 3 Виљушка (14 комада)
- 4 Нож (14 комада)
- 5 Виљушка за сервирање (1 комад)
- 6 Кашика за сервирање (2 комада)
- 7 Кутлача за сос (1 комад)
- 8 Десертна кашика (14 комада)

10. СВАКОДНЕВНА УПОТРЕБА

1. Одвртните славину за воду.
2. Притисните и задржите дугме за укључивање/искључивање док се уређај не активира.
3. Напуните посуду за со ако је  индикатор укључен.
4. Напуните дозатор за средство за испирање ако је  индикатор укључен.
5. Напуните корпе.
6. Отворите поклопац дозатора детерџента.
7. Изаберите програм. Затворите врата да бисте га покренули.
8. Затворите славину за воду када се програм заврши.

10.1 Даљински старт

Функција омогућава покретање програма из апликације.

Како да активирате даљински старт

Уверите се да је индикатор  укључен и да је машина за прање судова додата у апликацију. Ако није, погледајте поглавље „Бежична веза“.

1. Притисните и држите дугме Delay 3 секунди.

 индикатор је укључен.

2. Затворите врата уређаја.

 Отварање врата док је укључен даљински старт искључује ову функцију. Поново укључите даљински старт пре него што затворите врата, у противном циклус прања почиње одмах по затварању врата. Отварање врата не искључује даљински старт ако је подешен одложено старт.

Како да деактивирате даљински старт

Притисните дугме Delay и држите 3 секунде.

Индикатор  је искључен.

10.2 Како покренути програм са траке за избор My Time

1. Пређите прстом преко траке за избор My Time да бисте одабрали програм.

Лампица која се односи на програм је упалена.

2. Активирајте опцију програма ако желите.
3. Затворите врата уређаја да бисте покренули програм.

10.3 Како покренути QuickRinse програм

1. Притисните и држите Quick око 3 секунде.

 индикатор је укључен.

2. Затворите врата уређаја да бисте покренули програм.

10.4 Како покренути програм AUTO

1. Притисните AUTO.

Светли светло које се односи на ово дугме. Дисплеј показује најдуже могуће трајање програма.

2. Затворите врата уређаја да бисте покренули програм.

Сензори раде неколико пута током циклуса и иницијално трајање програма може да се смањи.

10.5 Како активирати опцију програма

Истовремено се може активирати само једна опција. Активирајте опцију пре него што покренете програм. Не можете активирати или деактивирати опцију док програм ради.

1. Изаберите програм на траци за избор My Time.
2. Притисните дугме опције.

Светли светло које се односи на ово дугме.

Ако опција није примењива, светло повезано са дугметом трепери и оглашава се звучни сигнал.

 Активирање опције често повећава потрошњу воде и енергије, као и трајање програма.

10.6 Како одложити почетак програма

1. Изаберите програм.
2. Узастопно притискајте дугме Delay док се на дисплеју не прикаже жељено време одлагања (од 1 до 24 сата).

Светли светло које се односи на ово дугме.

3. Затворите врата уређаја да бисте покренули одбројавање.

Током одбројавања не можете променити избор програма или опцију. Можете у апликацији променити време одлагања. Кад се одбројавање заврши, програм се покреће.

10.7 Како се отказује одложени старт програма

Притисните и задржите  око 3 секунде. Уређај се враћа у режим избора програма. Изаберите програм поново.

10.8 Како отказати текући програм

Притисните и задржите  око 3 секунде. Уређај се враћа у режим избора програма.

 Пре него што покренете нови програм, проверите да ли има детерџента у дозатору детерџента.

10.9 Отварање врата док уређај ради

Ако отворите врата док је неки програм у току, циклус прања судова се паузира. Дисплеј приказује преостало трајање програма. По затварању врата циклус прања судова се наставља од места прекида.

Ако отворите врата током одбројавања одложеног старта, одбројавање се паузира. Дисплеј приказује тренутни статус одбројавања. Одбројавање се наставља по затварању врата.

 Отварање врата док уређај ради може утицати на потрошњу енергије и трајање програма.

10.10 Крај програма

Када се програм заврши, машина за прање судова се аутоматски искључује.

Сва дугмад су неактивна, осим дугмета за укључивање/искључивање.

10.11 Аутоматско искључивање

Ова функција штеди енергију тако што искључује уређај када он не ради. Функција се аутоматски укључује:

- Када се програм заврши.
- Након 10 минута ако ниједан програм није покренут и ниједан дугме није притиснуто.

11. НАПОМЕНЕ И САВЕТИ

11.1 Опште

Пратите савете како бисте осигурали оптималне резултате чишћења и сушења током свакодневне употребе и да бисте заштитили животну средину.

- Прање судова у машини како је наведено у корисничком приручнику обично троши мање воде и струје него ручно прање.
- Немојте пре прања ручно испрати тањире и посуђе. То повећава потрошњу воде и струје. По потреби изаберите програм са фазом претпрања.
- Уклоните крупније остатке хране са тањира и посуђа и испразните шоље и чаше пре него што их ставите у уређај.
- Изаберите програм према врсти посуђа и степену запрљаности.
- Да бисте спречили накупљање каменца унутар уређаја:
 - Допуните посуду за со кад год је потребно.
 - Користите препоручену дозу детерџента и средства за испирање.
 - Уверите се да тренутни ниво омекшивача воде одговара тврдоћи воде из довода.
 - Пратите упутства у поглављу „Нега и чишћење“.

11.2 Користите со, средство за испирање и детерџент

- Користите искључиво со, средство за испирање и детерџент за машине за прање судова. Остали производи могу да оштете уређај.
- У областима са тврдом и изузетно тврдом водом препоручујемо коришћење обичног детерџента без додатака (прашак, гел и таблете без додатних агенаса), средства за испирање и соли за оптималне резултате чишћења и сушења.
- Мулти таблеете се можда неће потпуно растворити током кратких програма, што може довести до остатака

детерџента на посуђу. Погледајте паковање производа. Користите таблете са дужим програмима.

- Увек користите одговарајућу количину детерџента. Недовољна доза детерџента може да проузрокује слабе резултате чишћења и стварање филма или мрља на посуђу. Коришћење превише детерџента са меком или омекшалом водом доводи до остатака детерџента на посуђу. Поштујте упутства са паковања детерџента.
- Увек користите одговарајућу количину средства за испирање. Недовољна доза средства за испирање умањује резултате сушења. Коришћење превелике количине средства за испирање доводи до појаве плавичастих слојева на посуђу. Да бисте подесили ниво средства за испирање, погледајте поглавље „Подешавања“.
- Проверите да ли је ниво омекшивача воде исправан. Ако је ниво подешен на превисоку вредност, вода постаје превише мека, што може изазвати корозију стакла. Да бисте подесили ниво омекшивача воде, погледајте поглавље „Подешавања“.

11.3 Шта да урадите ако желите да престанете да користите мулти-таблете

Пре него што почнете да користите одвојено детерџент, со и средство за испирање, урадите следеће:

1. Подесите највећи ниво омекшивача воде.
2. Уверите се да су посуде за со и средство за испирање пуне.
3. Покрените програм Quick. Немојте додати детерџент и не стављајте посуде у корпе.
4. По завршетку програма подесите ниво омекшивача воде у складу са тврдоћом воде у вашој водоводној мрежи.
5. Подесите количину ослобођеног средства за испирање.

11.4 Пре покретања програма

Пре покретања изабраног програма, увелите се у следеће:

- Филтери су чисти и правилно постављени.
- Поклопац посуде за со је добро затворен.
- Кракови са млазницама нису запушени.
- Има довољно соли и средстава за испирање.
- Предмети у корпи су правилно распоређени.
- Изабрани програм одговара врсти предмета и/или степену запрљаности.

- Ставили сте одговарајућу количину детерџента.

11.5 Пражњење корпи

1. Оставите да се стоно посуђе охлади пре него што га извадите из уређаја. Врући судови могу лако да се оштете.
2. Прво извадите посуђе из доње корпе, а затим из горње.

❗ Након завршетка програма, вода и даље може да се задржи на унутрашњим површинама уређаја.

12. НЕГА И ЧИШЋЕЊЕ

ВАЖНО

Пре било каквог поступка одржавања уређаја, осим покретања  програма, деактивирајте уређај и извуците утикач кабла за напајање из зидне утичнице.

Прљави филтери и зачепљени кракови са млазницама лоше утичу на резултате прања.

Филтери су самочистећи и не захтевају чишћење после сваке употребе. Чистите филтере једном недељно. Чистите крак са млазницама свака два месеца или раније ако приметите остатке хране на посуђу након завршетка програма. Учесталост чишћења зависи од учесталости коришћења уређаја.

12.1 Како започети Програм MachineClean

Пре него што започнете програм, очистите филтере и кракове са млазницама како је описано касније у овом поглављу.

1. Користите средство за уклањање каменца или производ за чишћење дизајниран за машине за прање судова. Пратите упутства на паковању. Не стављајте посуде у корпе.
2. Притисните и држите AUTO око 3 секунде.

 indicator is on.

3. Затворите врата уређаја да бисте покренули програм.

Када се програм заврши:  индикатор је искључен.

12.2 Уклањање страних предмета

Проверите филтере и корито након сваког коришћења машине за прање судова. Страни предмети (нпр. стаклићи, пластика, кости, чачкалице итд.) смањују дејство чишћења и могу да проузрокују оштећење одводне пумпе.

⚠ ОПРЕЗ

Ако не можете да уклоните стране предмете, обратите се овлашћеном сервисном центру.

1. Расклопите систем филтера као што је објашњено у овом поглављу.
2. Уклоните све стране предмете ручно.
3. Поново саставите филтере као што је објашњено у овом поглављу.

12.3 Чишћење филтера

Систем филтера састоји се од 3 дела.

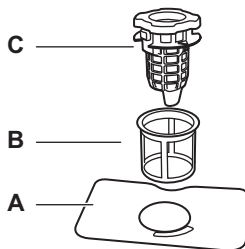

1. Окрените филтер за одвод (C) супротно смеру казаљки на сату и подигните га. Извадите пљоснати филтер (A).

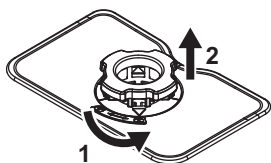

2. Притисните два дугмета на филтеру за одвод (C) и уклоните га из финог филтера (B).

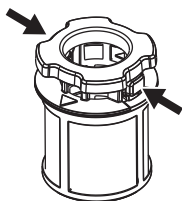

3. Оперите филтере.
4. Уверите се да нема остатака хране или прљавштине унутар или око ивице корита.
5. Вратите пљоснати филтер (A) на место.
6. Гурните филтер за одвод (C) у фини филтер (B).
7. Уметните фини филтер (B) у пљоснати филтер (A). Окрените филтер за одвод (C) у смеру казаљки на сату док се не закључа.

⚠ ОПРЕЗ

Неправилан положај филтера може да изазове лоше резултате прања, као и да оштети уређај.

12.4 Унутрашње чишћење

- Унутрашњост уређаја очистите влажном меком крпом.
- Не користите абразивне производе, абразивне сунђере, оштре алатке, јака хемијска средства, средства за рибање или раствараче.
- Врата и гумену заптивку обришите једном недељно.
- Да бисте очували перформансе уређаја, најмање једном на два месеца користите производ за чишћење који је посебно намењен машинама за прање судова. Пажљиво пратите упутства која се налазе на паковању производа.

- За оптималне резултате чишћења покрените програм ↺.

12.5 Чишћење доњег крака са млазницама

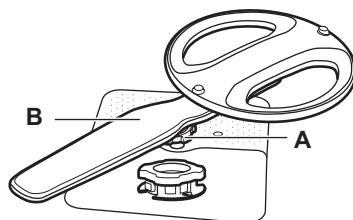

1. Окрените навртку за затезање (A) супротно смеру казаљки на сату и повуците крак са млазницама (B) нагоре.
2. Оперите крак са млазницама текућом водом. Користите танку шпицасту алатку, нпр. чачкалицу, да бисте уклонили честице прљавштине из рупица. Пустите воду кроз рупице да исперете преостале остатке.
3. Притисните крак са млазницама надоле и окрените навртку за затезање у смеру казаљки на сату.

12.6 Чишћење горњег крака са млазницама

1. Извучите горњу корпу.
2. Да бисте одвојили крак са млазницама од корпе, окрените навртку за затезање (A) у смеру казаљки на сату.

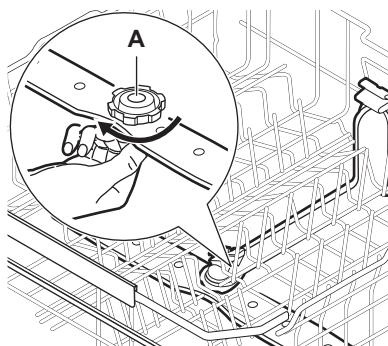

3. Оперите крак са млазницама текућом водом. Користите танку шпицасту алатку, нпр. чачкалицу, да бисте уклонили честице прљавштине из

рупица. Пустите воду кроз рупице да исперете преостале остатке.

- Да бисте поново инсталирали крак са млазницама, окрените навртку за затезање супротно смеру казаљки на сату док не чујете „клик“. Проверите да ли је навртка за затезање правилно поравната са цевчицом за допремање.

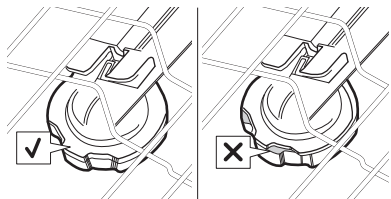

12.7 Чишћење крака са млазницама на највишем положају

Крак са млазницама на највишем положају постављен је на унутрашњој највишој површини уређаја. Крак са млазницама (C) инсталиран је у цеви за довод (A) помоћу елемента за монтажу (B).

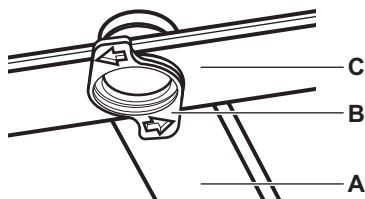

- Ослободите граничнике на бочним странама клизних шина у фиоци за прибор за јело и извучите фиоку.

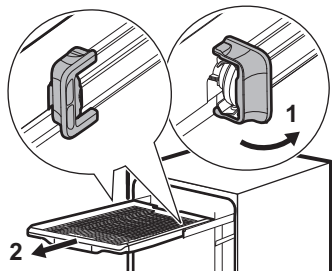

- Померите горњу корпу на најнижи ниво да бисте лакше дохватили крак са млазницама.

- Окрените монтажни елемент (B) супротно смеру казаљки на сату и повуците крак са млазницама (C) надоле.
- Оперите крак са млазницама текућом водом. Користите танку шпицасту алатку, нпр. чачкалицу, да бисте уклонили честице прљавштине из рупица. Пустите воду кроз рупице да исперете преостале остатке.
- Уметните елемент за монтажу (B) у крак са млазницама (C) и фиксирајте га у цеви за довод (A) окретањем у смеру казаљки на сату. Проверите да ли је елемент за монтажу легао на место.
- Инсталирајте фиоку за прибор за јело на клизне шине и блокирајте граничнике.

12.8 Чишћење филтера доводног црева

- Затворите славину за воду.
- Окрените затварач (A) у смеру казаљки на сату. Ископчајте црево.

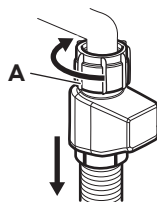

- Очистите филтер доводног црева.

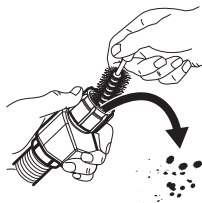

12.9 Спољашње чишћење

- Уређај чистите влажном, меком крпом.
- У ту сврху користите искључиво неутралне детерџенте.
- Немојте да користите абразивне производе, абразивне сунђере или раствараче.

13. РЕШАВАЊЕ ПРОБЛЕМА

Већина проблема који могу да се јаве се може решити без потребе за контактирањем овлашћеног сервисног центра. Погледајте табелу за информације о могућим проблемима.

Код неких проблема на дисплеју се приказује шифра аларма.

Након што прегледате уређај, деактивирајте га и поново активирајте. Уколико се проблем настави, контактирајте са овлашћеним сервисним центром.

ВАЖНО

Затворите славину, искључите уређај са електричне мреже и не користите га док се проблем не реши.

Не можете да укључите уређај.

- Проверите да ли је утикач прикључен у зидну утичницу.
- Уверите се да у кутији са осигурачима нема оштећених осигурача.

Програм се не покреће.

- Уверите се да су врата уређаја затворена.
- Ако је подешена опција за одложени старт, откажите одбројавање или сачекајте да се одбројавање заврши.
- Уређај поново допуњава смолу у омекшивачу воде. Поступак траје око 5 минута.

или шифре грешке. Уређај се не пуни водом.

- Проверите да ли је славина отворена.
- Уверите се да је притисак воде између 0.05 (0.5) / 1 (10) МПа (бар). За ову информацију се обратите локалној надлежној служби водовода.
- Уверите се да славина за воду није запушена.
- Уверите се да филтер на цреву за довод воде није запушен. По потреби очистите филтер. Погледајте поглавље „Нега и чишћење“.
- Уверите се да доводно црево није увијено или савијено.

шифра грешке. Уређај не одводи воду.

- Уверите се да славина на судопери није запушена.

- Уверите се да систем унутрашњег филтера није запушен.
- Уверите се да одводно црево није увијено или пресавијено.

шифра грешке. Квар на пумпи за испуштање воде.

- Поклопац пумпе за испуштање воде је лабав или недостаје. Прегледајте поклопац. За локацију поклопца, погледајте упутства о томе како да очистите пумпу за испуштање воде дата касније у овом поглављу.

шифра грешке. Квар на пумпи за испуштање воде.

- Пумпа за испуштање воде је блокирана страним предметом. Погледајте одељак „Како очистити одводну пумпу“ касније у овом поглављу.

шифра грешке. Квар на пумпи за испуштање воде.

- Затворите славину за воду и обратите се овлашћеном сервисном центру.

шифра грешке. Уређај за заштиту од поплаве је активирањем. Откривено је цурење воде у основној посуди.

- Затворите славину за воду.
- Уверите се да је уређај правилно инсталиран.
- Уколико се проблем настави, контактирајте са овлашћеним сервисним центром.

- шифре грешке. Квар пумпе за прање.

- Искључите и укључите уређај.

или шифра грешке. Температура воде у уређају је сувише висока или је дошло до квара сензора температуре.

- Уверите се да температура довода воде не прелази 60°C.
- Искључите и укључите уређај.

, , или - шифре грешке. Технички квар уређаја.

- Искључите и укључите уређај.

ИФ I шифра грешке. Ниво воде у уређају је сувише висок.

- Искључите и укључите уређај.
- Уверите се да су филтери чисти.
- Уверите се да је црво за одвод монтирано на одговарајућу висину изнад пода. Погледајте упутство за монтажу.

Уређај се зауставља и покреће више пута у току рада.

- То је нормално. То обезбеђује оптималне резултате чишћења и уштеду енергије.

Време трајања програма је сувише дуго.

- Ако је подешена опција за одложени старт, откажите одбројавање или сачекајте да се одбројавање заврши.
- Активирање ових опција програма продужава трајање програма.

Приказано трајање програма се разликује од трајања у табели са вредностима потрошње.

- Трајање програма може се променити због притиска и температуре воде, варијација у напајању, одабраних опција, количине судова и степена запрљаности.

Преостало време на дисплеју се повећава и прескаче скоро до краја трајања програма.

- То није квар. Уређај ради правилно.

Мало цури из врата уређаја.

- Уређај није нивелисан. Олабавите или затегните подесиве ножице (уколико је то могуће).

Врата уређаја се тешко затварају.

- Уређај није нивелисан. Олабавите или затегните подесиве ножице (уколико је то могуће).
- Делови посуђа вире из корпи.

Врата уређаја се отварају током циклуса прања.

- Функција AirDry је активирана да побољша резултате сушења уз уштеду енергије. Да бисте деактивирали функцију, погледајте поглавље „Подешавања“.

Из уређаја се чује звецкање или лупање.

- Посуђе у корпама није правилно распоређено. Погледајте поглавље „Пуњење машине за прање судова“.
- Уверите се да се краци са млазницама несметано ротирају.

Уређај активира прекидач електричног кола.

- Ампеража је недовољна за истовремено снабдевање струјом свих апарата у употреби. Проверите амперажу утичних и капацитет мерача или искључите један од уређаја који се користе.
- Унутрашњи електрични квар уређаја. Контактирајте са овлашћеним сервисним центром.

Уређај је укључен, али не ради. Дисплеј приказује PF.

- Напон напајања је изван наведеног опсега уређаја. Циклус прања посуђа је привремено прекинут и наставља се аутоматски након повратка струје.

Уређај се искључује током рада.

- Потпун нестанак струје. Циклус прања посуђа је привремено прекинут и наставља се аутоматски након повратка струје.

Дисплеј приказује upd. Активно је само дугме за укључивање/искључивање .

- Уређај аутоматски преузима и инсталира ажурирање фирмвера кад постане доступно. Дисплеј приказује upd док траје процес ажурирања. Сачекајте да се процес заврши. Ако прекинете процес ажурирања деактивирањем уређаја, наставиће се када поново активирате уређај. Ажурирање фирмвера не мења декларисане вредности учинка уређаја.

13.1 Како очистити одводну пумпу

ОПРЕЗ

Будите опрезни када чистите, јер пумпа за одвод може садржати оштре остатке, као што је стакло.

1. Пре одржавања деактивирајте уређај и извучите струјни утикач из зидне утичне.
2. Уклоните систем филтера.
3. Уклоните сву преосталу воду сунђером.

4. Повуците пластични поклопац прстом.

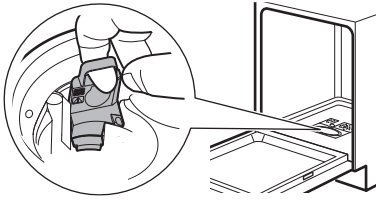

5. Пажљиво уклоните све стране предмете.
6. Вратите пластични поклопац на место. Уверите се да није лабав.
7. Инсталирајте систем филтера и повежите уређај на напајање.

13.2 Резултати прања и сушења посуђа нису задовољавајући

Лоши резултати прања посуђа.

- Погледајте поглавље „Напомене и савети“.
- Користите интензивније програме прања.
- Очистите кракове са млазницама и филтере. Погледајте поглавље „Нега и чишћење“.
- Квалитет детерџента може бити узрок. Покушајте да користите други детерџент.

Лоши резултати сушења.

- Погледајте поглавље „Напомене и савети“.
- Стоно посуђе је остављено сувише дуго у затвореном уређају. Активирајте функцију AirDry да бисте подесили аутоматско отварање врата и побољшали учинак сушења. Погледајте поглавље „Подешавања“.
- Испразните машину за прање судова тек када се програм заврши и дисплеј показује 0:00.
- Нема средства за испирање или је његова доза недовољна. Напуните дозатор средством за испирање или подесите дозу на виши ниво (ако је применљиво). Да бисте подесили ниво, погледајте поглавље „Подешавања“.
- Квалитет средства за испирање може бити узрок. Покушајте да користите друго средство за испирање.
- Увек користите средство за испирање, чак и кад користите мултитаблете.
- Активирајте опцију побољшања сушења путем апликације.

- Пластични предмети морају да се осуше крпом.
- Програм Quick нема фазу сушења. Изаберите други програм.
- Капи воде из горње корпе су пале на доњу корпу. Прво испразните доњу корпу, а затим горњу корпу.

Беличасте пруге на чашама и посуђу.

- Има превише детерџента. Смањите количину.

На чашама и посуђу видљиви су плавичасти слојеви.

- Ослобођена је превелика количина средства за испирање. Подесите дозу на нижи ниво.

На чашама и посуђу постоје мрље и осушене капи воде.

- Испуштена је недовољна количина средства за испирање. Подесите дозу на виши ниво. Погледајте поглавље „Подешавања“.
- Квалитет средства за испирање може бити узрок. Пробајте друго средство за испирање.
- Погледајте поглавље „Пуњење машине за прање судова“.

Унутрашњост уређаја је мокра.

- Код овог уређаја то не представља недостатак. Влага се кондензује на зидовима уређаја.

Необична пена током прања.

- Користите детерџент посебно намењен машинама за прање посуђа.
- Користите детерџент другог произвођача.
- Не испирајте судове под млазом воде пре стављања у уређај.

Трагови рђе на прибору за јело.

- Превише је соли у води која се користи за прање. Након пуњења посуде за со, увек уклоните просуту со.
- Предмети који рђају и прибор за јело од нерђајућег челика су стављени заједно. Не стављајте ове предмете једне близу других.

На крају програма у дозатору има преосталог детерџента.

- Вода не може да испере детерџент из дозатора. Проверите да ли су краци са млазницама блокирани или зачепљени.

- Проверите да ли предмети у корпи не ометају отварање поклопца дозатора детерџента.

Непријатни мириси унутар уређаја.

- Погледајте поглавље „Нега и чишћење“.
- Редовно користите програм са температуром прања посуђа од 65°C.

Насlage каменца на посуђу, на бубњу машине и на унутрашњој страни врата.

- Вода из водовода је тврда. Користите со и подесите регенерацију омекшивача воде чак и када се користе мулти-таблете. Погледајте одељак о омекшивачу воде у поглављу „Подешавања“.
- Ниво соли је низак. Ако је индикатор соли укључен, напуните посуду за со.
- Поклопац посуде за со није добро затворен. Прегледајте поклопац.
- Покрените  програм са средством за уклањање каменца или производом за чишћење који је посебно дизајниран за машине за прање судова.
- Ако каменца не нестане, очистите уређај одговарајућим детерџентима.
- Покушајте да користите други детерџент.
- Обратите се произвођачу детерџента.

Посуђе без сјаја, промењене боје или окрњено.

- Водите рачуна да у уређају перете само посуђе које је безбедно за машинско прање.
- Пажљиво напуните и испразните корпу. Погледајте поглавље „Пуњење машине за прање судова“.
- Осетљиво посуђе ставите у горњу корпу.
- Активирајте опцију GlassCare да бисте обезбедили посебну негу за стаклене предмете и осетљиве предмете.

Погледајте поглавља „Пре прве употребе“, „Пуњење машине за прање судова“, „Свакодневна употреба“ или „Напомене и савети“ за друге могуће узроке.

13.3 Проблеми са бежичном везом

Бежична веза није успешно активирана.

- Погрешан идентификатор (ID) бежичне мреже или лозинка. Прекините и поново покрените конфигурисање да бисте

унели тачне пријавне податке.

- Погледајте поглавље „Бежична веза“.
- Постоји проблем са сигналом бежичне мреже. Проверите бежичну мрежу и рутер. Рестартујте рутер.
- Сигнал бежичне мреже је слаб. Да бисте то проверили, повежите свој мобилни уређај и машину за прање судова на исту мрежу у истој просторији. Ако то не успе, преместите рутер ближе машини за прање судова.
- Микроталасни уређај постављен близу машине за прање посуђа прекида бежични сигнал. Искључите микроталасни уређај.
- Обратите се вашем добављачу бежичних услуга уколико се проблеми са бежичном мрежом наставе.

Апликација не успева да се повеже са машином за прање посуђа.

- Постоји проблем са сигналом бежичне мреже. Проверите бежичну мрежу и рутер. Рестартујте рутер.
- Проверите да ли је мобилни уређај повезан са мрежом.
- Инсталиран је нови рутер или је промењена конфигурација рутера. Поново конфигуришите машину за прање посуђа и мобилни уређај.
- Погледајте поглавље „Бежична веза“.
- Обратите се вашем добављачу бежичних услуга уколико се проблеми са бежичном мрежом наставе.

Апликација не успева да се повеже са машином за прање посуђа путем ниједне мреже осим кућне бежичне мреже. Индикатор за Wi-Fi трепће.

- Веза са рачунарским облаком је прекинута. Сачекајте да се веза поново успостави.

Апликација често не успева да се повеже са машином за прање посуђа.

- Микроталасни уређај постављен близу машине за прање посуђа прекида бежични сигнал. Искључите микроталасни уређај. Избегавајте истовремено коришћење микроталасног уређаја и даљинског старта.
- Сигнал бежичне мреже је слаб. Преместите рутер што ближе машини за прање посуђа или размотрите куповину појачивача бежичног сигнала.

14. ТЕХНИЧКИ ПОДАЦИ

Димензије	Ширина / висина / дубина (mm)	596 / 815 - 895 / 550
Прикључење на електричну мрежу ¹⁾	Напон (V)	200 - 240
	Фреквенција (Hz)	50 - 60
Притисак довода воде	Мин. / макс. МПа (бар)	0.05 (0.5) / 1 (10)
Довод воде	Хладна вода или топла вода (°C) ²⁾	мин. 5 - макс. 60
Капацитет	Комплета посуђа	14

¹⁾ За остале вредности погледајте плочицу са техничким карактеристикама.

²⁾ Ако топла вода долази од алтернативног извора енергије (нпр. соларни панели), користите довод топле воде да би се смањила потрошња енергије.

14.1 Повезивање са базом података EU EPREL

QR код на енергетској налепници која се испоручује са уређајем наводи веб-везу ка регистрацији овог уређаја у бази података EU EPREL. Сачувајте енергетску налепницу за будуће потребе заједно са упутством за употребу и свим осталим документима који се испоручују са овим уређајем.

Информације које се односе на перформансе производа у бази података EU EPREL могуће је пронаћи и коришћењем везе <https://eprel.ec.europa.eu> и назива модела и броја производа које можете пронаћи на плочици са техничким карактеристикама уређаја. Погледајте „Опис производа“ поглавље.

15. ЕКОЛОШКА ПИТАЊА

Рециклирајте материјале означене симболом . Ставите амбалажу у одговарајуће контејнере да бисте је рециклирали. Помозите у заштити животне средине и људског здравља рециклирањем отпада који потиче од електричних и електронских уре-

ђаја. Не одлажите уређаје означене симболом  заједно са кућним отпадом. Однесите производ локалној служби за рециклажу или се обратите локалној администрацији.

1. BEZPEČNOSTNÉ INFORMÁCIE.....	28	9. VKLADANIE RIADU DO UMÝVAČKY.....	39
2. BEZPEČNOSTNÉ INFORMÁCIE.....	30	10. KAŽDODENNÉ POUŽÍVANIE.....	43
3. OPIS VÝROBKU	32	11. RADY A TIPY.....	44
4. OVLÁDACÍ PANEL.....	33	12. OŠETROVANIE A ČISTENIE.....	45
5. PROGRAMY A VOLITEĽNÉ FUNKCIE...	33	13. RIEŠENIE PROBLÉMOV	48
6. NASTAVENIA.....	35	14. TECHNICKÉ ÚDAJE.....	52
7. BEZDRÔTOVÉ PRIPOJENIE.....	37	15. OCHRANA ŽIVOTNÉHO PROSTREDIA	
8. PRED PRVÝM POUŽITÍM.....	37	52

1. ⚠ BEZPEČNOSTNÉ INFORMÁCIE

Pred inštaláciou a používaním spotrebiča si prečítajte priložený návod na používanie. Výrobca nezodpovedá za zranenia ani za škody spôsobené nesprávnou inštaláciou alebo používaním. Tieto pokyny uchovávajte na bezpečnom a prístupnom mieste, aby ste do nich mohli v budúcnosti nahliadnuť.

1.1 Bezpečnosť detí a zraniteľných osôb

- Tento spotrebič smú používať deti staršie ako 8 rokov a osoby so zníženou fyzickou, zmyslovou alebo psychickou spôsobilosťou alebo nedostatkom skúseností a znalostí, iba ak sú pod dozorom zodpovednej osoby alebo ak boli zodpovednou osobou poučené o bezpečnom používaní

spotrebiča a rozumejú prípadným rizikám. Deti do 8 rokov a osoby s vysokou mierou postihnutia nesmú mať prístup k spotrebiču, pokiaľ nie sú pod nepretržitým dozorom.

- Deti by mali byť pod dozorom, aby sa zabezpečilo, že sa so spotrebičom nebudú hrať.
- Umývacie/pracie/čistiace prostriedky uschovávajte mimo dosahu detí.
- Keď sú dvierka spotrebiča otvorené, nedovoľte deťom ani domácim zvieratám, aby sa k nemu priblížili.
- Deti nesmú spotrebič bez dozoru čistiť ani vykonávať žiadnu údržbu na spotrebiči.

1.2 Všeobecná bezpečnosť

- Tento spotrebič je určený iba na umývanie riadu a príboru pre domácnosti.
 - Tento spotrebič je určený na jedno použitie v domácnosti v interiéri.
 - Tento spotrebič sa môže používať v kanceláriách, hotelových host'ovských izbách, izbách s posteľou a raňajkami, v penziónoch na farme a iných podobných ubytovacích zariadeniach, ak takéto používanie nepresiahne (priemerné) úrovne používania v domácnosti.
 - Nemeňte technické parametre tohto spotrebiča.
 - Prevádzkový tlak vody (minimálny a maximálny) musí byť medzi 0.05 (0.5) / 1 (10) MPa (baru).
 - Dodržiavajte maximálne množstvo 14 kompletov riadu.
 - Dvierka spotrebiča nenechávajte v otvorenej polo-
- he, aby ste predišli nebezpečenstvu zakopnutia.
- Ak je napájací kábel poškodený, musí ho vymeniť výrobca, ním autorizované servisné stredisko alebo podobne kvalifikované osoby, aby sa predišlo nebezpečenstvu.
 - UPOZORNENIE: Nože a iný riad s ostrými hrotmi musia byť vložené do koša hrotmi dole alebo položené do vodorovnej polohy.
 - Pred vykonávaním údržby spotrebič vypnite a vytiahnite jeho zástrčku zo sieťovej zásuvky.
 - Na čistenie spotrebiča nepoužívajte prúd vody pod vysokým tlakom a/alebo paru.
 - Ak má spotrebič na základni vetracie otvory, nesmú byť zakryté napr. kobercom.
 - Spotrebič pripojte do vodovodnej siete pomocou novej dodanej súpravy hadíc. Staré súpravy hadíc sa nesmú znovu použiť.

2. BEZPEČNOSTNÉ IFNORMÁCIE

2.1 Inštalácia

VAROVANIE!

Tento spotrebič môže nainštalovať len kvalifikovaná osoba.

- Odstráňte všetky obaly.
- Poškodený spotrebič neinštalujte ani nepoužívajte.
- Postupujte podľa dodaných pokynov na inštaláciu.
- Pri presúvaní spotrebiča buďte opatrní, pretože je ťažký. Používajte ochranné rukavice a uzavreté obuv.
- Spotrebič neinštalujte ani nepoužívajte pri teplotách nižších ako 0 °C.
- Spotrebič nainštalujte na bezpečné a vhodné miesto, ktoré spĺňa požiadavky na inštaláciu.
- Z bezpečnostných dôvodov spotrebič nepoužívajte, ak nie je správne nainštalovaný do nábytku určeného na zabudovanie.
- Ak nábytkový panel nie je nainštalovaný, dvierka sa môžu neočakávane zatvoriť. Dvierka spotrebiča otvárajte opatrne, aby ste predišli nebezpečenstvu úrazu. Po inštalácii skontrolujte, či sú plastové kryty zaistené na svojom mieste. Poškodenie alebo odstránenie plastových krytov po stranách dvierok môže mať vplyv na funkčnosť spotrebiča a môže spôsobiť zranenie. Ak je plastový kryt poškodený, obráťte sa na autorizované servisné stredisko, ktoré ho vymení za nový.

2.2 Zapojenie do elektrickej siete

VAROVANIE!

Hrozí nebezpečenstvo požiaru a zásahu elektrickým prúdom.

- **UPOZORNENIE:** Tento spotrebič je určený na inštaláciu/pripojenie k uzemňovaciemu pripojeniu v budove.
- Skontrolujte, či sú parametre typového štítka kompatibilné so sieťovým napájaním.
- Vždy používajte správne nainštalovanú prepäťovú zásuvku.
- Nepoužívajte viaczásuvkové adaptéry ani predlžovacie káble.
- Zabráňte poškodeniu sieťovej zástrčky a sieťového kábla. Ak sa vyžaduje

výmena, obráťte sa na autorizované servisné stredisko.

- Sieťovú zástrčku zapojte do zásuvky iba na konci inštalácie a zabezpečte prístup k sieťovej zástrčke.
- Spotrebič neodpájajte ťahaním za napájací kábel. Vždy ťahajte za sieťovú zástrčku.

2.3 Prívod vody

VAROVANIE!

Hrozí nebezpečenstvo zásahu elektrickým prúdom.

- Vodné hadice nesmiete poškodiť.
- Pred zapojením k novým potrubiam, potrubiam, ktoré sa dlho nepoužili, po oprave alebo inštalácii nových zariadení (napr. vodomerov) nechajte vodu odtekať, kým nebude čistá.
- Počas prvého použitia a po ňom skontrolujte, či neuniká voda.
- Ak je prívodná hadica poškodená, okamžite zatvorte vodovodný kohútik a vytiahnite zástrčku zo zásuvky elektrickej siete. Obráťte sa na autorizované servisné stredisko a požiadajte o výmenu prívodnej hadice na vodu.
- Výpadok elektrickej energie deaktivuje systém ochrany pred vodou, čím sa zvyšuje riziko vytopenia.
- Prívodná hadica na vodu je vybavená bezpečnostným ventilom a puzdrom s vnútorným sieťovým káblom.

2.4 Použitie

- Horľavé produkty alebo predmety uchovávajte vlhké s horľavými látkami mimo spotrebiča.
- Umývacie prostriedky sú nebezpečné. Dodržiavajte bezpečnostné pokyny na obale umývacích/pracích prostriedkov.
- Nepite a nehrajte sa s vodou v spotrebiči.
- Počkajte, kým sa program neskončí, aby ste odstránili riad, pretože na riade môže zostať umývací prostriedok.
- Na otvorené dvierka spotrebiča nekladte predmety ani nevyvíjajte tlak.
- Spotrebič môže vypustiť horúcu paru, ak otvoríte dvierka počas behu programu.

2.5 Vnútorné osvetlenie

VAROVANIE!

Riziko poranenia.

- Tento spotrebič je vybavený vnútorným svetlom, ktoré sa rozsvieti pri otvorení dveriek alebo zapnutí spotrebiča, keď sú dvierka otvorené. Svetlo zhasne, keď zatvoríte dvierka, vypnete spotrebič alebo automaticky po určitom čase.
- Ak treba vymeniť vnútorné osvetlenie, obráťte sa na autorizované servisné stredisko.

2.6 Servis

- Ak treba dať spotrebič opraviť, obráťte sa na autorizované servisné stredisko. Používajte iba originálne náhradné diely.
- Svojpomocná oprava alebo neprofesionálna oprava môžu byť nebezpečné pre používateľa a môžu zrušiť záruku.
- Tieto náhradné diely sú k dispozícii najmenej 7 rokov od ukončenia predaja modelu: motor, obehové a vypúšťacie čerpadlo, ohrievače a ohrevné články vrátane tepelných čerpadiel, potrubia a súvisiace vybavenie vrátane hadíc, ventilov, filtrov a systémov AquaStop, štruktúrne a vnútorné časti súvisiace s montážou dveriek, dosky s plošnými spojmi, elektronické displeje, tlakové spínače, termostaty a snímače, softvér a firmvér vrátane softvéru na resetovanie.

Tieto náhradné diely sú k dispozícii najmenej 10 rokov od ukončenia predaja modelu: závesy a tesnenia dveriek, iné tesnenia, sprchovacie ramená, odtokové filtre, vnútorné rošty a plastové periférne diely, napríklad koše a veká. Vo vašej krajine môže byť obdobie dlhšie. Ďalšie informácie nájdete na našej webovej lokalite.

- Niektoré náhradné diely sú k dispozícii iba pre profesionálnych opravárov a nemusia byť relevantné pre daný model.
- Informácie o žiarovke/žiarovkách vnútri tohto výrobku a náhradných dieloch osvetlenia, ktoré sa predávajú samostatne: Tieto žiarovky sú navrhnuté tak, aby odolali extrémnym podmienkam v domácich spotrebičoch, ako napr. teplota, vibrácie, vlhkosť, alebo slúžia ako ukazovatele prevádzkového stavu spotrebiča. Nie sú určené na používanie iným spôsobom a nie sú vhodné na osvetlenie priestorov v domácnosti.

2.7 Likvidácia

VAROVANIE!

Nebezpečenstvo poranenia alebo udusenía.

- Spotrebič odpojte od elektrickej siete.
- Odrežte elektrický kábel a zlikvidujte ho.
- Odstráňte západku dveriek, aby ste zabránili uviaznutiu detí a domácich zvierat v spotrebiči.

3. OPIS VÝROBKU

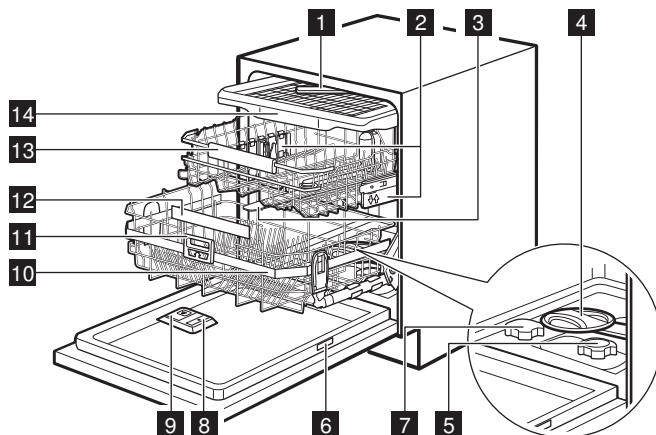

- 1 Stropné sprchovacie rameno
- 2 Nastavovacie prvky výšky košíkov
- 3 Horné sprchovacie rameno
- 4 Dolné sprchovacie rameno
- 5 Filtre
- 6 Typový štítok
- 7 Zásobník soli
- 8 Dávkovač leštidla
- 9 Dávkovač umývacieho prostriedku
- 10 ComfortLift® kôš
- 11 Páčka rukoväte
- 12 Rukoväť dolného koša
- 13 Horný kôš
- 14 Zásuvka na príbor

3.1 Typový štítok



- A. QR kód,

- B. Názov modelu
- C. Číslo výrobu
- D. Sériové číslo
- E. Typ výrobu
- F. Elektrické parametre

QR kód je možné použiť dvoma spôsobmi.

Naskenujte QR kód s kamerou na vašom mobilnom zariadení, aby ste otvorili stránku aplikácie v obchode s aplikáciami. Nainštalujte aplikáciu.

Naskenujte QR kód skenerom v aplikácii, aby sa umývačka riadu spárovala s vašim mobilným zariadením.

3.2 LightOnFloor

Funkcia zobrazí na podlahe pod dverkami spotrebiča svetlo. Kontrolka sa rozsvieti pri spustení programu a zhasne po jeho ukončení. Ukazovateľ bliká pri poruche spotrebiča.

ⓘ Keď AirDry otvorí dverka, LightOnFloor nemusí byť dobre viditeľný. Ak chcete zistiť, či program skončil, pozrite sa na ovládací panel.

4. OVLÁDACÍ PANEL

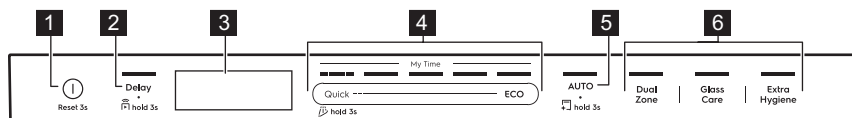

- 1 Tlačidlo Zap/Vyp / tlačidlo resetovania
- 2 Tlačidlo Odložený štart/Spustenie na diaľku tlačidlo
- 3 Displej
- 4 My Time výberový pásik programu
- 5 Tlačidlo programu AUTO / Tlačidlo programu MachineClean
- 6 Tlačidlá voliteľných funkcií programu

4.1 Ukazovatele na displeji



Merač energie označuje úroveň energetickej účinnosti zvoleného programu a voliteľnej funkcie. Čím viac segmentov svieti, tým je spotreba nižšia. Je vypnutá pri programoch Quick, QuickRinse a MachineClean.

ECO Svieti, keď zvolíte program ECO. Pozrite si kapitolu „Programy a voliteľné funkcie“.

Svieti, keď je potrebné doplniť leštidlo do dávkovača. Pozrite si kapitolu „Pred prvým použitím“.

Svieti, keď je potrebné doplniť soľ do zásobníka. Pozrite si kapitolu „Pred prvým použitím“.

Svieti, keď aktivujete bezdrôtové pripojenie. Pozrite si kapitolu „Bezdrôtové pripojenie“.

Svieti, keď zapnete funkciu Spustenie na diaľku. Pozrite si kapitolu „Každodenné používanie“.

Svieti, keď je vybraný program s fázou sušenia. Pozrite si kapitolu „Programy a voliteľné funkcie“.

Svieti, keď je vybraný program s fázou sušenia. Pozrite si kapitolu „Programy a voliteľné funkcie“.

Svieti, keď zvolíte program QuickRinse. Pozrite si kapitolu „Programy a voliteľné funkcie“.

Svieti, keď je potrebné spustiť program MachineClean a keď ho spustíte. Pozrite si kapitolu „Ošetrovanie a čistenie“.

5. PROGRAMY A VOLITEĽNÉ FUNKCIE

5.1 Programy umývania riadu

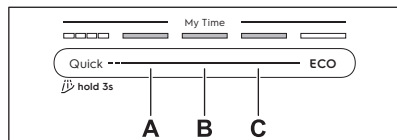

Quick

Na porcelán a príbor s čerstvým znečistením. Fázy: umývanie riadu pri 60 °C, oplachovanie pri 50 °C, AirDry. Program nezahŕňa fázu sušenia ani aplikáciu leštidla. Pokrmy nechajte v umývačke riadu s otvorenými dvierkami, aby bolo umožnené vysušenie na vzduchu.

A. 1h00m

Na porcelán a príbor s čerstvým, mierne zaschnutým znečistením. Fázy: umývanie riadu pri 65 °C, priebežné oplachovanie, záverečné opláchnutie pri 55 °C, sušenie, AirDry.

B. 1h30m

Na riad, príbor, hrnce a panvice s bežným, mierne zaschnutým znečistením. Fázy: umývanie riadu pri 65 °C, priebežné oplachovanie, záverečné opláchnutie pri 60 °C, sušenie, AirDry.

C. 2h00m

Na riad, príbor, hrnce a panvice s bežným zaschnutým znečistením. Fázy: umývanie riadu

pri 65 °C, priebežné oplachovanie, záverečné opláchnutie pri 55 °C, sušenie, AirDry.

ECO

Tento program ponúka najúčinnšie využitie vody a energie pri umývaní bežne znečisteného riadu, príborov, hrncov a panvíc. Fázy: predumytie, umývanie riadu pri 50 °C, priebežné oplachovanie, záverečné opláchnutie pri 40 °C, sušenie, AirDry. Toto je štandardný program pre skúšobne. Tento program slúži na posúdenie súladu s nariadením Komisie (EÚ) č. 2019/2022, ktorým sa stanovujú požiadavky na ekodizajn umývačiek riadu pre domácnosť.

AUTO

Na riad, príbor, hrnce a panvice so všetkými stupňami znečistenia. Fázy: predumytie, umývanie riadu pri 55 °C, priebežné oplachovanie, záverečné opláchnutie pri 55-60 °C, sušenie, AirDry. Tento inteligentný cyklus deteguje úroveň naplnenia a znečistenia. Automaticky upravuje teplotu, trvanie a množstvo vody, aby sa dosiahli optimálne výsledky umývania a sušenia.

5.2 Voliteľné funkcie programu

DualZone

Voliteľná funkcia vytvorí dve zóny čistenia. Dolný kôš aplikuje maximálny tlak vody na hlboké čistenie hrncov a panvíc. Horný kôš používa jemný tlak na vyczistenie jemnej bielizne. Voliteľná funkcia nemá vplyv na spotrebu vody a energie. Platí pre programy Quick, 1h00m, 1h30m, 2h00m.

GlassCare

Voliteľná funkcia chráni jemnú bielizeň, najmä sklenený riad, a zabraňuje rýchlym zmenám teploty. Voliteľná funkcia obmedzuje teplotu umývania na 45 °C, aby sa zabezpečilo jemné, ale účinné čistenie. Platí pre programy Quick, 1h00m, 1h30m, 2h00m.

ExtraHygiene

Táto voliteľná funkcia poskytuje hygienickejšie výsledky tým, že udržiava teplotu vyššiu ako 65 °C po dobu najmenej 10 minút počas poslednej fázy oplachovania. Tento program odstráni viac ako 99,9999 % baktérií a vírusov Testované na mikrokoccus luteus a MS2 bakteriofágom spoločnosťou Swisstatet Test-materialien AG (správa o teste č. 20212029). Platí pre programy Quick, 1h00m, 1h30m, 2h00m.

5.3 Špeciálne programy

QuickRinse

Program osvieži riad, ktorý sa umyje neskôr. Pri tomto programe nepoužívajte umývací prostriedok. Pozrite si kapitolu „Každodenné používanie“.

MachineClean

Program čistí vnútro spotrebiča v programe 65°C, čím účinne odstraňuje vodný kameň a masť, aby sa zachoval dlhodobý výkon. Pozrite si kapitolu „Ošetrovanie a čistenie“.

5.4 Doplnky v aplikácii

Pripojte umývačku riadu k aplikácii a získajte prístup k ďalším možnostiam umývania riadu. Pozrite si kapitolu „Bezdrôtové pripojenie“.

5.5 Hodnoty spotreby

A – program, **B** – voda (l), **C** – energia (kWh), **D** – trvanie (min).

A	B	C	D
Quick	8.5	0.475	30
QuickRinse	4.0	0.150	15
1h00m	10.5	1.000	60
1h30m	10.5	1.000	90
2h00m	10.5	0.900	120
ECO	8.4	0.542	270
AUTO	12.5	1.000	180
Machine-Clean	10.0	0.575	60

Hodnoty ovplyvňujú: tlak a teplota vody, kolísanie napätia v elektrickej sieti, voliteľné funkcie, množstvo riadu a stupeň jeho znečistenia.

Hodnoty pre iné programy ako ECO sú iba orientačné.

5.6 Informácie pre porovnávací testy

Ak chcete získať informácie potrebné na skúšanie výkonnosti (napr. podľa normy: EN60436), pošlite e-mail na adresu:

info.test@dishwasher-production.com

Vo vašej žiadosti zahrňte číslo výrobku (PNC) uvedené na typovom štítku.

V prípade akýchkoľvek ďalších otázok ohľadom vašej umývačky si pozrite servisnú knižku dodanú s vaším spotrebičom.

6. NASTAVENIA

6.1 Prehľad nastavení

Názvy v zátvorkách zodpovedajú tomu, ako umývačka riadu zobrazuje nastavenia v režime nastavenia. Nastavenia môžete zmeniť aj pomocou aplikácie.

Tvrdosť vody (HAr)

Nastavte úroveň zmäkčovača vody (1 – 10) na základe tvrdosti vody. Predvolené: 5.¹⁾

Úroveň leštidla (rA)

Nastavte úroveň leštidla (0 – 8). Predvolené: 8.¹⁾

Zvuk po dokončení (ES)

Zvoľte On na aktiváciu alebo Off na deaktiváciu zvukového signálu pre koniec programu. Predvolené: Off.

Auf. dvierka otvorené (Ado)

Stlačením tlačidla On zapnete alebo stlačením Off vypnete funkciu AirDry. Predvolené: On.¹⁾

Tóny tlačidiel (to)

Tlačidlom On zapnete alebo tlačidlom Off vypnete zvukovú signalizáciu tlačidla po stlačení. Predvolené: On.

Zabudnúť sieť (Fn)

Vyberte Yes, ak chcete resetovať poverenia bezdrôtovej siete. Vyberte No na ukončenie.

Hodiny používania (Hu)

Skontrolujte celkový počet hodín používania umývačky riadu. Počítadlo sa zastaví pri 65535.

Číslo PNC (Pnc)

Skontrolujte číslo vášho spotrebiča. PNC Zadajte číslo, keď sa obrátíte na autorizované servisné stredisko.

Zrušiť nastavenia (rS)

Výberom možnosti Yes obnovíte výrobné nastavenia spotrebiča. Nastavenie nevyhynuluje využitie hodín. Toto nastavenie neobnoví nastavenie bezdrôtového pripojenia. Vyberte No na ukončenie.

6.2 Režim nastavenia

Vstup do režimu nastavenia

Pred spustením programu môžete vstúpiť do režimu nastavenia. Do režimu nastavenia nemôžete vstúpiť pri spustenom programe.

Súčasne stlačte a približne 3 sekundy podržte stlačené tlačidlá ECO a AUTO.

Na displeji sa zobrazí prvé nastavenie: HAR.

Navigovanie v režime nastavenia

Na navigáciu v režime nastavenia použite výberový panel My Time.

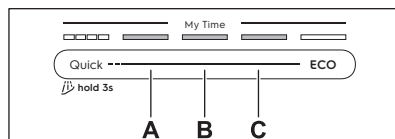

A. Tlačidlo Predchádzajúce

B. Tlačidlo Potvrdiť

C. Tlačidlo Ďalej

Pomocou tlačidla Predchádzajúce a Ďalej môžete prepínať medzi nastaveniami a meniť ich hodnotu. Pomocou tlačidla Potvrdiť prejdete do vybraného nastavenia a potvrdíte zmenu jeho hodnoty.

Zmena nastavenia

Skontrolujte, či je spotrebič v režime nastavenia.

1. Stlačte tlačidlo Predchádzajúce alebo Ďalej a vyberte nastavenie.

Na displeji sa zobrazí názov nastavenia.

2. Stlačením tlačidla Potvrdiť vstúpte do príslušného nastavenia.

Hodnota aktuálneho nastavenia bliká.

3. Stlačením tlačidla Predchádzajúce alebo Ďalej zmeňte hodnotu.

4. Stlačením tlačidla Potvrdiť potvrdte nastavenie.

Nastavenie sa uloží. Spotrebič sa vráti na zoznam nastavení.

¹⁾ Ďalšie podrobnosti nájdete v tejto kapitole.

5. Súčasne stlačte a približne 3 sekundy podržte stlačené tlačidlá ECO a AUTO, aby ste opustili režim nastavenia.

Spotrebič sa vráti do režimu výberu programu.

Tieto nastavenia sa uložia, kým ich opäť nezmeníte.

- i** Spotrebič ukončí režim nastavenia po 10 sekundách, ak nestlačíte žiadne tlačidlo.

6.3 Zmäkčovač vody

Zmäkčovač vody odstraňuje minerály z pritekajúcej vody, ktoré by inak mali škodlivý vplyv na výsledky umývania a na spotrebič.

Čím vyšší je obsah týchto minerálov, tým tvrdšia je voda. Tvrdosť vody je meraná na ekvivalentnej stupnici.

Zmäkčovač vody sa musí nastaviť v závislosti od tvrdosti vody z prívodu vody. Nastavenie je potrebné bez ohľadu na typ pracieho prostriedku, ktorý sa používa na zabezpečenie dobrých výsledkov umývania a na udržanie činnosti ukazovateľa soli. Váš miestny vodohospodársky orgán vám môže dodať informácie o tvrdosti vody vo vašej lokalite.

- i** Kombinované umývacie tablety so zmäkčovacím prostriedkom majú obmedzenú účinnosť na zmäkčovanie vody. Pozrite si obal výrobku.

Water hardness

°dH	°fH	mmol/l	mg/l (ppm)	°Clark	L ¹⁾
47 -50	84 -90	8,4 -9,0	835 -904	58 -63	10
43 -46	76 -83	7,6 -8,3	755 -834	53 -57	9
37 -42	65 -75	6,5 -7,5	645 -754	46 -52	8
29 -36	51 -64	5,1 -6,4	505 -644	36 -45	7

°dH	°fH	mmol/l	mg/l (ppm)	°Clark	L ¹⁾
23 -28	40 -50	4,0 -5,0	395 -504	28 -35	6
19 -22	33 -39	3,3 -3,9	325 -394	23 -27	5
15 -18	26 -32	2,6 -3,2	255 -324	18 -22	4
11 -14	19 -25	1,9 -2,5	185 -254	13 -17	3
4 -10	7 -18	0,7 -1,8	70 -184	5 -12	2
<4	<7	<0,7	<70	< 5	1

¹⁾ Úroveň zmäkčovača vody

Zmäkčovač vody prechádza automatickým procesom regenerácie. ²⁾

6.4 Úroveň leštidla

Oplachovací prostriedok zlepšuje výsledky sušenia. Leštidlo sa automaticky uvoľňuje pri fáze oplachovania horúcou vodou. Môžete nastaviť uvoľnenie množstva leštidla.

Keď je dávkovač leštidla prázdny, svieti ukazovateľ , ktorý upozorňuje na doplnenie leštidla. Ak je účinnosť sušenia uspokojivá pri používaní kombinovaných umývacích tabliet, môžete vypnúť dávkovač a ukazovateľ. Optimálnu účinnosť sušenia však dosiahnete len s použitím leštidla a so zapnutým ukazovateľom doplnenia.

Ak chcete deaktivovať dávkovač leštidla a ukazovateľ, nastavte úroveň leštidla na 0.

6.5 AirDry

Funkcia AirDry zlepšuje výsledky sušenia pri nízkej spotrebe energie. Počas fázy sušenia sa dverka spotrebiča otvorí automaticky a ostanú pootvorené. Vypnutie funkcie môže znížiť výkon sušenia.

Funkcia AirDry je automaticky aktivovaná pri všetkých programoch okrem programu .

²⁾ Pre správnu funkciu zmäkčovača vody je potrebná pravidelná regenerácia živice zmäkčovacieho zariadenia. Tento proces je automatický a je súčasťou bežnej prevádzky umývačky. Frekvencia regenerácie závisí od nastavenia úrovne zmäkčovača vody. Čím vyššia je úroveň, tým vyššia je regenerácia. Pri vysokých úrovniach sa regenerácia vyskytuje dvakrát v cykle: počas umývania riadu a po poslednom plákaní. Pri nižších úrovniach dochádza k regenerácii až po poslednom plákaní. Plákanie so zmäkčovačom prebieha na začiatku nasledujúceho cyklu. Pri vysokých úrovniach sa navyše objaví na konci umývania riadu. Oplachovanie zmäkčovača skončí s úplným vypustením. Regenerácia predlžuje trvanie programu maximálne o 5 min, spotreba vody maximálne o 4 l a spotreba energie o 2 Wh. V aktuálne platných štandardných laboratórnych podmienkach s tvrdosťou vody 2,5 mmol/l (zmäkčovač vody: úroveň 3) sa regenerácia vykoná po každých 62 l použitej vody. Teplota vody, tlak vody a kolísanie napätia v elektrickej sieti môžu tieto hodnoty zmeniť.

Keď sa otvoria dverka, na displeji sa zobrazí zostávajúci čas spusteného programu.

Trvanie fázy sušenia a čas otvorenia dveriek sa líšia podľa zvoleného programu a voliteľných funkcií.

UPOZORNENIE!

Nepokúšajte sa o zatvorenie dveriek spotrebiča do dvoch minút od automatického otvorenia. Mohlo by to spôsobiť poškodenie spotrebiča.

7. BEZDRÔTOVÉ PRIPOJENIE

Nastavte bezdrôtové pripojenie na ovládanie umývačky riadu pomocou aplikácie na svojom mobilnom zariadení.

Parametre modulu Wi-Fi

Wifi modul	NIUS-SA
Frekvencia	2,412 – 2,472 GHz
Protokol	IEEE 802.11 b-g-n
Max. výkon	<20 dBm
Šifrovanie	WPA, WPA2

7.1 Nastavenie bezdrôtového pripojenia

Na pripojenie vašej umývačky riadu potrebujete:

- bezdrôtovú sieť s internetovým pripojením.
 - mobilné zariadenie pripojené k vašej bezdrôtovej sieti.
1. Ak chcete stiahnuť aplikáciu, naskenujte QR kód, ktorý sa nachádza na zadnej strane návodu na používanie. Aplikáciu si môžete stiahnuť aj priamo v obchode s aplikáciami.
 2. Postupujte podľa pokynov v aplikácii.
 3. Zapnite umývačku riadu.
 4. Súčasne stlačte a na 2 sekundy podržte tlačidlá Delay a Quick.

Ukazovateľ  zabliká. Na displeji sa zobrazí AP. Všetky tlačidlá okrem tlačidla zapnutia/vypnutia sú neaktívne.

5. Zadajte prihlasovacie údaje do domácej siete v aplikácii.
V opačnom prípade umývačka riadu po určitom čase zruší nastavenie.

Ak je pripojenie úspešné,  ukazovateľ svieti a na displeji sa zobrazí con. Spotrebič sa vráti k výberu programu.

Nastavenie zrušíte vypnutím a zapnutím spotrebiča.

7.2 Resetovanie bezdrôtového pripojenia

Ak sa chcete pripojiť k inej bezdrôtovej sieti alebo aktualizovať prihlasovacie údaje súčasne siete, najprv resetujte bezdrôtové pripojenie.

Ak chcete resetovať, postupujte podľa jednej z dvoch metód:

- Súčasne stlačte a podržte tlačidlá Delay a Quick približne na 5 sekúnd.
- Vstúpte do režimu nastavenia a aktivujte nastavenie Fn.

Na displeji sa zobrazí Fn. Energetický meter indikuje priebeh.  Ukazovateľ nesvieti.

Nastavte nové bezdrôtové pripojenie.

8. PRED PRVÝM POUŽITÍM

1. Stlačte a podržte tlačidlo Zap/Vyp, kým sa spotrebič nezapne.
2. Upravte úroveň zmäkčovača vody podľa tvrdości vody.
3. Naplňte zásobník na soľ.
4. Naplňte dávkovač leštidla.
5. Naplňte dávkovač umývacieho prostriedku.
6. Otvorte vodovodný kohútik.

7. Spustíte program Quick, aby ste odstránili prípadné zvyšky z výrobného procesu. Do košíkov nedávajte žiaden riad.

Po spustení programu spotrebič vykoná obnovenie účinnosti zmäkčovača vody, ktoré trvá až 5 minút. Fáza umývania začne až po skončení tohto procesu. Proces sa pravidelne opakuje.

8.1 Zásobník na soľ

⚠ UPOZORNENIE!

Používajte iba soľ na regeneráciu pre umývačky riadu. Nepoužívajte kuchynskú soľ.

Soľ sa používa na regeneráciu v zmäčkovači vody a na zabezpečenie dobrých výsledkov umývania pri každodennom používaní.

Návod na naplnenie zásobníka na soľ

🔑 DÔLEŽITÉ

Uistite sa, že je kôš ComfortLift® prázdny a zaistený v zdvihnutej polohe.

1. Otočte viečko zásobníka soli do protismeru hodinových ručičiek a odstráňte ho.
2. Do nádoby na soľ nalejte 1 l vody (len pri naplnení pri prvom použití).
3. Pomocou dodávaného lievika naplňte nádobu na soľ 1 kg soli do umývačky riadu.

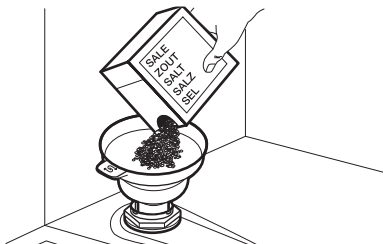

4. Opatrne potraste lievik za rukoväť, aby sa dostali dnu aj posledné granule.
5. Odstráňte vysypanú soľ okolo otvoru zásobníka soli.

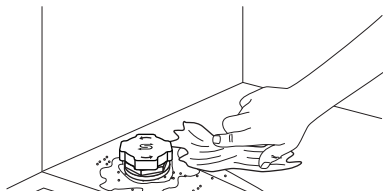

6. Otočte viečko zásobníka soli a zavrite zásobník soli.

🔑 DÔLEŽITÉ

Pri napíňaní zásobníka na soľ z neho môže vyteciť voda a soľ. Aby ste zabránili korózii, naplňte zásobník na soľ a potom ihneď spustíte kompletný cyklus umývania riadu s umývacím prostriedkom.

8.2 Návod na naplnenie dávkovača leštidla

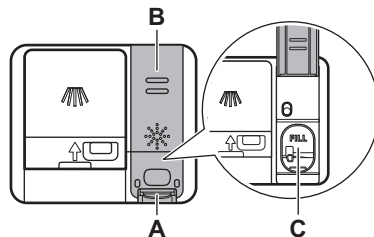

⚠ UPOZORNENIE!

Tento priečnik (C) je určený len na leštidlo. Nenapĺňajte ho umývacím prostriedkom.

⚠ UPOZORNENIE!

Používajte iba leštidlo určený pre umývačky riadu.

1. Stlačením uvoľňovacieho prvku (A) otvoríte veko (B).
2. Leštidlo nalievajte do zásobníka leštidla (C) dovtedy, kým nedosiahne úroveň naplnenia „FILL“.
3. Rozliate leštidlo odstráňte handričkou, aby ste predišli tvorbe veľkého množstva peny.
4. Zatvorte viečko. Uistite sa, že viečko je zaistené.

8.3 Naplnenie dávkovača umývacieho prostriedku

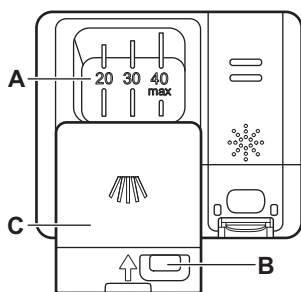

⚠ UPOZORNENIE!

Používajte iba umývací prostriedok určený pre umývačky riadu.

1. Stlačením uvoľňovacieho tlačidla (B) otvoríte veko (C).
2. Umývací prostriedok pridajte do priehradky (A). Neprekračujte značku „40 max“. Môžete použiť umývací prostriedok v tabletách, prášku alebo géli.
3. Ak program obsahuje fázu predumývania, pridajte menej 5g umývacieho prostriedku do vnútornú časť dvierok umývačky riadu.
4. Zatvorte viečko. Uistite sa, že viečko je zaistené.

Informácie o dávkovaní umývacieho prostriedku nájdete v pokynoch výrobcu na obale výrobku. Na umývanie bežne znečisteného riadu zvyčajne stačí 20 - 25 ml gélového umývacieho prostriedku alebo 18 g práškového umývacieho prostriedku.

9. VKLADANIE RIADU DO UMÝVAČKY

- Pre najlepšie výsledky umývania usporiadajte predmety v košoch podľa pokynov v návode na používanie.
- Umývačku naplňte na plnú kapacitu, aby ste usporili vodu a energiu.
- Koše nepreplňajte, aby bola zabezpečená efektívna prevádzka umývačky riadu.
- Uistite sa, že sa jednotlivé kusy riadu v košoch nedotýkajú ani neprekývajú. Iba vtedy môže voda úplne dosiahnuť a umyť riad.
- V spotrebiči umývajte len riad, ktorý sa v ňom môže umývať.
- V umývačke riadu neumývajte tieto materiály: drevo, rohovinu, cín, meď, hliník, jemný maľovaný porcelán, nechránenú uhlíkovú oceľ alebo striebro. Môže to spôsobiť ich praskanie, deformáciu, zmenu farby, vznik dierok, hrdze, matnosť alebo koróziu.
- V spotrebiči neumývajte predmety, ktoré môžu absorbovať vodu (špongie, handričky).
- Duté predmety (šálky, poháre a panvice) vložte otvorom smerom nadol, aby mohla voda vytečť.
- Dávajte pozor, aby sa sklenené predmety navzájom nedotýkali.
- Ľahké predmety umiestnite do vrchného koša. Zabezpečte, aby sa predmety voľne nehýbali.

- Malé predmety a príbor vložte do zásuvky na príbor.
- Pred spustením programu sa uistite, že sa sprchovacie ramená môžu voľne otáčať.
- Upravte výšku horného koša tak, aby sa zmestil veľký riad.

9.1 ComfortLift®

⚠ UPOZORNENIE!

Nesadajte si na stojan ani nevytvárajte nadmerný tlak na zaistený kôš.

⚠ UPOZORNENIE!

Neprekračujte maximálnu povolenú kapacitu náplne 18 kg.

⚠ UPOZORNENIE!

Uistite sa, že predmety nevytŕčajú z rámu koša, pretože tým môže dôjsť k poškodeniu predmetov a mechanizmu ComfortLift®.

Mechanizmus ComfortLift® umožňuje nadvihnúť dolný stojan (na druhú úroveň) a spustiť ho nadol pre jednoduché nakladanie a vyberanie riadu.

Naplnenie a vyprázdnenie dolného koša:

1. Nadvihnite kôš vytiahnutím stojana z umývačky za rukoväť stojana.

Nepoužívajte spúšťaciu páčku.

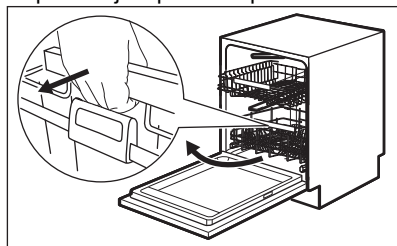

Kôš sa automaticky zaistí na hornej úrovni.

2. Opatrne vložte predmety do koša alebo ich vyberte.
3. Spustíte kôš nadol pripojením páčky rukoväti k rámu koša. Úplne nadvihnite spúšťaciu páčku a mierne rukoväť koša, kým sa kôš neuvolíni na oboch stranách.

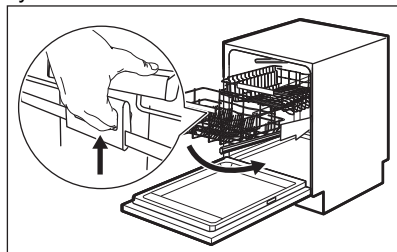

Keď je kôš odomknutý, zatlačte stojan nadol. Mechanizmus sa vráti do základnej polohy v dolnej úrovni.

Existujú dva spôsoby spustenia koša nadol v závislosti od jeho naloženia:

- Ak je kôš úplne naplnený taniermi, jemne ho zatlačte nadol.
- Ak je kôš prázdny alebo spolovice naplnený, zatlačte ho nadol.

9.2 Úprava výšky horného koša

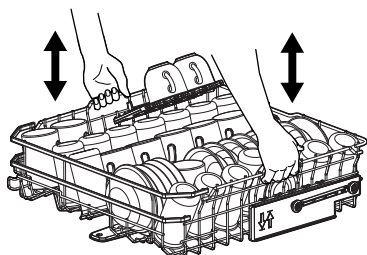

Zvihnutie horného koša

1. Vytiahnite kôš, až kým sa nezastaví.

2. Kôš nadvihnite na jednej strane alebo na oboch stranách, až kým sa mechanizmus nezaistí a kôš nebude v stabilnej polohe.

Spustenie horného koša

1. Vytiahnite kôš, až kým sa nezastaví.
2. Kôš mierne nadvihnite na jednej strane alebo na oboch stranách, potom ho zatlačte a nechajte klesnúť späť nadol.

9.3 Funkcie koša umývačky riadu

Dodávané príslušenstvo sa môže líšiť v závislosti od modelu umývačky riadu.

Dolný kôš

Počet skladacích zubov sa môže líšiť v závislosti od modelu umývačky riadu.

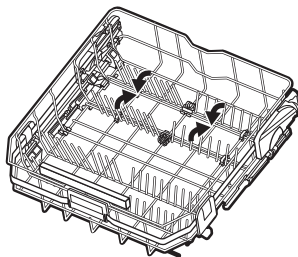

Horný kôš

Počet skladacích zubov sa môže líšiť v závislosti od modelu umývačky riadu. Poličky na poháre sa dajú sklopit', aby sa vytvoril priestor pre vysoké nádoby.

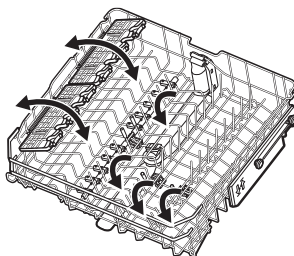

Poličky na poháre majú mäkké úchyty na sklenený riad, zatiaľ čo gumové hroty zabezpečujú stabilitu.

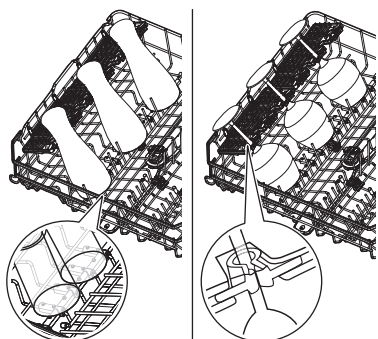

Zásuvka na príbor

Použite zásuvku na príbory a malé predmety. Zásuvka obsahuje skladacie držiaky na nože.

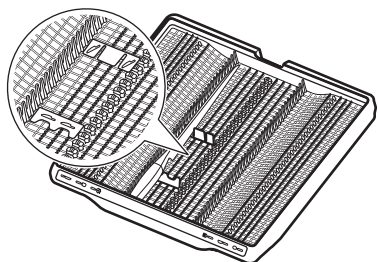

Vybratie príslušenstva

Poličky na poháre a gumené úchyty sa dajú dočasne odstrániť, aby sa zmestili objemné predmety.

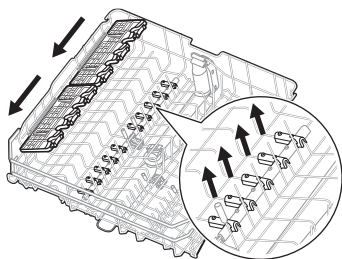

Držiaky na nože sa dajú dočasne odstrániť, ak je to potrebné.

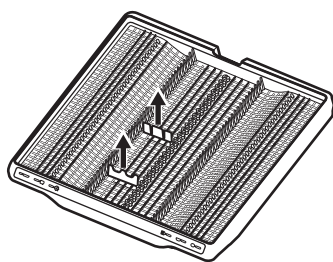

Maximálna výška riadu (mm)

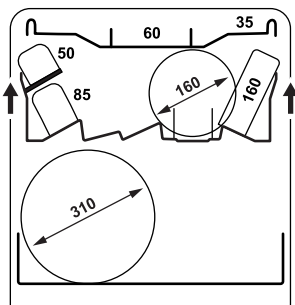
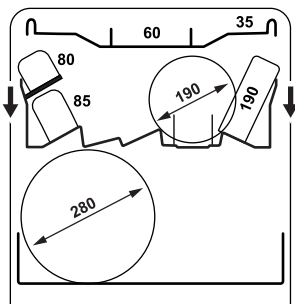

9.4 Príklady plnenia umývačky riadu

Dolný kôš

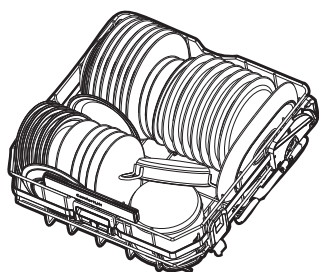
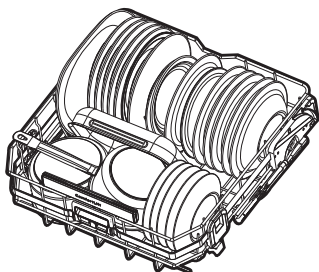

Horný kôš

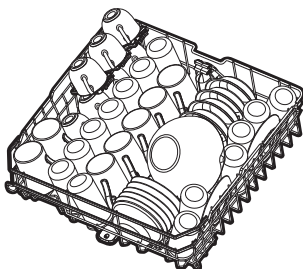
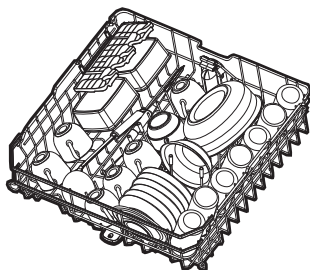

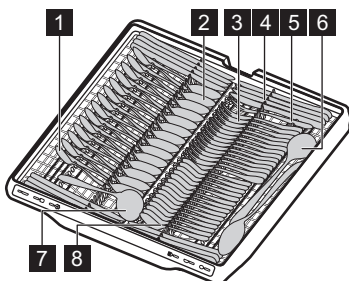
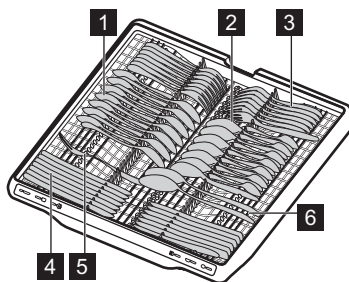

Zásuvka na príbor



- 1 Čajová lyžička (14 kusov)
- 2 Polievková lyžica (14 kusov)
- 3 Vidlička (14 kusov)
- 4 Nôž (14 kusov)
- 5 Servírovacia vidlička (1 kus)
- 6 Servírovacia lyžica (2 kusy)
- 7 Naberačka na omáčku (1 kus)
- 8 Dezertná lyžica (14 kusov)

10. KAŽDODENNÉ POUŽÍVANIE

1. Otvorte vodovodný kohútik.
2. Stlačte a podržte tlačidlo Zap/Vyp, kým sa spotrebič nezapne.
3. Ak svieti , doplňte nádobu na soľ.
4. Ak svieti , doplňte dávkovač leštidla.
5. Do košov vložte riad.
6. Doplňte dávkovač umývacieho prostriedku.
7. Zvoľte program. Na spustenie zatvorte dvierka.
8. Po skončení programu zatvorte vodovodný kohútik.

10.1 Spustenie na diaľku

Funkcia umožňuje spustiť program z aplikácie.

Aktivácia spustenia na diaľku

Uistite sa, že indikátor  je zapnutý a vaša umývačka riadu je pridaná v aplikácii. Ak nie je, pozrite si kapitolu „Bezdrôtové pripojenie“.

1. Stlačte a podržte tlačidlo Delay na 3 sekundy.

Svieti ukazovateľ .

2. Zatvorte dvierka spotrebiča.

 Ak otvoríte dvierka, keď je aktivovaná funkcia spustenie na diaľku, funkcia sa deaktivuje. Pred tým, ako zatvoríte dvierka, znova aktivujte funkciu spustenie na diaľku. Ak to neurobíte, umývací cyklus sa spustí hneď po zatvorení dvierok. Otvorenie dvierok nedeaktivuje funkciu spustenie na diaľku, ak je nastavený odložený štart.

Deaktivácia spustenia na diaľku

Stlačte tlačidlo Delay na 3 sekundy.

 – ukazovateľ zhasne.

10.2 Spustenie programu z výberového pásika My Time

1. Požadovaný program zvolíte tak, že posuniete prstom po výberovom pásiku My Time.

Svetelný ukazovateľ programu svieti.

2. V prípade potreby zapnite voliteľnú funkciu programu.

3. Zatvorte dvierka spotrebiča a program sa spustí.

10.3 Spustenie QuickRinse programu

1. Stlačte tlačidlo Quick a podržte ho stlačené približne 3 sekundy.

Ukazovateľ  svieti.

2. Zatvorte dvierka spotrebiča a program sa spustí.

10.4 Spustenie programu AUTO

1. Stlačte AUTO.

Svetelný ukazovateľ príslušného tlačidla svieti. Na displeji sa zobrazí maximálne možné trvanie programu.

2. Zatvorte dvierka spotrebiča a program sa spustí.

Snímače pracujú počas cyklu niekoľkokrát a počiatočné trvanie programu sa môže skrátiť.

10.5 Zapnutie voliteľnej funkcie programu

Naraz je možné zapnúť iba jednu voliteľnú funkciu. Voliteľnú funkciu zapnite pred spustením programu. Voliteľnú funkciu nie je možné zapnúť ani vypnúť, kým prebieha program.

1. Vyberte program z lišty výberu My Time.
2. Stlačte tlačidlo možností.

Svetelný ukazovateľ príslušného tlačidla svieti.

Ak táto voliteľná funkcia nie je k dispozícii, osvetlenie pri príslušnom tlačidle bliká a zaznie zvukový signál.

 Zapnutie voliteľných funkcií často zvyšuje spotrebu vody, energie a trvanie programu.

10.6 Odloženie štartu programu

1. Zvoľte program.
2. Opakovane stláčajte tlačidlo Delay, kým sa na displeji nezobrazí požadovaný čas odloženia (od 1 do 24 hodín).

Svetelný ukazovateľ príslušného tlačidla svieti.

3. Zatvorte dvierka spotrebiča, aby sa spustilo odpočítavanie.

Počas odpočítavania nemôžete zmeniť program ani voliteľnú funkciu. Čas odloženia môžete zmeniť v aplikácii.

Keď sa odpočítavanie ukončí, program sa spustí.

10.7 Zrušenie odloženého štartu programu

Stlačte a podržte tlačidlo ① na približne 3 sekundy.

Spotrebič sa vráti do režimu výberu programu.

Znova zvoľte program.

10.8 Zrušenie spusteného programu

Stlačte a podržte tlačidlo ① na približne 3 sekundy.

Spotrebič sa vráti do režimu výberu programu.

① Pred spustením nového programu skontrolujte, či sa v dávkovači umývacieho prostriedku nachádza umývací prostriedok.

10.9 Otvorenie dvierok počas činnosti spotrebiča

Ak otvoríte dvierka pri spustenom programe, cyklus umývania sa pozastaví. Na displeji sa

zobrazí zostávajúci čas programu. Po zatvorení dvierok bude umývací cyklus pokračovať od momentu, v ktorom sa pozastavil.

Ak otvoríte dvierka počas odpočítavania odloženého štartu, odpočítavanie sa pozastaví. Na displeji sa zobrazí aktuálny stav odpočítavania. Po zatvorení dvierok bude odpočítavanie pokračovať.

① Otvorenie dvierok počas činnosti spotrebiča môže ovplyvniť spotrebu energie a dĺžku trvania programu.

10.10 Koniec programu

Po skončení programu sa umývačka riadu automaticky vypne.

Všetky tlačidlá okrem tlačidla zapnutia/vypnutia sú neaktívne.

10.11 Automatické vypínanie

Funkcia šetrí energiu vypnutím spotrebiča keď nie je v prevádzke. Funkcia sa spustí automaticky:

- Keď sa skončí program.
- Po 10 minútach, ak nebol spustený žiadny program a nebolo stlačené žiadne tlačidlo.

11. RADY A TIPY

11.1 Všeobecné

Postupovanie podľa uvedených typov vám zaistí optimálnu účinnosť umývania a sušenia pri každodennom používaní a zároveň vám pomôže chrániť životné prostredie.

- Umytie riadu v umývačke podľa pokynov v návode na obsluhu reálne spotrebuje menej vody a energie ako pri ručnom umývaní riadu.
- Nevykonať ručné predopláchnutie. Zvyšuje to spotrebu vody a energie. Keď je to potrebné, zvoľte program s fázou predumývania.
- Odstráňte väčšie zvyšky jedla z riadu a vyprázdňte hrnceky a sklá pred ich vloženíím do spotrebiča.
- Zvoľte program podľa typu náplne a stupňa znečistenia.
- Na zabránenie tvorby vodného kameňa vnútri spotrebiča:
 - Zásobník na soľ v prípade potreby doplňte.

- Používajte odporúčané dávkovanie umývacieho prostriedku a leštidla.
- Skontrolujte, či je aktuálna úroveň zmäkčovača vody v súlade s tvrdosťou vody.
- Postupujte podľa pokynov v kapitole „Ošetrovanie a čistenie“.

11.2 Používanie soli, leštidla a umývacieho prostriedku

- Používajte iba soľ, leštidlo a umývací prostriedok pre umývačky. Používanie iných produktov môžu spotrebič poškodiť.
- V oblastiach s tvrdou a veľmi tvrdou vodou v záujme dosiahnutia optimálnych výsledkov umývania a sušenia odporúčame používať základný umývací prostriedok (prášok, gél, tablety bez prídavných funkcií), leštidlo a soľ samostatne.
- Kombinované umývacie tablety sa môžu počas krátkych programov úplne nerozpustiť, čo môže viesť k usádzaniu zvyškov umývacieho prostriedku na riade.

- Pozrite si obal výrobku. Tablety používajte pri dlhších programoch.
- Vždy používajte správne množstvo čistiaceho prostriedku. Nedostatočné dávkovanie čistiaceho prostriedku môže mať za následok neuspokojivé výsledky umývania a vrstvu tvrdej vody alebo bodky na riade. Používanie príliš veľkého množstva čistiaceho prostriedku s mäkkou alebo zmäkčenou vodou zanecháva zvyšky čistiaceho prostriedku na riade. Bezpečnostné pokyny sú uvedené na obale čistiaceho prostriedku.
 - Vždy používajte správne množstvo oplachovacieho prostriedku. Nedostatočné dávkovanie oplachovacieho prostriedku znižuje výsledky sušenia. Používanie príliš veľkého množstva oplachovacieho prostriedku spôsobuje modrastý povlak na riade. Ak chcete upraviť úroveň leštidla, pozrite si kapitolu „Nastavenia“.
 - Skontrolujte, či je úroveň zmäkčovača vody správna. Ak je úroveň nastavená na príliš vysokú, voda bude príliš mäkká, čo môže spôsobiť koróziu skla. Ak chcete nastaviť úroveň zmäkčovača vody, pozrite si kapitolu „Nastavenia“.

11.3 Čo robiť, ak chcete prestať používať multitablety

Skôr ako začnete používať osobitne umývací prostriedok, soľ a leštidlo, vykonajte nasledovné kroky:

1. Nastavte najvyššiu úroveň zmäkčovača vody.

2. Uistite sa, že sú zásobníky na soľ a leštidlo naplnené.
3. Spustíte Quick program. Nepridávajte umývací prostriedok a do košov nedávajte riad.
4. Po skončení programu nastavte zmäkčovač vody podľa tvrdosti vody vo vašej oblasti.
5. Upravte dávkovanie leštidla.

11.4 Pred spustením programu

Pred spustením zvoleného programu sa uistite, že:

- Filtre sú čisté a správne namontované.
- Viečko zásobníka na soľ je upevnené.
- Sprchovacie ramená nie sú upchaté.
- Je dostatok soli a leštidla.
- Riad v košoch je umiestnený v správnej polohe.
- Program je vhodný pre daný typ riadu a stupeň jeho znečistenia.
- Použili ste správne množstvo čistiaceho prostriedku.

11.5 Vyprázdnenie košov

1. Pred vybratím zo spotrebiča nechajte riad vychladnúť. Horúci riad sa ľahko poškodí.
2. Vyprázdňte najprv dolný kôš a potom horný kôš.

 Po skočení programu môže ešte zostať voda na vnútorných povrchoch spotrebiča.

12. OŠETROVANIE A ČISTENIE

DÔLEŽITÉ

Pred vykonávaním údržby inej než spustenie programu  spotrebič vypnite a jeho zástrčku vyťahnite zo sieťovej zásuvky.

Znečistené filtre a upchané sprchovacie ramená zhoršujú účinnosť umývania.

Filtre sa samočistia a po každom použití si ich nemusíte čistiť. Filtre čistíte raz týždenne. Striekacie ramená čistíte každé dva mesiace, alebo skôr, ak si všimnete zvyšky jedál na riade po skončení programu. Frekvencia čistenia sa môže líšiť v závislosti od frekvencie používania spotrebiča.

12.1 Ako začať Program MachineClean

Pred spustením programu vyčistíte filtre a rozstrekovacie ramená podľa pokynov uvedených ďalej v tejto kapitole.

1. Použite odstraňovač vodného kameňa alebo čistiaci prostriedok určený špeciálne pre umývačky. Postupujte podľa pokynov na balení. Do košíkov nedávajte žiaden riad.
2. Stlačte tlačidlo AUTO a podržte ho stlačené približne 3 sekundy.

 indicator is on.

3. Zatvorte dverka spotrebiča a program sa spustí.

Po skončení programu  ukazovateľ zhasne.

12.2 Odstránenie cudzích predmetov

Po každom použití umývačky riadu skontrolujte filtre a odtok. Cudzíe predmety (napr. kúsky skla, plast, kosti alebo špáradlá a pod.) znižujú čistiaci výkon a môžu spôsobiť poškodenie odtokového čerpadla.

⚠ UPOZORNENIE!

Ak nedokážete odstrániť cudzie predmety sami, kontaktujte autorizované servisné stredisko.

1. Demontujte filtračný systém podľa pokynov v tejto kapitole.
2. Manuálne odstráňte akékoľvek cudzie predmety.
3. Zmontujte filtračný systém podľa pokynov v tejto kapitole.

12.3 Čistenie filtrov

Filtračný systém sa skladá z 3 častí.

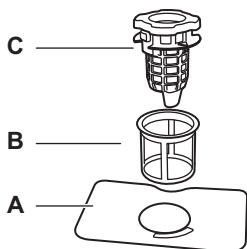

1. Otočte odtokový filter (C) proti smeru hodinových ručičiek a nadvihnite ho. Vyberte plochý filter (A).

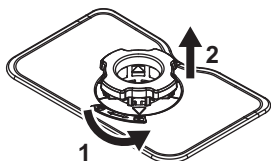

2. Stlačte dve tlačidlá na výpustnom filtri (C) a vyberte ich z jemného filtra (B).

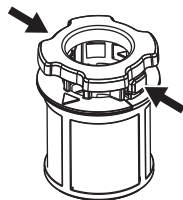

3. Filtre umyte.
4. Uistite sa, že v odtoku ani okolo jeho okraja sa nenachádzajú zvyšky jedla ani nečistoty.
5. Plochý filter (A) nainštalujte späť na miesto.
6. Odtokový filter (C) zatlačte do jemného filtra (B).
7. Vložte jemný filter (B) do plochého filtra (A). Odtokový filter (C) otáčajte v smere hodinových ručičiek, kým sa nezaistí.

⚠ UPOZORNENIE!

Nesprávne umiestnenie filtrov môže mať za následok nedostatočnú účinnosť umývania a poškodiť spotrebič.

12.4 Čistenie vnútra

- Vnútro spotrebiča vyčistite mäkkou vlhkou handričkou.
- Nepoužívajte abrazívne prostriedky, drôtenky, ostré nástroje, silné chemikálie, drsné špongie ani rozpúšťadlá.
- Raz týždenne utrite dvierka vrátane gumeného tesnenia.
- Aby ste zachovali výkon spotrebiča, použite minimálne raz za dva mesiace čistiaci produkt navrhnutý špeciálne pre umývačky. Postupujte podľa pokynov na obale výrobku.
- Pre optimálne výsledky čistenia spustíte program .

12.5 Čistenie dolného sprchovacieho ramena

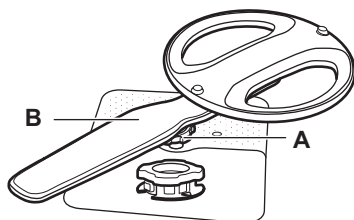

1. Uťahovaciu maticu (A) otočte proti smeru hodinových ručičiek a potiahnite striekacie rameno (B) nahor.
2. Sprchovacie rameno umyte pod tečúcou vodou. Z otvorov odstráňte pevné čiastočky pomocou predmetu s tenkým hrotom, napr. špáradla. Vodu vedte cez otvory, aby ste spláchli prípadné nečistoty.
3. Striekacie rameno zatlačte nadol a uťahovaciu maticu otočte v smere hodinových ručičiek.

12.6 Čistenie horného sprchovacieho ramena

1. Vytiahnite horný kôš.
2. Rozprašovacie rameno odpojte od koša otočením uťahovacej matice (A) v smere hodinových ručičiek.

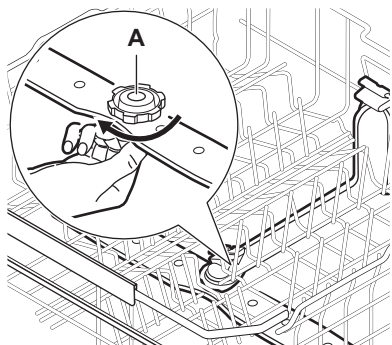

3. Sprchovacie rameno umyte pod tečúcou vodou. Z otvorov odstráňte pevné čiastočky pomocou predmetu s tenkým hrotom, napr. špáradla. Vodu vedte cez otvory, aby ste spláchli prípadné nečistoty.
4. Ak chcete nainštalovať rozprašovacie rameno späť, doťahovaciu maticu otáčajte proti smeru hodinových ručičiek dovtedy, kým nezaznie cvaknutie. Uistite sa, že upevňovacia matica je správne zarovnaná s výstupnou rúrkou.

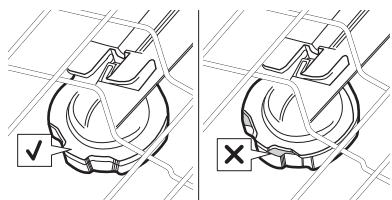

12.7 Čistenie stropného sprchovacieho ramena

Stropné sprchovacie rameno je umiestnené na strope spotrebiča. Sprchovacie rameno (C) je nainštalované na napájacej trubici (A) montážnym prvkom (B).

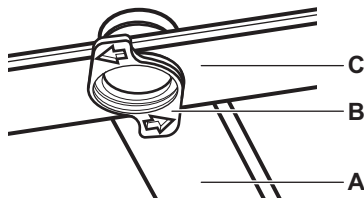

1. Uvoľníte zarážky na bokoch posuvných kolajničiek priehradky na príbor a vytiahnete zásuvku von.

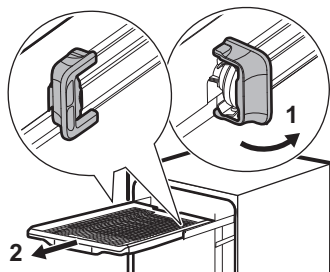

2. Premiestnite horný kôš na najnižšiu úroveň pre jednoduchší prístup k sprchovaciemu ramenu.
3. Montážny prvok (B) otočte proti smeru hodinových ručičiek a potiahnite rozprašovacie rameno (C) nadol.
4. Sprchovacie rameno umyte pod tečúcou vodou. Z otvorov odstráňte pevné čiastočky pomocou predmetu s tenkým hrotom, napr. špáradla. Vodu vedte cez otvory, aby ste spláchli prípadné nečistoty.
5. Do sprchovacieho ramena (C) vložte montážny prvok (B) a upevnite ho v prívodnej trubici (A) otočením v smere hodinových ručičiek. Skontrolujte, či montážny prvok zapadol na svoje miesto.
6. Nainštalujte priehradku na príbor na posuvné kolajničky a zablokujte zarážky.

12.8 Čistenie filtra prívodnej hadice

1. Zatvorte vodovodný kohútik.
2. Úchytku (A) otočte v smere hodinových ručičiek. Odpojte hadicu.

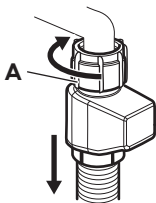

3. Vyčistíte filter prívodnej hadice.

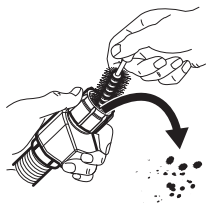

12.9 Vonkajšie čistenie

- Spotrebič čistite vlhkou mäkkou handričkou.
- Používajte iba neutrálne saponáty.
- Nepoužívajte abrazívne prostriedky, drôtenky ani rozpúšťadlá.

13. RIEŠENIE PROBLÉMOV

Väčšinu problémov, ktoré sa vyskytnú, môžete vyriešiť bez toho, aby ste kontaktovali autorizované servisné stredisko. V tabuľke si pozrite informácie o možných problémoch.

Pri niektorých poruchách sa na displeji zobrazia chybové kódy.

Po skontrolovaní spotrebiča ho deaktivujte a potom aktivujte. Ak problém pretrváva, obráťte sa na autorizované servisné stredisko.

DÔLEŽITÉ

Spotrebič odpojte od elektrickej siete a nepoužívajte ho, kým problém nebude opravený.

Spotrebič nie je možné zapnúť.

- Skontrolujte, či je sieťová zástrčka pripojená k sieťovej zásuvke.
- Skontrolujte, či nie je v skrinke s poistkami poškodená poistka.

Program sa nespúšťa.

- Skontrolujte, či sú dvierka spotrebiča zatvorené.
- Ak je nastavený odložený štart, zrušte odpočítavanie alebo počkajte na dokončenie odpočítavania.
- Spotrebič obnovuje účinnosť zmäččovača vody. Tento postup trvá približne 5 minút.

Chybové kódy \square alebo \square . Do spotrebiča nepriteká voda.

- Skontrolujte, či je vodovodný kohútik otvorený.
- Dbajte na to, aby bol tlak na prívode vody v rozmedzí 0.05 (0.5) / 1 (10) MPa (bar). O túto informáciu požiadajte miestny vodohospodársky orgán.
- Skontrolujte, či nie vodovodný kohútik upchatý.
- Skontrolujte, či nie je upchatý filter v odtokovej hadici. V prípade potreby filter vyčistite. Pozrite si kapitolu „Ošetrovanie a čistenie“.
- Skontrolujte, či nie je prívodná hadica skrútená alebo ohnutá.

Kód chyby \square . Spotrebič nevypúšťa vodu.

- Skontrolujte, či nie je sifón umývadla upchatý.
- Skontrolujte, či nie je vnútorný filtračný systém upchatý.
- Skontrolujte, či nie je odtoková hadica skrútená alebo ohnutá.

Kód chyby \square . Porucha odtokového čerpadla.

- Krypt odtokového čerpadla je uvoľnený alebo chýba. Skontrolujte kryt. Informácie o umiestnení krytu nájdete v pokynoch na čistenie odtokového čerpadla, ktoré sú k dispozícii neskôr v tejto kapitole.

Kód chyby 124. Porucha odtokového čerpadla.

- Odtokové čerpadlo je zablokované cudzím predmetom. Pozrite si časť „Ako vykonať čistenie odtokového čerpadla“ nižšie v tejto kapitole.

Kód chyby 128. Porucha odtokového čerpadla.

- Zavrite vodovodný kohútik a kontaktujte autorizované servisné stredisko.

Kód chyby 130. Aktivovalo sa zariadenie proti zaplaveniu. Zistil sa únik vody v spodnej nádobe.

- Zatvorte vodovodný kohútik.
- Skontrolujte, či je spotrebič správne nainštalovaný.
- Ak problém pretrváva, obráťte sa na autorizované servisné stredisko.

Chybové kódy 151-159. Zlyhanie umývacieho čerpadla.

- Spotrebič vypnite a znova zapnite.

Kód chyby 161 alebo 169. Teplota vody vo vnútri spotrebiča je príliš vysoká alebo došlo ku zlyhaniu snímača teploty.

- Uistite sa, že teplota privádzanej vody neprekračuje 60 °C.
- Spotrebič vypnite a znova zapnite.

Chybové kódy 197, 198 alebo 1C0-1C5. Technické zlyhanie spotrebiča.

- Spotrebič vypnite a znova zapnite.

Kód chyby 1F1. Hladina vody vnútri spotrebiča je príliš vysoká.

- Spotrebič vypnite a znova zapnite.
- Skontrolujte, či sú filtre čisté.
- Skontrolujte, či je odtoková hadica inštalovaná v správnej výške nad podlahou. Pozrite si pokyny na inštaláciu.

Spotrebič sa počas prevádzky viackrát vypne a zapne.

- To je normálne. Prináša to optimálne výsledky umývania a úsporu energie.

Program trvá príliš dlho.

- Ak je nastavený odložený štart, zrušte odpočítavanie alebo počkajte na dokončenie odpočítavania.
- Zapnutie voliteľných funkcií predĺži trvanie programu.

Zobrazené trvanie programu je iné než trvanie v tabuľke hodnôt spotreby.

- Trvanie programu sa môže zmeniť z dôvodu tlaku a teploty vody, kolísania napätia v elektrickej sieti, voliteľných funkcií, množstva riadu a stupňa znečistenia.

Na displeji sa zvýši zostávajúci čas a preskočí takmer na koniec trvania programu.

- Nejde o poruchu. Spotrebič pracuje správne.

Z dvierok spotrebiča preteká malé množstvo vody.

- Spotrebič nie je vo vodorovnej polohe. Uvoľnite alebo utiahnite nastaviteľné nožičky (ak sú k dispozícii).

Dvierka spotrebiča sa ťažko zatvárajú.

- Spotrebič nie je vo vodorovnej polohe. Uvoľnite alebo utiahnite nastaviteľné nožičky (ak sú k dispozícii).
- Z košov vyčnievajú časti riadu.

Počas cyklu umývania sa otvoria dvierka spotrebiča.

- Funkcia AirDry sa aktivuje na zlepšenie výsledkov sušenia pri úspore energie. Ak chcete funkciu vypnúť, pozrite si kapitolu „Nastavenia“.

Štrkotavé alebo klepotavé zvuky z vnútra spotrebiča.

- Riad nie je správne vložený v košoch. Pozrite si kapitolu „Vkladanie riadu do umývačky“.
- Zabezpečte, aby sa mohli sprchovacie ramená voľne otáčať.

Spotrebič spustí prerušovač obvodu.

- Nedostatočná prúdová intenzita na súčasné napájanie všetkých používaných spotrebičov. Skontrolujte prúdovú intenzitu zásuvky a kapacitu merača alebo vypnite jeden z používaných spotrebičov.
- Vnútorná elektrická porucha spotrebiča. Obráťte sa na autorizované servisné stredisko.

Spotrebič je zapnutý, ale nefunguje. Na displeji sa zobrazí PF.

- Napájanie nie je v prevádzkovom rozsahu. Cyklus umývania riadu je dočasne prerušený a bude automaticky pokračovať po obnovení napájania.

Spotrebič sa počas prevádzky vypol.

- Úplný výpadok napájania. Cyklus umývania riadu je dočasne prerušený a bude automaticky pokračovať po obnovení napájania.

Na displeji sa zobrazí upd. Je aktívne iba tlačidlo Zap/Vyp.

- Spotrebič si stiahne a inštaluje aktualizáciu firmvéru, keď je dostupný. Na displeji sa zobrazí upd počas trvania procesu aktualizácie. Počkajte, kým sa proces ukončí. Ak proces aktualizácie prerušíte vypnutím spotrebiča, ten sa obnoví, keď spotrebič opäť zapnete. Aktualizácia firmvéru neovplyvní deklarované výkonnostné hodnoty spotrebiča.

13.1 Ako vykonať čistenie odtokového čerpadla

⚠ UPOZORNENIE!

Pri čistení buďte opatrní, pretože odtokové čerpadlo môže obsahovať ostré nečistoty, ako napr. sklo.

1. Vypnite spotrebič a vyťahnite zástrčku zo zásuvky elektrickej siete.
2. Vyberte filtračný systém.
3. Zvyšky vody odstráňte špongiou.
4. Plastový kryt potiahnite prstom.

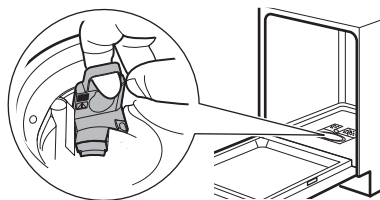

5. Opatrne odstráňte všetky cudzie predmety.
6. Plastový kryt nasadte späť na miesto. Uistite sa, že nie je uvoľnené.
7. Nainštalujte filtračný systém a spotrebič zapojte do zásuvky.

13.2 Výsledky umývania riadu a sušenia nie sú uspokojivé

Slabé výsledky umývania riadu.

- Pozrite si kapitolu „Rady a tipy“.
- Použite intenzívnejší umývací program.
- Vyčistite dýzy sprchovacích ramien a filtre. Pozrite si kapitolu „Ošetrovanie a čistenie“.

- Príčinou môže byť kvalita pracieho prostriedku. Skúste iný umývací prostriedok.

Neuspokojivé výsledky sušenia.

- Pozrite si kapitolu „Rady a tipy“.
- Riad ste nechali príliš dlho vnútri zatvoreného spotrebiča. Aktivujte voliteľnú funkciu AirDry na nastavenie automatického otvorenia dveriek a zlepšenie výsledkov sušenia. Pozrite si kapitolu „Nastavenia“.
- Umývačku riadu vyberte až po skončení programu a na displeji sa zobrazí 0:00.
- Nedostatok leštidla alebo jeho nedostatočné dávkovanie. Naplňte dávkovač leštidla alebo nastavte jeho vyššie dávkovanie (v prípade potreby). Informácie o úprave úrovne nájdete v kapitole „Nastavenia“.
- Príčinou môže byť kvalita leštidla. Skúste použiť iný leštiaci prostriedok.
- Vždy používajte leštidlo, aj v prípade ak používate kombinované tablety.
- Aktivujte možnosť zlepšenia sušenia prostredníctvom aplikácie.
- Plastové predmety niekedy treba utrieť utierkou.
- Program Quick nemá fázu sušenia. Zvoľte iný program.
- Kvapky vody z horného koša spadli na dolný kôš. Najprv vyberte dolný kôš a potom horný kôš.

Šmuhy na pohároch a riade.

- Množstvo umývacieho prostriedku je príliš veľké. Znížte množstvo.

Biele vrstvy na pohároch a riade.

- Dávkovanie leštidla je príliš vysoké. Nastavte nižšie dávkovanie leštidla.

Škrvy a suché vodné kvapky na pohároch a riade.

- Množstvo uvoľneného leštidla nie je dostatočné. Nastavte vyššie dávkovanie leštidla. Pozrite si kapitolu „Nastavenia“.
- Príčinou môže byť kvalita leštidla. Vyskúšajte iný leštidlo.
- Pozrite si kapitolu „Vkladanie riadu do umývačky“.

Vnútro spotrebiča je mokré.

- Nejde o poruchu spotrebiča. Vlhký vzduch kondenzuje na stenách spotrebiča.

Nezvyčajná pena počas umývania.

- Používajte umývací prostriedok špeciálne určený pre umývačky riadu.

- Použite umývací prostriedok od iného výrobcu.
- Nepredoplachujte riady pod tečúcou vodou.

Stopy hrdze na príbore.

- Vo vode v umývačke sa používa príliš veľa soli. Po naplnení zásobníka na soľ vždy odstráňte rozliatu soľ.
- Prudké predmety a nerezový príbor boli položené spolu. Tieto predmety nekladte blízko seba.

Zvyšky umývacieho prostriedku v dávkovači po skončení programu.

- Voda nedokáže zmyť umývací prostriedok z dávkovača. Skontrolujte, či nie sú sprchovacie ramená zablokované ani upchaté.
- Skontrolujte, či predmety v košoch nezabraňujú otvoreniu veka dávkovača umývacieho prostriedku.

Pachy vnútri spotrebiča.

- Pozrite si kapitolu „Ošetrovanie a čistenie“.
- Pravidelne používajte program s teplotou umývania riadu 65°C.

Nánosy vodného kameňa na riade, v nádrži a na vnútornej strane dvierok.

- Voda z vodovodu je tvrdá. Použite soľ a nastavte regeneráciu zmäkčovača vody aj pri použití kombinovaných umývacích tabliet. Pozrite si časť Zmäkčovač vody v kapitole „Nastavenia“.
- Nízka úroveň dávkovania soli. Ak je indikátor soli aktívny, naplňte nádobku na soľ.
- Viečko zásobníka na soľ nie je upevnené. Skontrolujte veko.
- Spustíte  program s odstraňovačom vodného kameňa alebo čistiacim prostriedkom určeným pre umývačky.
- Ak usadeniny vodného kameňa neboli odstránené, vyčistite prístroj vhodnými čistiacimi prostriedkami.
- Skúste iný umývací prostriedok.
- Obráťte sa na výrobcu umývacieho prostriedku.

Matný, vyblednutý alebo poškodený riad.

- Skontrolujte, či v spotrebiči umývate iba riad vhodný do umývačky.
- Koše nakladajte a vykladajte opatrne. Pozrite si kapitolu „Vkladanie riadu do umývačky“.
- Krehké predmety vložte do horného koša.

- Aktivujte voliteľnú funkciu GlassCare na zabezpečenie špeciálnej starostlivosti o sklenený a krehký riad.

Ďalšie možné príčiny nájdete v kapitolách „Pred prvým použitím“, „Vkladanie riadu do umývačky“, „Každodenné používanie“ alebo „Rady a tipy“.

13.3 Problémy s bezdrôtovým pripojením

Aktivácia bezdrôtového pripojenia je neúspešná.

- Nesprávny ID kód alebo heslo bezdrôtovej siete. Zrušte nastavenie a spustíte ho znova a zadajte správne prihlasovacie údaje. Pozrite si kapitolu „Bezdrôtové pripojenie“.
- Vyskytol sa problém so signálom bezdrôtovej siete. Skontrolujte svoju bezdrôtovú sieť a router. Reštartujte router.
- Sila signálu bezdrôtovej siete je slabá. Ak to chcete overiť, pripojte svoje mobilné zariadenie a umývačku riadu k rovnakej sieti v tej istej miestnosti. Ak je to neúspešné, presuňte smerovač bližšie k umývačke riadu.
- Bezdrôtový signál je rušený mikrovlnným spotrebičom umiestneným blízko umývačky riadu. Vypnite mikrovlnný spotrebič.
- Kontaktujte poskytovateľa bezdrôtového pripojenia, či sa nevyskytli nejaké problémy s bezdrôtovou sieťou.

Aplikácia sa nemôže pripojiť k umývačke riadu.

- Vyskytol sa problém so signálom bezdrôtovej siete. Skontrolujte svoju bezdrôtovú sieť a router. Reštartujte router.
- Skontrolujte, či je vaše mobilné zariadenie pripojené k sieti.
- Bol nainštalovaný nový router alebo sa zmenila konfigurácia routera. Nakonfigurujte umývačku riadu a mobilné zariadenie znova. Pozrite si kapitolu „Bezdrôtové pripojenie“.
- Kontaktujte poskytovateľa bezdrôtového pripojenia, či sa nevyskytli nejaké problémy s bezdrôtovou sieťou.

Aplikácia sa nemôže pripojiť k umývačke riadu pomocou žiadnej inej siete, okrem vašej domácej bezdrôtovej siete. Ukazovateľ Wi-Fi bliká.

- Pripojenie ku cloudu sa prerušilo. Počkejte, kým sa pripojenie obnoví.

Aplikácia sa často nemôže pripojiť k umývačke riadu.

- Bezdrôtový signál je rušený mikrovlnným spotrebičom umiestneným blízko umývačky riadu. Vypnite mikrovlnný spotrebič. Vyhýbajte sa súčasnému používaniu mikrovlnnej rúry a spusteniu na diaľku.

- Sila signálu bezdrôtovej siete je slabá. Pokúste sa umiestniť domáci router čo najbližšie k umývačke riadu alebo zväžte zakúpenie predžzovača bezdrôtového signálu.

14. TECHNICKÉ ÚDAJE

Rozmery	Šírka/výška/hĺbka (mm)	596 / 815 - 895 / 550
Elektrické zapojenie ¹⁾	Napätie (V)	200 - 240
	Frekvencia (Hz)	50 - 60
Tlak prívodu vody	Min./max. MPa (bar)	0.05 (0.5) / 1 (10)
Prívod vody	Studená voda alebo horúca voda (°C) ²⁾	min. 5 – max. 60
Objem	Nastavenia miesta	14

¹⁾ Ďalšie hodnoty si pozrite na typovom štítku.

²⁾ Ak teplá voda pochádza z alternatívneho zdroja energie (napr. zo solárnych panelov), používajte prívod teplej vody, aby ste znížili spotrebu energie.

14.1 Odkaz na databázu EU EPREL

Čiarový kód na štítku energetických parametrov dodanom so spotrebičom poskytuje webový odkaz na registráciu tohto spotrebiča v EU EPREL databáze. Energetický štítok, návod na používanie a ďalšie dokumenty si odložte, aby ste ich mali v prípade potreby neskôr k dispozícii.

V databáze EPREL EÚ môžete nájsť informácie súvisiace s výkonom výrobku pomocou odkazu <https://eprel.ec.europa.eu> a názvu modelu a čísla výrobku, ktoré nájdete na typovom štítku spotrebiča. Pozrite si kapitolu „Opis výrobku“.

15. OCHRANA ŽIVOTNÉHO PROSTREDIA

Materiály označené symbolom  Obal vyhodte do príslušných kontajnerov na recykláciu. Chráňte životné prostredie a zdravie ľudí a recyklujte odpad z elektrických a elektronických spotrebičov. Spotrebiče označené sym-

bolom  s komunálnym odpadom. Výrobok odovzdajte v miestnom recyklačnom zariadení alebo sa obráťte na obecný alebo mestský úrad.

