

# AEG



[aeg.com/register](http://aeg.com/register)



GT6210D2SNM

## ИНСТАЛИРАЊЕ / INŠTALÁCIA

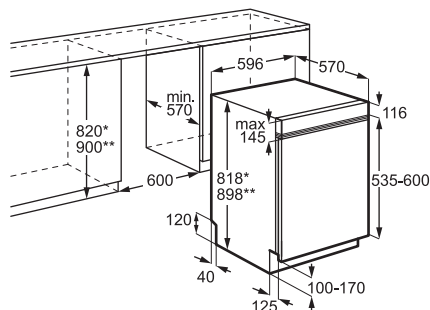

Задржано право измена.

1. БЕЗБЕДНОСНЕ ИНФОРМАЦИЈЕ.....	2	9. СВАКОДНЕВНА УПОТРЕБА.....	15
2. БЕЗБЕДНОСНА УПУТСТВА.....	4	10. НАПОМЕНЕ И САВЕТИ.....	16
3. ОПИС ПРОИЗВОДА.....	6	11. НЕГА И ЧИШЋЕЊЕ.....	18
4. КОМАНДНА ТАБЛА.....	6	12. РЕШАВАЊЕ ПРОБЛЕМА.....	20
5. ПРОГРАМИ И ОПЦИЈЕ.....	7	13. ТЕХНИЧКИ ПОДАЦИ.....	23
6. ПОДЕШАВАЊА.....	8	14. ЕКОЛОШКА ПИТАЊА.....	23
7. ПРЕ ПРВЕ УПОТРЕБЕ.....	10		
8. ПУЊЕЊЕ МАШИНЕ ЗА ПРАЊЕ СУДОВА.....	12		

### 1. ⚠ БЕЗБЕДНОСНЕ ИНФОРМАЦИЈЕ

Пре инсталације и коришћења уређаја, пажљиво прочитајте приложено упутство. Произвођач није одговоран за било какве повреде или штету који су резултат неисправне инсталације или употребе. Чувајте упутство за употребу на безбед-

ном и приступачном месту за будуће коришћење.

#### 1.1 Безбедност деце и осетљивих особа

- Овај уређај могу да користе деца старија од 8 година и особе са смањеним физичким, чулним или менталним способно-

стима, као особе којима недостају искуство и знање, уколико им се обезбеди надзор или им се дају упутства у вези са употребом уређаја на безбедан начин и уколико схватају могуће опасности. Децу млађа од 8 година, као и особе са веома тешким и сложеним инвалидитетом, треба држати даље од уређаја, осим ако су под сталним надзором.

- Децу треба контролисати како се не би играла са уређајем.
- Детерџенте држите ван домашаја деце.
- Децу и кућне љубимце држите подаље од уређаја док су његова врата отворена.
- Деца не смеју да обављају чишћење и корисничко одржавање уређаја без надзора.

## 1.2 Опште мере безбедности

- Овај уређај је намењен искључиво за чишћење кућног посуђа и прибора за јело.
- Овај уређај је намењен за употребу у једном домаћинству у затвореним просторима.

- Уређај се може користити у канцеларијама, хотелским собама, пансионима, сеоским туристичким домаћинствима и сличним објектима за смештај где употреба не превазилази (просечан) ниво потрошње по домаћинству.
- Немојте да мењате спецификацију овог уређаја.
- Радни притисак воде (минимум и максимум) мора бити између 0.05 (0.5) / 1 (10) МПа (бар).
- Следите максималан број од 14 комплета посуђа.
- Врата уређаја не би требало да остану у отвореном положају да не би дошло до саплитања.
- Уколико је кабл за напајање оштећен, мора да га замени произвођач, овлашћени сервисни центар или квалификована лица како би се избегла опасност.
- УПОЗОРЕЊЕ: Ножеви и други шиљат кухињски прибор морају се ставити у корпу водоравно или тако да им врхови буду окренути наниже.
- Пре било каквог поступка одржавања уређаја, искључите га и извадите

утикач кабла за напајање из зидне утичнице.

- Не чистите уређај распршивачима воде нити паром под високим притиском.
- Ако уређај има отворе за вентилацију у постољу,

они не смеју бити прекривени, нпр. тепихом.

- Уређај треба да се повеже на довод воде помоћу новог приложеног црева. Старо црево се не сме поново користити.

## 2. БЕЗБЕДНОСНА УПУТСТВА

### 2.1 Монтажа

#### УПОЗОРЕЊЕ!

Само квалификована особа може да инсталира овај уређај.

- Уклоните комплетну амбалажу.
- Немојте да инсталирате или користите оштећен уређај.
- Пратите приложена упутства за монтажу.
- Будите опрезни када померате уређај јер је тежак. Увек користите заштитне рукавице и затворену обућу.
- Не инсталирајте и не користите уређај на температурама испод 0 °С.
- Инсталирајте уређај на сигурно и прикладно место које испуњава захтеве за инсталацију.
- Не користите овај уређај пре него што га, због безбедности, инсталирате у уградни елемент.

### 2.2 Прикључење на електричну мрежу

#### УПОЗОРЕЊЕ!

Ризик од пожара и струјног удара.

- УПОЗОРЕЊЕ: Овај уређај је предвиђен за монтажу/прикључивање на проводник уземљења зграде.
- Проверите да ли су параметри на плочици са техничким карактеристикама компатибилни са електричним напајањем.
- Увек користите прописно уграђену утичницу са заштитом од струјног удара.
- Немојте да користите адаптере са више утичница и продужне каблове.

- Спречите оштећивање утикача и напојног кабла. Ако је потребна замена, обратите се нашем овлашћеном сервисном центру.
- Повежите утикач на мрежу тек на крају монтаже и осигурајте приступ утикачу.
- Не искључујте уређај повлачењем за кабл за напајање. Кабл искључите тако што ћете извући утикач из утичнице.

### 2.3 Прикључивање воде

#### УПОЗОРЕЊЕ!

Ризик од струјног удара.

- Немојте оштетити црева за воду.
- Пре него што се повежете на нове цеви, цеви које се дуго нису користиле, након поправки или монтаже нових уређаја (нпр. водомера), пустите воду да тече док не постане чиста.
- Проверите да ли има цурења воде током и након прве употребе.
- Уколико је црево за довод воде оштећено, одмах затворите славину за воду и искључите кабл за напајање из утичнице. Обратите се овлашћеном сервису да замени црево за довод воде.
- Губитак електричне енергије деактивира систем заштите од воде, повећавајући ризик од поплаве.
- Црево за довод воде има сигурносни вентил и омотач у коме се налази струјни кабл.

### 2.4 Употреба

- Држите запаљиве производе или предмете натопљене запаљивим производима даље од уређаја.

- Детерџенти за машину за прање посуђа су опасни. Поштујте упутства о безбедности са паковања детерџента.
- Немојте да пијете воду из уређаја ни да се играте њоме.
- Сачекајте да се програм заврши пре него што уклоните судове, јер детерџент може остати на јелима.
- Немојте постављати предмете или примењивати притисак на отворена врата уређаја.
- Уређај може да испусти врелу пару ако отворите врата док је програм у току.

## 2.5 Сервисирање

- За поправку уређаја обратите се овлашћеном сервисном центру. Користите само оригиналне резервне делове.
- Самостална поправка или непрофесионална поправка може бити небезбедна и може поништити гаранцију.
- Следећи резервни делови доступни су барем 7 година након укидања модела: мотор; пумпа за циркулацију и испуштање; грејачи и грејни елементи, укључујући и топлотне пумпе; цеви и сродна опрема, као што су црева, вентили, филтери и блокаде; структурни и унутрашњи делови повезани са склоповима врата; штампана кола; електронски дисплеји; пресостати, термостати и сензори; софтвер и фирмвер, укључујући и софтвер за ресетовање. Следећи резервни делови доступни су барем 10

година након укидања модела: шарке и заптивке врата, остали заптивачи, прскалице, испусни филтери, унутрашње решетке и пластични додаци као што су корпе и поклопци. Трајање тог периода може бити дуже у вашој земљи. За више информација посетите наш веб-сајт.

- Неки резервни делови су доступни само професионалним мајсторима и можда нису релевантни за модел.
- Што се тиче једне или више сијалица у овом производу и резервних делова који се продају засебно: Те сијалице су намењене да издрже екстремне физичке услове у кућним уређајима, као што су температура, вибрације и влажност ваздуха, или су намењене за приказ информација о радном статусу уређаја. Нису намењене за друге примене и нису погодне за осветљавање просторија у домаћинству.

## 2.6 Одлагање

### УПОЗОРЕЊЕ!

Постоји могућност од повређивања или гушења.

- Одвојте кабл за напајање уређаја од мрежног напајања.
- Одсеците кабл за напајање и баците га у смеће.
- Уклоните ручицу од врата да бисте спречили да се деца и кућни љубимци затворе у уређају.

### 3. ОПИС ПРОИЗВОДА

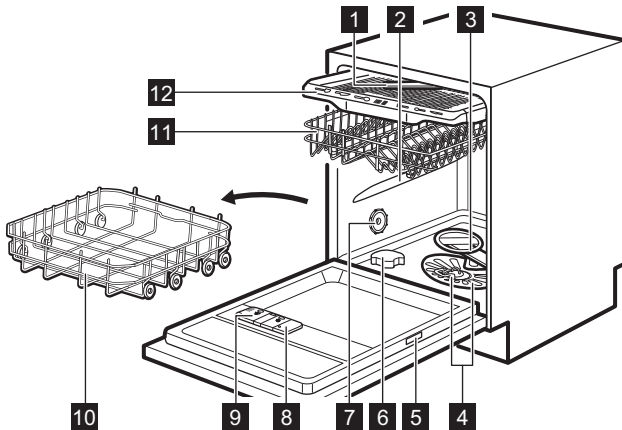

- |                                                                                                                                                                                                                                                     |                                                                                                                                                                                                                   |
|-----------------------------------------------------------------------------------------------------------------------------------------------------------------------------------------------------------------------------------------------------|-------------------------------------------------------------------------------------------------------------------------------------------------------------------------------------------------------------------|
| <p><b>1</b> Крак са млазницама на највишем положају</p> <p><b>2</b> Горњи крак са млазницама</p> <p><b>3</b> Доњи крак са млазницама</p> <p><b>4</b> Филтери</p> <p><b>5</b> Плочица са техничким карактеристикама</p> <p><b>6</b> Посуда за со</p> | <p><b>7</b> Отвор за ваздух</p> <p><b>8</b> Дозатор средства за испирање</p> <p><b>9</b> Дозатор детерџента</p> <p><b>10</b> Доња корпа</p> <p><b>11</b> Горња корпа</p> <p><b>12</b> Фиока за прибор за јело</p> |
|-----------------------------------------------------------------------------------------------------------------------------------------------------------------------------------------------------------------------------------------------------|-------------------------------------------------------------------------------------------------------------------------------------------------------------------------------------------------------------------|

### 4. КОМАНДНА ТАБЛА

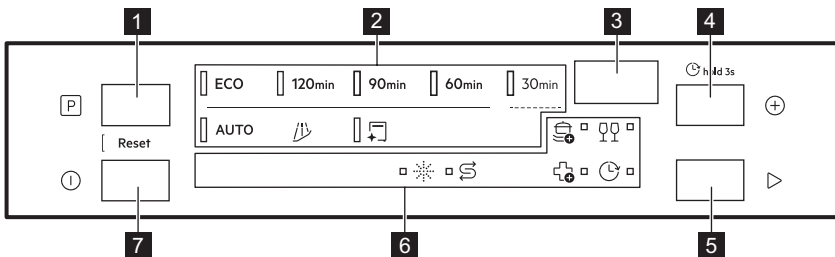

- |                                                                                                                                                                                                                                            |                                                 |
|--------------------------------------------------------------------------------------------------------------------------------------------------------------------------------------------------------------------------------------------|-------------------------------------------------|
| <p><b>1</b> Дугме за избор програма</p> <p><b>2</b> Индикатори програма</p> <p><b>3</b> Дисплеј</p> <p><b>4</b> Дугме за избор опција програма / Дугме за одложени старт</p> <p><b>5</b> Дугме за покретање</p> <p><b>6</b> Индикатори</p> | <p><b>7</b> Дугме за укључивање/искључивање</p> |
|--------------------------------------------------------------------------------------------------------------------------------------------------------------------------------------------------------------------------------------------|-------------------------------------------------|

## 4.1 Indicators



Индикатор за со светли када је потребно допунити посуду за со. Погледајте поглавље „Пре прве употребе“.



Индикатор за средство за испирање је укључен када је потребно допунити дозатор средства за испирање. Погледајте поглавље „Пре прве употребе“.



Индикатор за одложени старт је укључен када подесите одложени старт. Погледајте поглавље „Свакодневна употреба“.



Индикатори опција програма. Када активирате опцију, повезани индикатор је укључен. Погледајте поглавље „Програми и опције“.

## 5. ПРОГРАМИ И ОПЦИЈЕ

### 5.1 Преглед програма

#### ЕСО

Овај програм нуди најефикаснију потрошњу воде и електричне енергије за нормално запрљане посуде, прибор за јело, лонце и шерпе. Фазе: претпрање, прање судова на 50°C, међуиспирање, завршно испирање на 55°C, сушење, AirDry. Ово је стандардни програм за институте за испитивање. Овај програм се користи за процену усклађености са Уредбом Комисије за еко-дизајн (ЕУ) 2019/2022.

#### 120min

За посуде, прибор за јело, лонце и шерпе са нормалном скореном запрљаношћу. Фазе: прање судова на 65°C, међуиспирање, завршно испирање на 50°C, сушење, AirDry.

#### 90min

За посуде, прибор за јело, лонце и шерпе са нормалном и благо скореном прљавштином. Фазе: прање судова на 65°C, међуиспирање, завршно испирање на 55°C, сушење, AirDry.

#### 60min

За посуде и прибор за јело са свежом и благо сасушеном запрљаношћу. Фазе: прање судова на 65°C, међуиспирање, завршно испирање на 60°C, сушење, AirDry.

#### 30min

За свеже запрљане посуде и прибор за јело. Фазе: прање судова на 60°C, испирање на 50°C, AirDry. Програм не обухвата фазу сушења или испуштање средства за испирање. Оставите посуде у машини за прање судова са отвореним вратима да се осуше на ваздуху.

### AUTO

За посуде, прибор за јело, лонце и шерпе свих нивоа запрљаности. Фазе: претпрање, прање судова на 60°C, међуиспирање, завршно испирање на 60°C, сушење, AirDry. Овај паметни циклус детектује количину судова и ниво запрљаности. Аутоматски подешава температуру прања судова, трајање и количину воде за оптималне резултате прања и сушења.

### 5.2 Специјални програми



#### Rinse&Hold

Програм освежава посуде који ће бити опрани касније. За овај програм не користите детерџент.



#### MachineCare

Програм чисти унутрашњост уређаја на 65°C, ефикасно уклањајући каменац и накупљену масноћу како би одржао дуготрајне перформансе. Користите средство за уклањање каменца или производ за чишћење дизајниран за машине за прање судова. Пратите упутства на паковању. Не стављајте посуде у корпе. Пре покретања програма очистите филтере и кракове са млазницама.

### 5.3 Опције програма



#### ExtraPower

Опција повећава ефикасност чишћења продужавањем трајања програма, што резултира вишом просечном температуром прања судова. Опција је намењена за веома висок степен запрљаности. Применљиво на програме 120min, 90min, 60min, 30min.

## GlassCare

Опција штити деликатне предмете, посебно стаклене, спречавајући брзе промене температуре. Опција ограничава температуру прања судова на 45 °C како би осигурала нежно, али ефикасно прање. Применљиво на програме 120min, 90min, 60min, 30min.



## ExtraHygiene

Опција пружа боље хигијенске резултате одржавајући температуру изнад 65 °C најмање 10 минута током фазе последњег испирања. Овај програм уклања више од 99,9999% бактерија и вируса. Тестирано на *Micrococcus luteus* и MS2 bacteriophage од стране Swisstest Testmaterialien AG (извештај о тестирању бр. 20212029). Применљиво на програме 120min, 90min, 60min, 30min.

### 5.4 Вредности потрошње

**A** – програм, **B** – вода (l), **C** – енергија (kWh), **D** – трајање (мин).

A	B	C	D
ECO	10,5	0.848	240
120min	11.5	0,900	120
90min	11.5	0.975	90

A	B	C	D
60min	11.5	1.025	60
30min	9,0	0.600	30
AUTO	11.5	1.125	170
	4.5	0.025	15
	10,0	0.500	60

Притисак и температура воде, варијације мрежног напајања, опције, количина посуђа и степен запрљаности могу изменити ове вредности.

Вредности за програме који нису ECO су само оријентационе.

### 5.5 Информације за упоредне тестове

За потребне информације за спровођење тестова перформанси (нпр. у складу са: EN60436), пошаљите е-поруку на:

**info.test@dishwasher-production.com**

У захтеву наведите шифру броја производа (PNC) са плочице са техничким карактеристикама.

За сва друга питања у вези са машином за прање судова погледајте сервисну књижицу приложену уз уређај.

## 6. ПОДЕШАВАЊА

### 6.1 Преглед подешавања

Називи у заградама одговарају томе како машина за прање судова приказује подешавања у режиму подешавања.

#### Тврдоћа воде (HAr)

Подесите ниво омекшивача воде (1–10) на основу тврдоће воде. Подразумевано: 5.<sup>1)</sup>

#### Обавештење Ниво сред. за испир. (rA)

Активирајте или деактивирајте индикатор средства за испирање. Подразумевано: On<sup>1)</sup>

#### Аутоматско отварање врата (Ado)

Изаберите On да активирате или Off да деактивирате AirDry функцију. Подразумевано: On.<sup>1)</sup>

#### Бројач циклуса (uC)

Проверите број завршених циклуса прања судова. Бројач се зауставља на 65535.

#### PNC број (Pnc)

Проверите PNC број вашег уређаја. Припремите број када контактирате са овлашћеним сервисним центром.

#### Ресетов. вредности (rS)

Изаберите Yes да ресетујете уређај на фабричка подешавања. Подешавање не ресетује број сати коришћења. Изаберите No да изађете.

### 6.2 Режима подешавања

#### Како ући у кориснички режим

У режим подешавања можете да уђете пре стартовања неког програма. У режим под-

<sup>1)</sup> Погледајте више информација у наставку овог поглавља.

ешавања не можете да уђете док програм ради.

Истовремено притисните и задржите  и  3 секунде.

Дисплеј показује прво подешавање: НАг.

### Како да промените подешавање



Уверите се да се уређај налази у режиму подешавања.

1. Притисните  или  да бисте преbacили између подешавања.

Дисплеј приказује назив подешавања.



2. Притисните  да бисте ушли у подешавање.

Тренутно подешена вредност трепће.

3. Притисните  или  да бисте променили вредност.

4. Притисните  да бисте потврдили подешавање.

Уређај се враћа на листу подешавања.

5. Притисните и истовремено задржите  и  у трајању од око 3 секунде да изађете из режима подешавања.

Уређај се враћа у режим избора програма. Сачувана подешавања остају важећа све док их поново не промените.

 Уређај излази из режима подешавања ако се 10 секунди не притисне ниједно дугме.

### 6.3 Омекшивач воде

Омекшивач воде уклања минерале из воде, који би имали негативне ефекте на резултате прања и на сам уређај.

Што је већи садржај минерала, то је вода тврђа. Тврдоћа воде се мери еквивалентном скалом.

Омекшивач воде треба подесити у складу са тврдоћом воде у вашем водоводу. Подешавање је неопходно без обзира на врсту

детерџента који се користи како би се осигурали добри резултати прања посуђа и да би индикатор соли био активан. Ваш локални снабдевач водом може да вас посаветује у вези са тврдоћом воде у вашем крају. Подразумевана фабричка поставка је ниво 5.

 Мултитаблете са омекшивачем имају ограничену ефикасност у омекшавању воде. Погледајте паковање производа.

### Тврдоћа воде

°dH	°fH	mmol/l	mg/l	°Clark	L <sup>1)</sup>
47	84	8,4	835	58	10
-50	-90	-9,0	-904	-63	
43	76	7,6	755	53	9
-46	-83	-8,3	-834	-57	
37	65	6,5	645	46	8
-42	-75	-7,5	-754	-52	
29	51	5,1	505	36	7
-36	-64	-6,4	-644	-45	
23	40	4,0	395	28	6
-28	-50	-5,0	-504	-35	
19	33	3,3	325	23	5
-22	-39	-3,9	-394	-27	
15	26	2,6	255	18	4
-18	-32	-3,2	-324	-22	
11	19	1,9	185	13	3
-14	-25	-2,5	-254	-17	
4	7	0,7	70	5	2
-10	-18	-1,8	-184	-12	
<4	<7	<0,7	<70	<5	1

<sup>1)</sup> Ниво омекшивача воде

Омекшивач воде пролази кроз процес аутоматске регенерације.<sup>2)</sup>

### 6.4 Обавештење да нема више средства за испирање

Средство за испирање помаже да се посуђе осуши а да на њему не остану пруге и

<sup>2)</sup> За правилно функционисање омекшивача воде, смола уређаја за омекшавање треба редовно да се регенирише. Ово је аутоматски процес у склопу нормалног рада машине за прање судова. Учесталост регенерације зависи од подешавања нивоа омекшивача воде. Што је виши ниво, то је регенерација чешћа. На високим нивоима, регенерација се одвија два пута у циклусу: током прања посуђа и након завршног испирања. На нижим нивоима, регенерација се јавља тек након завршног испирања. Испирање омекшивача врши се на почетку узастопног циклуса. На високим нивоима, додатно се јавља на крају прања посуђа. Испирање омекшивача воде завршава се потпуним испуштањем воде. Регенерација повећава трајање програма за максимално 5 мин, потрошњу воде за максимално 4 л, а потрошњу енергије за 2 Wh. У тренутно важећим стандардним лабораторијским условима са тврдоћом воде 2,5 mmol/l (омекшивач воде: ниво 3), регенерација ће се десити сваких 62 л коришћене воде. Температура воде, притисак воде и варијације мрежног напајања могу изменити те вредности.

мрље. Аутоматски се испушта за време коначног испирања.

Када се испразни комора са средством за испирање, укључује се индикатор средства за испирање. Ако су резултати сушења задовољавајући када се користе само мулти-таблете, можете да деактивирате обавештење за поновно пуњење средства за испирање. Међутим, за најбоље резултате приликом сушења, увек користите средство за испирање.

Ако користите стандардни детерџент или мулти-таблете без средства за испирање, активирајте обавештење да би индикатор поновног пуњења средства за испирање био и даље активан.

## 6.5 AirDry

AirDry побољшава резултате сушења уз ниску потрошњу енергије. Врата уређаја се

аутоматски отварају током фазе сушења и остају одшкринута. Деактивирање функције може да смањи перформансе сушења.

AirDry се аутоматски активира за све програме изузев за .

Када се врата отворе, дисплеј приказује преостало време текућег програма.

Трајање фазе сушења и време отварања врата зависе од изабраног програма и опција.

### ОПРЕЗ

Не покушавајте да затворите врата уређаја док не прође 2 минута од аутоматског отварања. Ово може изазвати оштећење уређаја.

## 7. ПРЕ ПРВЕ УПОТРЕБЕ

1. Притисните и задржите дугме за укључивање/искључивање док се уређај не активира.
2. Подесите ниво омекшивача воде на тврдоћу воде.
3. Напуните посуду за со.
4. Сипајте средство за испирање у преграду.
5. Отворите поклопац дозатора детерџента.
6. Одвртните славину за воду.
7. Покрените програм 30min да би се уклонили сви остаци из производног процеса. Не стављајте судове у корпе.

Након стартовања програма, уређај поново допуњава смолу у омекшивачу воде у трајању од највише 5 минута. Фаза прања започиње искључиво након што се ова операција заврши. Овак поступак се понавља периодично.

### 7.1 Посуда за со

#### ОПРЕЗ

Користите само регенеративну со за машине за прање судова. Немојте да користите кухињску со.

Со се користи за поновно испирање у омекшивачу воде и да обезбеди добре резултате прања у свакодневном коришћењу.

### Како да напуните посуду за со

1. Окрените поклопац посуде за со у смеру супротном од смера кретања казаљки на сату и извадите га.
2. Сипајте 1 l воде у посуду за со (само ако је пуните први пут).
3. Користећи приложени левак, напуните посуду за со са 1 kg соли за машину за прање судова.



4. Пажљиво протресите левак помоћу његове дршке, док све грануле не упадну унутра.
5. Уклоните со која се задржала око отворене посуде за со.

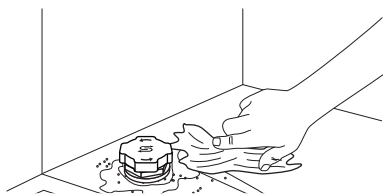

- Окрените поклопац у смеру кретања казаљки на сату да бисте затворили посуду за со.

### ВАЖНО

Вода и со могу да исцуре из посуде за со када је пуните. Да не би дошло до корозије, напуните посуду за со, па затим одмах покрените комплетан циклус прања судова детерџентом.

## 7.2 Употреба детерџента

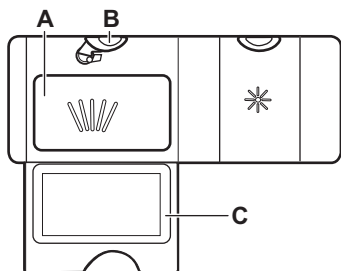

- Притисните дугме за ослобађање (B) да отворите поклопац (C).
- Сипајте детерџент у преграду (A). Можете користити детерџент у виду таблета, прашка или гела.
- Ако програм укључује фазу претпрања, ставите мање од 5 g детерџента на унутрашњи део врата машине за прање судова.
- Затворите поклопац. Проверите да ли се дугме за ослобађање закључало на свом месту.

Немојте пунити одељак (A) са више од 30 ml гел детерџента.

За информације о дозирању детерџента погледајте упутства произвођача на пако-

вању производа. Обично је 20 - 25 ml гел детерџента или до 18 g прашкастог детерџента довољно за прање нормално запрљаног веша.

## 7.3 Како да напуните дозатор средства за испирање

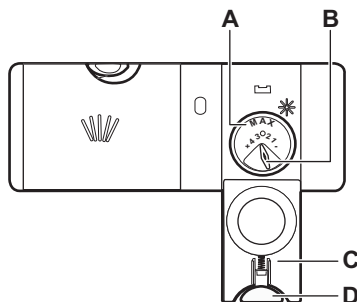

### ОПРЕЗ

Преграда (A) служи искључиво за средство за испирање. Не пуните је детерџентом.

### ОПРЕЗ

Користите искључиво средство за испирање посебно намењено машинама за прање посуђа.

- Притисните дугме за ослобађање (D) да отворите поклопац (C).
- Сипајте средство за испирање у дозатор (A) све док течност не достигне ознаку „макс.“.
- Помоћу упијајуће крпе уклоните средство за испирање које сте просули како би се спречило стварање превелике количине пене.
- Затворите поклопац. Проверите да ли се дугме за ослобађање закључало на свом месту.

Можете окренути бирач за ослобађање количине (B) између позиције 1 (најмања количина) и позиције 4 или 6 (највећа количина).

## 8. ПУЊЕЊЕ МАШИНЕ ЗА ПРАЊЕ СУДОВА

- За најбоље резултате поређајте предмете у корпе како је наведено у корисничком приручнику.
- Скроз напуните машину за прање посуђа да бисте уштедели воду и струју.
- Не претрпавајте корпе како бисте осигурали ефикасно функционисање машине за прање судова.
- Пазите да предмети у корпама не додирују и не прекривају једни друге. Тек тада вода може потпуно да досегне и опере посуђе.
- Овај уређај користите искључиво за прање предмета који се могу прати у машини за прање судова.
- Не перите следеће материјале у машини за прање посуђа: дрво, предмете од животињских рожнатих творевина, тврди калај, бакар, алуминијум, осетљиве комаде украшеног порцелана и незаштићен угљенични челик или сребро. Ово може узроковати да они напунку, да се искриве, обоје, зарђају, потамне или кородирају.
- У уређају не перите предмете који могу да апсорбују воду (сунђере, кухињске крпе).
- Посуђе са отвором (као што су шоље, чаше и тигањи) поставите са отвором окренутим надоле да вода може да се одводи.
- Водите рачуна да се посуђе од стакла не додирује.
- Лагано посуђе ставите у горњу корпу. Проверите да посуђе не може да се слободно помера.
- Прибор за јело и мале предмете ставите у фиоку за прибор за јело.
- Проверите да ли краци са млазницама могу слободно да се okreћу пре покретања програма.
- Подесите висину горње корпе да би стало велико посуђе.

### 8.1 Како подесити висину горње корпе

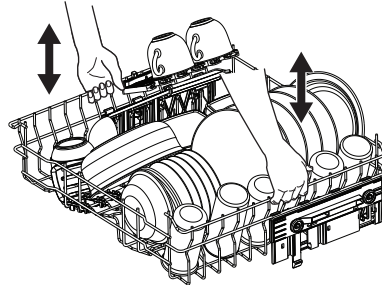

#### **ВАЖНО**

Немојте подизати или спуштати корпу само са једне стране.

#### Како подићи горњу корпу

1. Извуците корпу док се не заустави.
2. Подигните корпу са обе стране док се механизам не закључа и корпа не буде у стабилном положају.

#### Како спустити горњу корпу

1. Извуците корпу док се не заустави.
2. Благо подигните корпу са обе стране, а затим је гурните надоле и пустите да падне.

### 8.2 Карактеристике корпе машине за судове

Укључени прибор може се разликовати у зависности од модела ваше машине за прање судова.

#### Доња корпа

Број преклопивих зубаца може да варира у зависности од модела ваше машине за судове.

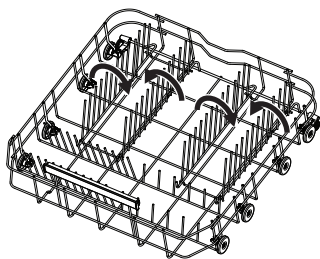

### Горња корпа

Полице за држање шоља могу се преклопити да би се ослободио простор за високе посуде.

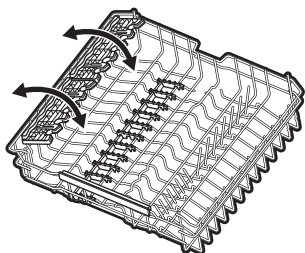

Полице за шоље имају жлебове за држање чаша на сталку, док гумени шилџи осигуравају стабилност.

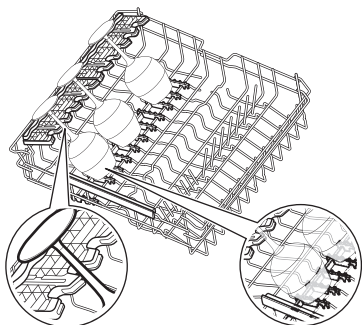

### Фиока за прибор за јело

Користите фиоку за прибор за јело и ситне предмете. Фиока има преклопиве држаче за ножеве.

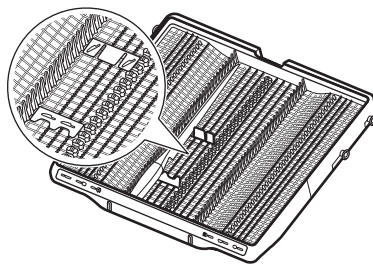

### Како уклонити прибор

Полице за шоље и гумени шилџи могу се привремено уклонити да би се сместили гломазни предмети

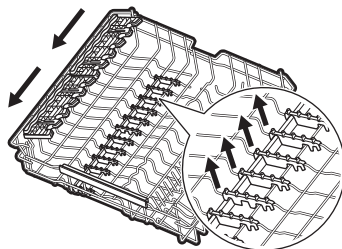

Држачи за ножеве се могу привремено уклонити ако је потребно.

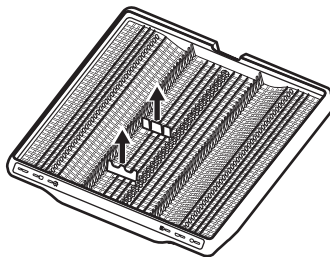

## Максималне висине посуђа (mm)

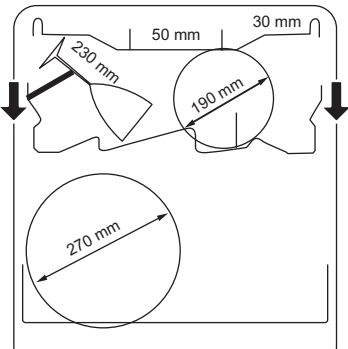
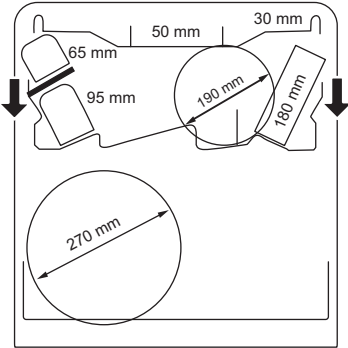
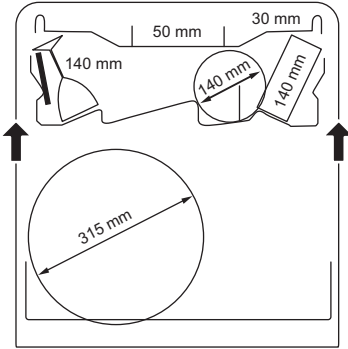

## 8.3 Примери пуњења машине за прање судова

### Доња корпа

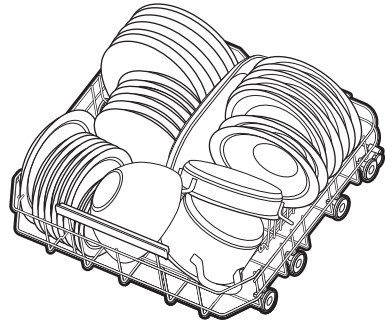
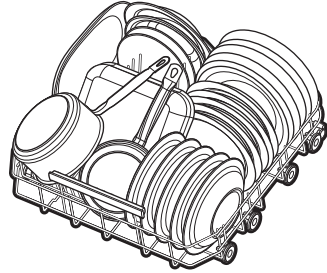

### Горња корпа

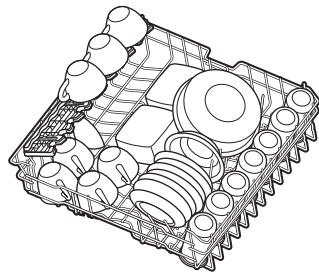

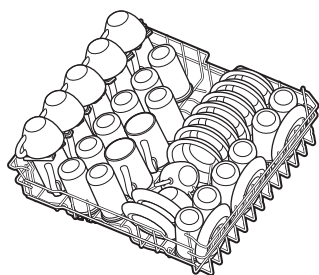

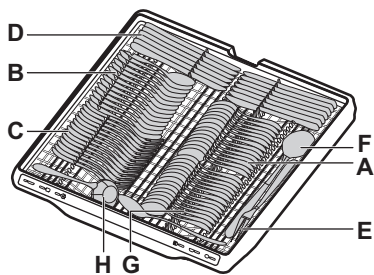
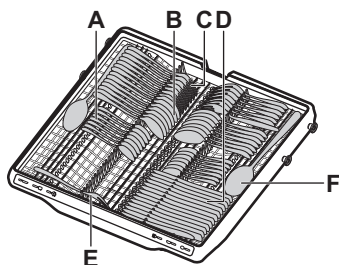

Фиока за прибор за јело



- A. Кашичица
- B. Кашика
- C. Виљушка
- D. Нож
- E. Виљушка за сервирање
- F. Кашика за сервирање
- G. Кашичица за десерт
- H. Кутлача за сос

## 9. СВАКОДНЕВНА УПОТРЕБА

1. Одвртите славину за воду.
2. Притисните и задржите дугме за укључивање/искључивање док се уређај не активира.
3. Напуните посуду за со ако је индикатор  укључен.
4. Напуните дозатор за средство за испирање ако је индикатор  укључен.
5. Напуните корпе.
6. Отворитеклопац дозатора детерџента.
7. Изаберите и покрените програм.
8. Затворите славину за воду када се програм заврши.

### 9.1 Како покренути програм

1. Притисните и задржите дугме за укључивање/искључивање док се уређај не активира. Побрините се да врата буду затворена.
2. Узастопно притискајте  док се не укључи индикатор жељеног програма.

Дисплеј показује трајање програма.

3. Изаберите применљиву опцију ако желите.
4. Притисните дугме  да бисте покренули програм.

Трајање програма почиње да одбројава.

### 9.2 Како активирати опцију програма

Истовремено се може активирати само једна опција. Активирајте опцију пре него што покренете програм. Не можете активирати или деактивирати опцију док програм ради.

1. Изаберите програм.
2. Притисните  док се индикатор жељене опције не укључи. Ако опција није примењива, индикатори опције трепере и оглашава се звучни сигнал.

ⓘ Активирање опције често повећава потрошњу воде и енергије, као и трајање програма.

### 9.3 Како одложити почетак програма

1. Изаберите програм.
2. Притисните и држите ⊕ 3 секунде.
3. Притискајте или држите ⊕ док се на екрану не појави жељено време одлагања (од 1 до 24 сата).
4. Притисните ▷ да би започело одбројавање времена.

⌚ индикатор је укључен. Преостало време се одбројава у сатима. Последњи сат је приказан у минутима.

Када се одбројавање заврши, програм се покреће и ⌚ индикатор је искључен.

### 9.4 Отварање врата док уређај ради

Ако отворите врата док је неки програм прања у току, уређај престаје да ради. Ово може утицати на потрошњу енергије и на трајање програма. Када затворите врата, уређај наставља са радом од тренутка када је прекинут.

ⓘ Не покушавајте да затворите врата уређаја у року од 2 минута након што га AirDry аутоматски отвори јер то може оштетити уређај. Ако су, након тога, врата затворена најмање 3 минута, текући програм се завршава.

### 9.5 Како се отказује одложени старт програма

Када откажете одлагање покретања, морате поново да подесите програм и опције.

Истовремено притисните и задржите [P] и

⌚ док је уређај у режиму за избор програма.

### 9.6 Како отказати текући програм

Истовремено притисните и задржите [P] и

⌚ док је уређај у режиму за избор програма.

Пре него што покренете нови програм, проверите да ли има детерџента у дозатору детерџента.

### 9.7 Крај програма

Када се програм заврши, машина за прање судова се аутоматски искључује.

Сва дугмад су неактивна, осим дугмета за укључивање/искључивање.

### 9.8 Аутоматско искључивање

Ова функција штеди енергију тако што искључује уређај када он не ради.

Функција се укључује:

- Када се програм заврши.
- Након 5 минута ако ниједан програм није покренут и ниједно дугме није притиснуто .

## 10. НАПОМЕНЕ И САВЕТИ

### 10.1 Опште

Пратите савете у наставку како бисте осигурали оптималне резултате чишћења и сушења током свакодневне употребе и да бисте заштитили животну средину.

- Прање судова у машини како је наведено у корисничком приручнику обично троши мање воде и струје него ручно прање.
- Скроз напуните машину за прање посуђа да бисте уштедели воду и струју. За максималне резултате

чишћења, поређајте предмете у корпе како је наведено у корисничком приручнику и не претрпавајте корпе.

- Немојте пре прања ручно испрати тањире и посуђе. То повећава потрошњу воде и струје. По потреби изаберите програм са фазом претпрања.
- Уклоните крупније остатке хране са тањира и посуђа и испразните шоље и чаше пре него што их ставите у уређај.
- Пазите да предмети у корпама не додирују и не прекривају једни друге.

Тек тада вода може потпуно да досегне и опере посуђе.

- Изаберите програм према врсти посуђа и степену запрљаности. ЕСО има најефикаснију употребу воде и најмању потрошњу струје.
- Да бисте спречили накупљање каменца унутар уређаја:
  - Допуните посуду за со кад год је потребно.
  - Користите препоручену дозу детерџента и средства за испирање.
  - Уверите се да тренутни ниво омекшивача воде одговара тврдоћи воде из довода.
  - Пратите упутства у поглављу „Нега и чишћење“.

## 10.2 Коришћење соли, средства за испирање и детерџента

- Користите искључиво со, средство за испирање и детерџент за машине за прање судова. Остали производи могу да оштете уређај.
- У областима са тврдом и изузетно тврдом водом препоручујемо коришћење обичног детерџента без додатка (прашак, гел и таблете без додатних агенса), средства за испирање и соли за оптималне резултате чишћења и сушења.
- Мулти таблеете се можда потпуно растворити током кратких програма, што може довести до остатака детерџента на посуђу. Погледајте паковање производа. Користите таблете са джим програмима.
- Увек користите одговарајућу количину детерџента. Недовољна доза детерџента може да проузрокује слабе резултате чишћења и стварање филма или мрља на посуђу. Коришћење превише детерџента са меком или омекшавачем водом доводи до остатака детерџента на посуђу. Поштујте упутства са паковања детерџента.
- Увек користите одговарајућу количину средства за испирање. Недовољна доза средства за испирање умањује резултате сушења. Коришћење превелике количине средства за испирање доводи до појаве плавичастих слојева на посуђу.
- Проверите да ли је ниво омекшивача воде исправан. Ако је ниво подешен на превисоку вредност, вода постаје

превише мека, што може изазвати корозију стакла. Да бисте подесили ниво омекшивача воде, погледајте поглавље Подешавања.

## 10.3 Шта чинити ако желите да прекинете да користите мулти таблете

Пре него што почнете одвојено да користите детерџент, со и средство за испирање, урадите следеће:

1. Подесите највећи ниво омекшивача воде.
2. Проверите да ли су посуде за со и средство за испирање пуне.
3. Покрените најкраћи програм који има фазу испирања. Немојте додати детерџент и не стављајте посуђе у корпе.
4. По завршетку програма, подесите омекшивач воде према тврдоћи воде у вашем крају.
5. Подесите количину средства за испирање.
6. Активирајте обавештење да је потрошено средство за испирање.

## 10.4 Пре покретања програма

Пре покретања изабраног програма, уверите се у следеће:

- Филтери су чисти и правилно постављени.
- Поклопац посуде за со је добро затворен.
- Кракови са млазницама нису запушени.
- Има довољно соли и средства за испирање.
- Предмети у корпи су правилно распоређени.
- Изабрани програм одговара врсти предмета и/или степену запрљаности.
- Ставили сте одговарајућу количину детерџента.

## 10.5 Пажњење корпи

1. Оставите да се стано посуђе охлади пре него што га извадите из уређаја. Врући судови могу лако да се оштете.
2. Прво извадите посуђе из доње корпе, а затим из горње.

 Након завршетка програма, вода и даље може да се задржи на унутрашњим површинама уређаја.

## 11. НЕГА И ЧИШЋЕЊЕ

### ВАЖНО

Пре одржавања искључите уређај и извуците струјни утикач из зидне утичнице.

Прљави филтери и зачепљени кракови са млазницама лоше утичу на резултате прања.

Филтери су самочишћећи и не захтевају чишћење после сваке употребе. Чистите филтере једном недељно. Чистите крак са млазницама свака два месеца или раније ако приметите остатке хране на посуђу након завршетка програма. Учесталост чишћења зависи од учесталости коришћења уређаја.

### 11.1 Спољашње чишћење

- Уређај очистите влажном меком крпом.
- Користите искључиво неутралне детерџенте. За командну таблу користите воду без детерџената.
- Немојте користити абразивне производе, абразивне јастучиће за чишћење или раствараче.

### 11.2 Унутрашње чишћење

- Унутрашњост уређаја очистите влажном меком крпом.
- Не користите абразивне производе, абразивне сунђере, оштре алатке, јака хемијска средства, средства за рибање или раствараче.
- Врата и гумену заптивку обришите једном недељно.
- Да бисте очували перформансе уређаја, најмање једном на два месеца користите производ за чишћење који је посебно намењен машинама за прање судова. Пажљиво пратите упутства која се налазе на паковању производа.
- За оптималне резултате чишћења покрените програм .

### 11.3 Уклањање страних предмета

Проверите филтере и корито након сваког коришћења машине за прање судова. Страни предмети (нпр. стаклићи, пластика, кости, чачкалице итд.) смањују дејство чишћења и могу да проузрокују оштећење одводне пумпе.

### ОПРЕЗ

Ако не можете да уклоните стране предмете, обратите се овлашћеном сервисном центру.

1. Расклопите систем филтера као што је објашњено у овом поглављу.
2. Уклоните све стране предмете ручно.
3. Поново саставите филтере као што је објашњено у овом поглављу.

### 11.4 Чишћење филтера

Систем филтера састоји се од 3 дела.

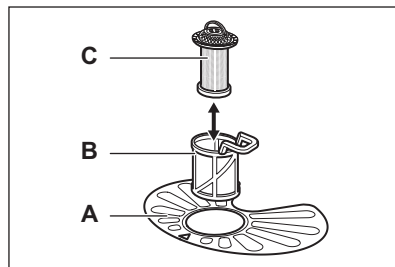

1. Окрените филтер (B) супротно од смера кретања казаљке на сату и извадите га.

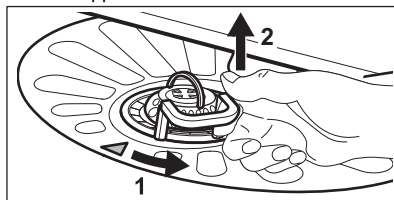

2. Извадите филтер (C) из филтера (B).
3. Извадите пљоснати филтер (A).
4. Оперите филтере.

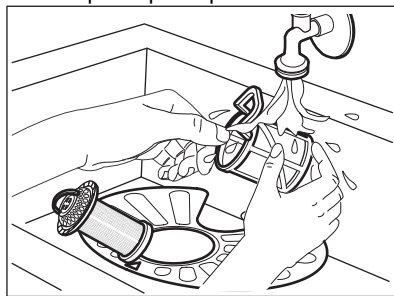

- Уверите се да нема остатака хране или прљавштине унутар или око ивице корита.
- Вратите пљоснати филтер (А) на место. Уверите се да је правилно постављен испод 2 вођице.

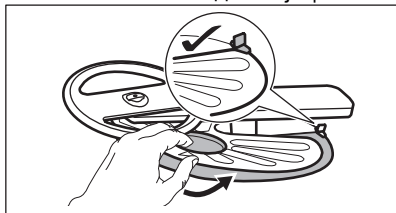

- Поново саставите филтере (В) и (С).
- Вратите филтер (В) у пљоснати филтер (А). Окрените га у смеру казаљке на сату док се не закључа.

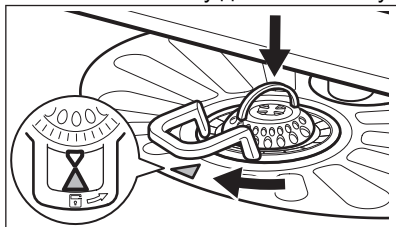

### ⚠ ОПРЕЗ

Неправилан положај филтера може да изазове лоше резултате прања, као и да оштети уређај.

## 11.5 Чишћење доњег крака са млазницама

- Да бисте скинули доњи крак са млазницама, повуците крак нагоре.

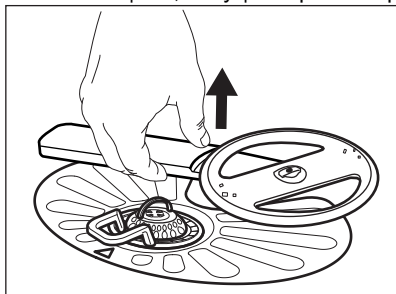

- Оперите крак са млазницама текућом водом. Користите танку зашиљену алатку, нпр. чачкалицу, да бисте уклонили честице прљавштине из рупа. Пустите воду кроз отворе да бисте

уклонили честице прљавштине из унутрашњости.

- Да бисте вратили крак са млазницама на место, притините крак надоле.

## 11.6 Чишћење горњег крака са млазницама

Не уклањајте горњи крак са млазницама. Ако су отвори у краку са млазницама запушени, уклоните преостале честице прљавштине танким зашиљеним предметом, нпр. чачкалицом.

## 11.7 Чишћење крака са млазницама на највишем положају

Крак са млазницама на највишем положају постављен је на унутрашњој највишој површини уређаја. Крак са млазницама (С) инсталиран је у цеви за довод (А) помоћу елемента за монтажу (В).

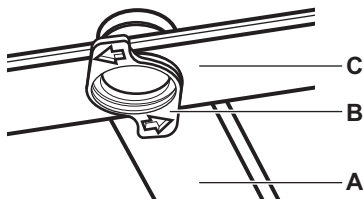

- Ослободите граничнике на бочним странама клизних шина у фиоци за прибор за јело и извуците фиоку.

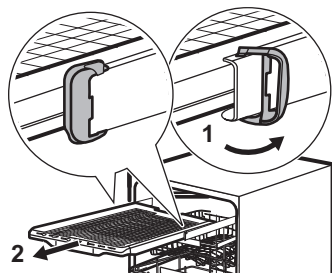

- Померите горњу корпу на најнижи ниво да бисте лакше дохватили крак са млазницама.
- Да одвојите крак са млазницама (С) од цеви за довод (А), окрените елемент за монтажу (В) супротно од смера кретања казаљке на сату и повуците крак са млазницама надоле.
- Оперите крак са млазницама текућом водом. Користите танку зашиљену алатку, нпр. чачкалицу, да бисте

уклонили честице прљавштине из рупа. Пустите воду кроз отворе да бисте уклонили честице прљавштине из унутрашњости.

- Да поново исталирате крак са млазницама (C), убаците елемент за монтажу (B) у крак и фиксирајте га унутар цеви за довод (A) тако што ћете га окренути у смеру кретања казаљке на сату. Проверите да ли је елемент за монтажу легао на место.
- Инсталирајте фиоку за прибор за јело на клизне шине и блокирајте граничнике.

### 11.8 Чишћење филтера доводног црева

- Затворите славину за воду.
- Окрените затварач (A) у смеру казаљки на сату. Ископчајте црево.

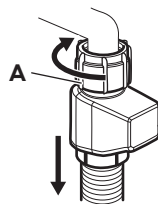

- Очистите филтер доводног црева.

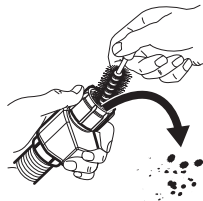

## 12. РЕШАВАЊЕ ПРОБЛЕМА

Већина проблема који могу да се јаве се може решити без потребе за контактирањем овлашћеног сервисног центра. Погледајте табелу за информације о могућим проблемима.

Код неких проблема на дисплеју се приказује шифра аларма.

Након што прегледате уређај, деактивирајте га и поново активирајте. Уколико се проблем настави, контактирајте са овлашћеним сервисним центром. Искључите уређај са електричне мреже и не користите га док се проблем не реши.

#### **WAЖНО**

Затворите славину, искључите уређај са електричне мреже и не користите га док се проблем не реши.

#### Не можете да укључите уређај.

- Проверите да ли је утикач прикључен у зидну утичницу.
- Уверите се да у кутији са осигурачима нема оштећених осигурача.

#### Програм се не покреће.

- Уверите се да су врата уређаја затворена.
- Притисните тастер за покретање.
- Ако је подешена опција за одложено старт, откажите одбројавање или сачекајте да се одбројавање заврши.

- Уређај поново допуњава смолу у омекшивачу воде. Поступак траје око 5 минута.

#### **1101 или 1102 шифра грешке. Уређај се не пуни водом.**

- Проверите да ли је славина отворена.
- Уверите се да је притисак воде између 0.05 (0.5) / 1 (10) МПа (бар). За ову информацију се обратите локалној надлежној служби водовода.
- Уверите се да славина за воду није запушена.
- Уверите се да филтер на цреву за довод воде није запушен. По потреби очистите филтер. Погледајте поглавље „Нега и чишћење“.
- Уверите се да доводно црево није увијено или савијено.

#### **1103 шифра грешке. Уређај не одводи воду.**

- Уверите се да славина на судопери није запушена.
- Уверите се да систем унутрашњег филтера није запушен.
- Уверите се да одводно црево није увијено или пресавијено.

#### **1104 шифра грешке. Активан је уређај за заштиту од поплаве.**

- Затворите славину за воду.

- Уверите се да је уређај правилно инсталиран.
- Уверите се да су корпе постављене као што је назначено у корисничком упутству.

#### **14 1–144 шифре грешака. Неисправност пумпе за воду или одводне пумпе.**

- Уверите се да су филтери чисти.
- Искључите и укључите уређај.

#### **15 1–159 или 15A–15F шифре грешака. Неисправност пумпе за воду или одводне пумпе.**

- Искључите и укључите уређај.

#### **16 1 или 169 шифра грешке. Температура воде у уређају је сувише висока или се јавила неисправност сензора температуре.**

- Уверите се да температура довода воде не прелази 60°C.
- Искључите и укључите уређај.

#### **17 0 или 173 шифре грешака. Технички квар уређаја.**

- Искључите и укључите уређај.

#### **1F 1 шифра грешке. Ниво воде у уређају је превисок.**

- Искључите и укључите уређај.
- Уверите се да су филтери чисти.
- Уверите се да је црво за одвод монтирано на одговарајућу висину изнад пода. Погледајте упутство за монтажу.

#### **Уређај се зауставља и покреће више пута у току рада.**

- То је нормално. То обезбеђује оптималне резултате чишћења и уштеду енергије.

#### **Време трајања програма је сувише дуго.**

- Ако је подешена опција за одложени старт, откажите одбројавање или сачекајте да се одбројавање заврши.
- Активирање ових опција програма продужава трајање програма.

#### **Приказано трајање програма се разликује од трајања у табели са вредностима потрошње.**

- Трајање програма може се променити због притиска и температуре воде, варијација у напајању, одабраних опција,

количине судова и степена задрљаности.

#### **Преостало време на дисплеју се повећава и прескаче скоро до краја трајања програма.**

- То није квар. Уређај ради правилно.

#### **Мало цури из врата уређаја.**

- Уређај није нивелисан. Олабавите или затегните подесиве ножице (уколико је то могуће).

#### **Врата уређаја се тешко затварају.**

- Уређај није нивелисан. Олабавите или затегните подесиве ножице (уколико је то могуће).
- Делови посуђа вире из корпи.

#### **Врата уређаја се отварају током циклуса прања.**

- Функција AirDry је активирана да побољша резултате сушења уз уштеду енергије. Да бисте деактивирали функцију, погледајте поглавље „Подешавања“.

#### **Из уређаја се чује звецкање или лупање.**

- Посуђе у корпама није правилно распоређено. Погледајте поглавље „Пуњење машине за прање судова“.
- Уверите се да се краци са млазницама несметано ротирају.

#### **Уређај активира прекидач електричног кола.**

- Ампеража је недовољна за истовремено снабдевање струјом свих апарата у употреби. Проверите амперажу утичних и капацитет мерача или искључите један од уређаја који се користи.
- Унутрашњи електрични квар уређаја. Контактирајте са овлашћеним сервисним центром.

### **12.1 Резултати прања и сушења посуђа нису задовољавајући**

#### **Лоши резултати прања посуђа.**

- Погледајте поглавље „Напомене и савети“.
- Користите интензивније програме прања.
- Активирајте опцију  да бисте побољшали резултате прања изабраног програма.

- Очистите кракове са млазницама и филтере. Погледајте поглавље „Нега и чишћење“.
- Квалитет детерџента може бити узрок. Покушајте да користите други детерџент.

### Лоши резултати сушења.

- Погледајте поглавље „Напомене и савети“.
- Стоно посуђе је остављено сувише дуго у затвореном уређају. Активирајте функцију AirDry да бисте подесили аутоматско отварање врата и побољшали учинак сушења. Погледајте поглавље „Подешавања“.
- Испразните машину за прање судова тек када се програм заврши и дисплеј показује 0:00.
- Нема средства за испирање или је његова доза недовољна. Напуните дозатор средством за испирање или подесите дозу на виши ниво (ако је применљиво).
- Квалитет средства за испирање може бити узрок. Покушајте да користите друго средство за испирање.
- Увек користите средство за испирање, чак и кад користите мулти таблеете.
- Пластични предмети морају да се осуше крпом.
- Програм 30min нема фазу сушења. Изаберите други програм.
- Капи воде из горње корпе су пале на доњу корпу. Прво испразните доњу корпу, а затим горњу корпу.

### Беличасте пруге на чашама и посућу.

- Има превише детерџента. Смањите количину.

### На чашама и посућу видљиви су плавичасти слојеви.

- Ослобођена је превелика количина средства за испирање. Подесите дозу на нижи ниво.

### На чашама и посућу постоје мрље и осушене капи воде.

- Квалитет средства за испирање може бити узрок. Пробајте друго средство за испирање.
- Погледајте поглавље „Пуњење машине за прање судова“.

### Унутрашњост уређаја је мокра.

- Код овог уређаја то не представља недостатак. Влага се кондензује на зидовима уређаја.

### Необична пена током прања.

- Користите детерџент посебно намењен машинама за прање посуђа.
- Користите детерџент другог произвођача.
- Не испирајте судове под млазом воде пре стављања у уређај.

### Трагови рђе на прибору за јело.

- Превише је соли у води која се користи за прање. Након пуњења посуде за со, увек уклоните просуту со.
- Предмети који рђају и прибор за јело од нерђајућег челика су стављени заједно. Не стављајте ове предмете једне близу других.

### На крају програма у дозатору има преосталог детерџента.

- Вода не може да испере детерџент из дозатора. Проверите да ли су краци са млазницама блокирани или зачепљени.
- Проверите да ли предмети у корпи не ометају отварање поклопаца дозатора детерџента.

### Непријатни мириси унутар уређаја.

- Погледајте поглавље „Нега и чишћење“.
- Редовно користите програм са температуром прања посуђа од 65°C.

### Насlage каменца на посућу, на бубњу машине и на унутрашњој страни врата.

- Вода из водовода је тврда. Користите со и подесите регенерацију омекшивача воде чак и када се користе мулти-таблете. Погледајте одељак о омекшивачу воде у поглављу „Подешавања“.
- Ниво соли је низак. Ако је индикатор соли укључен, напуните посуду за со.
- Поклопац посуде за со није добро затворен. Прегледајте поклопац.
- Покрените  програм са средством за уклањање каменца или производом за чишћење који је посебно дизајниран за машине за прање судова.
- Ако каменац не нестане, очистите уређај одговарајућим детерџентима.
- Покушајте да користите други детерџент.
- Обратите се произвођачу детерџента.

### Посуђе без сјаја, промењене боје или окрњено.

- Водите рачуна да у уређају перете само посуђе које је безбедно за машинско прање.

- Пажљиво напуните и испразните корпу. Погледајте поглавље „Пуњење машине за прање судова“.
- Осетљиво посуђе ставите у горњу корпу.
- Активирајте опцију  да бисте обезбедили посебну негу за стаклене предмете и осетљиве предмете.

Погледајте поглавља „Пре прве употребе“, „Пуњење машине за прање судова“, „Свакодневна употреба“ или „Напомене и савети“ за друге могуће узроке.

## 13. ТЕХНИЧКИ ПОДАЦИ

Димензије	Ширина / висина / дубина (mm)	596 / 818 - 898 / 570
Прикључење на електричну мрежу <sup>1)</sup>	Напон (V)	220 - 240
	Фреквенција (Hz)	50
Притисак довода воде	Мин. / макс. МПа (бар)	0.05 (0.5) / 1 (10)
Довод воде	Хладна вода или топла вода (°C) <sup>2)</sup>	мин. 5 - макс. 60
Капацитет	Комплета посуђа	14

<sup>1)</sup> За остале вредности погледајте плочицу са техничким карактеристикама.

<sup>2)</sup> Ако топла вода долази од алтернативног извора енергије (нпр. соларни панели), користите довод топле воде да би се смањила потрошња енергије.

### 13.1 Повезивање са базом података EU EPREL

QR код на енергетској налепници која се испоручује са уређајем наводи веб-везу ка регистрацији овог уређаја у бази података EU EPREL. Сачувајте енергетску налепницу за будуће потребе заједно са упутством за употребу и свим осталим документима који се испоручују са овим уређајем.

Информације које се односе на перформансе производа у бази података EU EPREL могуће је пронаћи и коришћењем везе <https://eprel.ec.europa.eu> и назива модела и броја производа које можете пронаћи на плочици са техничким карактеристикама уређаја. Погледајте „Опис производа“ поглавље.

## 14. ЕКОЛОШКА ПИТАЊА

Рециклирајте материјале означене симболом . Ставите амбалажу у одговарајуће контејнере да бисте је рециклирали. Помозите у заштити животне средине и људског здравља рециклирањем отпада који потиче од електричних и електронских уре-

ђаја. Не одлажите уређаје означене симболом  заједно са кућним отпадом. Однесите производ локалној служби за рециклажу или се обратите локалној администрацији.

1. BEZPEČNOSTNÉ INFORMÁCIE.....	24	9. KAŽDODENNÉ POUŽÍVANIE.....	36
2. BEZPEČNOSTNÉ INFORMÁCIE.....	26	10. RADY A TIPY.....	37
3. OPIS VÝROBKU.....	27	11. OŠETROVANIE A ČISTENIE.....	39
4. OVLÁDACÍ PANEL.....	28	12. RIEŠENIE PROBLÉMOV.....	41
5. PROGRAMY A VOLITEĽNÉ FUNKCIE...	28	13. TECHNICKÉ ÚDAJE .....	44
6. NASTAVENIA.....	30	14. OCHRANA ŽIVOTNÉHO PROSTREDIA	
7. PRED PRVÝM POUŽITÍM.....	31	.....	44
8. VKLADANIE RIADU DO UMÝVAČKY.....	33		

## 1. ⚠ BEZPEČNOSTNÉ INFORMÁCIE

Pred inštaláciou a používaním spotrebiča si prečítajte priložený návod na používanie. Výrobca nezodpovedá za zranenia ani za škody spôsobené nesprávnou inštaláciou alebo používaním. Tieto pokyny uchovávajte na bezpečnom a prístupnom mieste, aby ste do nich mohli v budúcnosti nahliadnuť.

### 1.1 Bezpečnosť detí a zraniteľných osôb

- Tento spotrebič smú používať deti staršie ako 8 rokov a osoby so zníženou fyzickou, zmyslovou alebo psychickou spôsobilosťou alebo nedostatkom skúseností a znalostí, iba ak sú pod dozorom zodpovednej osoby alebo ak boli zodpovednou osobou poučené o bezpečnom používaní spotrebiča a rozumejú prí-

padným rizikám. Deti do 8 rokov a osoby s vysokou mierou postihnutia nesmú mať prístup k spotrebiču, pokiaľ nie sú pod nepretržitým dozorom.

- Deti by mali byť pod dozorom, aby sa zabezpečilo, že sa so spotrebičom nebudú hrať.
- Umývacie/pracie/čistiace prostriedky uschovávajte mimo dosahu detí.
- Keď sú dvierka spotrebiča otvorené, nedovoľte deťom ani domácim zvieratám, aby sa k nemu priblížili.
- Deti nesmú spotrebič bez dozoru čistiť ani vykonávať žiadnu údržbu na spotrebiči.

## 1.2 Všeobecná bezpečnosť

- Tento spotrebič je určený iba na umývanie riadu a príboru pre domácnosti.
- Tento spotrebič je určený na jedno použitie v domácnosti v interiéri.
- Tento spotrebič sa môže používať v kanceláriách, hotelových hosťovských izbách, izbách s postelou a raňajkami, v penziónoch na farme a iných podobných ubytovacích zariadeniach, ak takéto používanie nepresiahne (priemerné) úrovne používania v domácnosti.
- Nemeňte technické parametre tohto spotrebiča.
- Prevádzkový tlak vody (minimálny a maximálny) musí byť medzi 0.05 (0.5) / 1 (10) MPa (baru).
- Dodržiavajte maximálne množstvo 14 kompletov riadu.
- Dvierka spotrebiča nenechávajte v otvorenej polo-

he, aby ste predišli nebezpečenstvu zakopnutia.

- Ak je napájací kábel poškodený, musí ho vymeniť výrobca, ním autorizované servisné stredisko alebo podobne kvalifikované osoby, aby sa predišlo nebezpečenstvu.
- **UPOZORNENIE:** Nože a iný riad s ostrými hrotmi musia byť vložené do koša hrotmi dole alebo položené do vodorovnej polohy.
- Pred vykonávaním údržby spotrebič vypnite a vyťahnite jeho zástrčku zo sieťovej zásuvky.
- Na čistenie spotrebiča nepoužívajte prúd vody pod vysokým tlakom a/alebo paru.
- Ak má spotrebič na základni vetracie otvory, nesmú byť zakryté napr. kobercom.
- Spotrebič pripojte do vodovodnej siete pomocou novej dodanej súpravy hadíc. Staré súpravy hadíc sa nesmú znovu použiť.

## 2. BEZPEČNOSTNÉ INFORMÁCIE

### 2.1 Inštalácia

#### VAROVANIE!

Tento spotrebič môže nainštalovať len kvalifikovaná osoba.

- Odstráňte všetky obaly.
- Poškodený spotrebič neinštalujte ani nepoužívajte.
- Postupujte podľa dodaných pokynov na inštaláciu.
- Pri presúvaní spotrebiča buďte opatrní, pretože je ťažký. Používajte ochranné rukavice a uzavreté obuv.
- Spotrebič neinštalujte ani nepoužívajte pri teplotách nižších ako 0 °C.
- Spotrebič nainštalujte na bezpečné a vhodné miesto, ktoré spĺňa požiadavky na inštaláciu.
- Z bezpečnostných dôvodov spotrebič nepoužívajte, ak nie je správne nainštalovaný do nábytku určeného na zabudovanie.

### 2.2 Zapojenie do elektrickej siete

#### VAROVANIE!

Hrozí nebezpečenstvo požiaru a zásahu elektrickým prúdom.

- **UPOZORNENIE:** Tento spotrebič je určený na inštaláciu/pripojenie k uzemňovaciemu pripojeniu v budove.
- Skontrolujte, či sú parametre typového štítku kompatibilné so sieťovým napájaním.
- Vždy používajte správne nainštalovanú prepäťovú zásuvku.
- Nepoužívajte viaczásuvkové adaptéry ani predlžovacie káble.
- Zabráňte poškodeniu sieťovej zástrčky a sieťového kábla. Ak sa vyžaduje výmena, obráťte sa na autorizované servisné stredisko.
- Sieťovú zástrčku zapojte do zásuvky iba na konci inštalácie a zabezpečte prístup k sieťovej zástrčke.
- Spotrebič neodpájajte ťahaním za napájací kábel. Vždy ťahajte za sieťovú zástrčku.

### 2.3 Prívod vody

#### VAROVANIE!

Hrozí nebezpečenstvo zásahu elektrickým prúdom.

- Vodné hadice nesmiete poškodiť.
- Pred zapojením k novým potrubiam, potrubiam, ktoré sa dlho nepoužili, po oprave alebo inštalácii nových zariadení (napr. vodomerov) nechajte vodu odtekať, kým nebude čistá.
- Počas prvého použitia a po ňom skontrolujte, či neuniká voda.
- Ak je prívodná hadica poškodená, okamžite zatvorte vodovodný kohútik a vytiahnite zástrčku zo zásuvky elektrickej siete. Obráťte sa na autorizované servisné stredisko a požiadajte o výmenu prívodnej hadice na vodu.
- Výpadok elektrickej energie deaktivuje systém ochrany pred vodou, čím sa zvyšuje riziko vytopenia.
- Prívodná hadica na vodu je vybavená bezpečnostným ventilom a puzdrom s vnútorným sieťovým káblom.

### 2.4 Použitie

- Horľavé produkty alebo predmety uchovávajte vlhké s horľavými látkami mimo spotrebiča.
- Umývacie prostriedky sú nebezpečné. Dodržiavajte bezpečnostné pokyny na obale umývacích/pracích prostriedkov.
- Nepite a nehrajte sa s vodou v spotrebiči.
- Počkajte, kým sa program neskončí, aby ste odstránili riad, pretože na riade môže zostať umývací prostriedok.
- Na otvorenie dverka spotrebiča nekladte predmety ani nevyvíjajte tlak.
- Spotrebič môže vypustiť horúcu paru, ak otvoríte dverka počas behu programu.

### 2.5 Servis

- Ak treba dať spotrebič opraviť, obráťte sa na autorizované servisné stredisko. Používajte iba originálne náhradné diely.
- Svojpomocná oprava alebo neprofesionálna oprava môžu byť nebezpečné pre používateľa a môžu zrušiť záruku.
- Tieto náhradné diely sú k dispozícii najmenej 7 rokov od ukončenia predaja modelu: motor, obehové a vypúšťacie

čerpadlo, ohrievače a ohrevné články vrátane tepelných čerpadiel, potrubia a súvisiace vybavenie vrátane hadíc, ventilov, filtrov a systémov AquaStop, štruktúrne a vnútorné časti súvisiace s montážou dvierok, dosky s plošnými spojmi, elektronické displeje, tlakové spínače, termostaty a snímače, softvér a firmvér vrátane softvéru na resetovanie. Tieto náhradné diely sú k dispozícii najmenej 10 rokov od ukončenia predaja modelu: závesy a tesnenia dvierok, iné tesnenia, sprchovacie ramená, odtokové filtre, vnútorné rošty a plastové periférne diely, napríklad koše a veká. Vo vašej krajine môže byť obdobie dlhšie. Ďalšie informácie nájdete na našej webovej lokalite.

- Niektoré náhradné diely sú k dispozícii iba pre profesionálnych opravárov a nemusia byť relevantné pre daný model.
- Informácie o žiarovke/žiarovkách vnútri tohto výrobku a náhradných dieloch

osvetlenia, ktoré sa predávajú samostatne: Tieto žiarovky sú navrhnuté tak, aby odolali extrémnym podmienkam v domácich spotrebičoch, ako napr. teplota, vibrácie, vlhkosť, alebo slúžia ako ukazovatele prevádzkového stavu spotrebiča. Nie sú určené na používanie iným spôsobom a nie sú vhodné na osvetlenie priestorov v domácnosti.

## 2.6 Likvidácia

### ⚠ VAROVANIE!

Nebezpečenstvo poranenia alebo udusení.

- Spotrebič odpojte od elektrickej siete.
- Odrežte elektrický kábel a zlikvidujte ho.
- Odstráňte západku dvierok, aby ste zabránili uviaznutiu detí a domácich zvierat v spotrebiči.

## 3. OPIS VÝROBKU

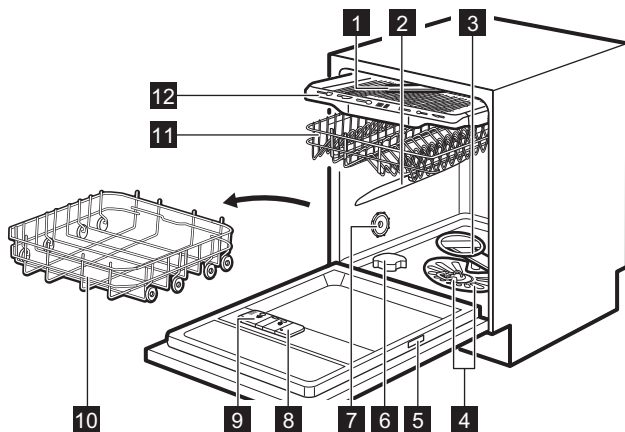

**1** Stropné sprchovacie rameno

**2** Horné sprchovacie rameno

**3** Dolné sprchovacie rameno

**4** Filtre

**5** Typový štítok

**6** Zásobník soli

**7** Vetracie otvory

**8** Dávkovač leštidla

**9** Dávkovač umývacieho prostriedku

**10** Dolný kôš

**11** Horný kôš

**12** Zásuvka na príbor

## 4. OVLÁDACÍ PANEL

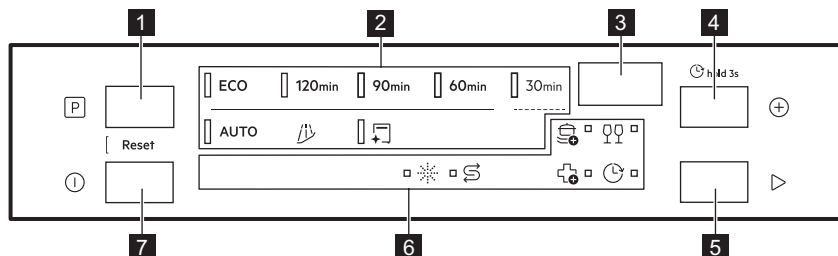



- 1 Tlačidlo výberu programu
- 2 Ukazovatele programov
- 3 Displej
- 4 Tlačidlo voliteľné funkcie programu/  
tlačidlo odloženého štartu
- 5 Tlačidlo spustenia
- 6 Ukazovatele
- 7 Tlačidlo Zap/Vyp

### 4.1 Indicators

 Indikátor soli sa zapne, keď je potrebné doplniť soľ do zásobníka. Pozrite si kapitolu „Pred prvým použitím“.

 Indikátor leštidla sa zapne, keď je potrebné doplniť dávkovač leštidla. Pozrite si kapitolu „Pred prvým použitím“.

 Indikátor oneskorenia sa zapne, keď nastavíte oneskorený štart. Pozrite si kapitolu „Každodenné používanie“.

 Indikátory voliteľných funkcií programu. Keď aktivujete voliteľnú funkciu, zapne sa príslušný indikátor. Pozrite si kapitolu „Programy a voliteľné funkcie“.

## 5. PROGRAMY A VOLITEĽNÉ FUNKCIE

### 5.1 Prehľad programov

#### ECO

Tento program ponúka najúčinnéjšie využitie vody a energie pri umývaní bežne znečisteného riadu, príborov, hrncov a panvíc. Fázy: predbežné umývanie, umývanie riadu pri 50°C, priebežné oplachovanie, záverečné opláchnutie pri 55°C, sušenie, AirDry. Toto je štandardný program pre skúšobne. Tento program slúži na posúdenie súladu s nariadením Komisie (EÚ) č. 2019/2022, ktorým sa stanovujú požiadavky na ekodizajn umývačiek riadu pre domácnosť.

#### 120min

Na riad, príbor, hrnce a panvice s bežným zacschnutým znečistením. Fázy: umývanie riadu pri 65°C, priebežné oplachovanie, záverečné opláchnutie pri 50°C, sušenie, AirDry.

#### 90min

Na riad, príbor, hrnce a panvice s bežným, mierne zacschnutým znečistením. Fázy: umývanie riadu pri 65°C, priebežné oplachovanie, záverečné opláchnutie pri 55°C, sušenie, AirDry.

#### 60min

Na porcelán a príbor s čerstvým, mierne zacschnutým znečistením. Fázy: umývanie riadu pri 65°C, priebežné oplachovanie, záverečné opláchnutie pri 60°C, sušenie, AirDry.

#### 30min

Na porcelán a príbor s čerstvým znečistením. Fázy: umývanie riadu pri 60°C, oplachovanie pri 50°C, AirDry. Program nezahŕňa fázu sušenia ani aplikáciu leštidla. Pokrmu nechajte v umývačke riadu s otvorenými dverkami, aby bolo umožnené vysušenie na vzduchu.

## AUTO

Na riad, príbor, hrnce a panvice so všetkými stupňami znečistenia. Fázy: predbežné umytie, umývanie riadu pri 60°C, priebežné oplachovanie, záverečné opláchnutie pri 60°C, sušenie, AirDry. Tento inteligentný cyklus deteguje úroveň naplnenia a znečistenia. Automaticky upravuje teplotu, trvanie a množstvo vody, aby sa dosiahli optimálne výsledky umývania a sušenia.

## 5.2 Špeciálne programy

### Rinse&Hold

Program osvieži riad, ktorý sa umyje neskôr. Pri tomto programe nepoužívajte umývací prostriedok.

### MachineCare

Program čistí vnútro spotrebiča pri programe 65°C, čím účinne odstraňuje vodný kameň a masť, aby sa zachoval dlhodobý výkon. Použite odstraňovač vodného kameňa alebo čistiaci prostriedok určený špeciálne pre umývačky. Postupujte podľa pokynov na balení. Do košíkov nedávajte žiaden riad. Pred spustením programu očistite filtre a rozstrekovacie ramená.

## 5.3 Voliteľné funkcie programu

### ExtraPower

Táto voliteľná možnosť zvyšuje účinnosť umývania predĺžením trvania programu, čoho výsledkom je vyššia priemerná teplota umývania riadu. Voliteľná funkcia je určená na veľmi odolné znečistenie. Platí pre programy 120min, 90min, 60min, 30min.

### GlassCare

Voliteľná funkcia chráni jemnú bielizeň, najmä sklenený riad, a zabraňuje rýchlym zmenám teploty. Voliteľná funkcia obmedzuje teplotu umývania riadu na 45 °C, aby sa zabezpečilo jemné, ale účinné čistenie. Platí pre programy 120min, 90min, 60min, 30min.



### ExtraHygiene

Táto voliteľná funkcia poskytuje hygienickejšie výsledky tým, že udržiava teplotu vyššiu

ako 65 °C po dobu najmenej 10 minút počas poslednej fázy oplachovania. Tento program odstráni viac ako 99,9999 % baktérií a vírusov Testované na mikrokokoccus luteus a MS2 bakteriofágom spoločnosťou Swisstatest Test-materialien AG (správa o teste č. 20212029). Platí pre programy 120min, 90min, 60min, 30min.

## 5.4 Hodnoty spotreby

**A** – program, **B** – voda (l), **C** – energia (kWh), **D** – trvanie (min).

A	B	C	D
ECO	10,5	0,848	240
120min	11,5	0,900	120
90min	11,5	0,975	90
60min	11,5	1,025	60
30min	9,0	0,600	30
AUTO	11,5	1.125	170
	4,5	0,025	15
	10,0	0,500	60

Hodnoty ovplyvňujú: tlak a teplota vody, kolísanie napätia v elektrickej sieti, voliteľné funkcie, množstvo riadu a stupeň jeho znečistenia.

Hodnoty pre iné programy ako ECO sú iba orientačné.

## 5.5 Informácie pre porovnávací testy

Ak chcete získať informácie potrebné na skúšanie výkonnosti (napr. podľa normy: EN60436), pošlite e-mail na adresu:

[info.test@dishwasher-production.com](mailto:info.test@dishwasher-production.com)

Vašej žiadosti zahrňte číslo výrobku (PNC) uvedené na typovom štítku.

V prípade akýchkoľvek ďalších otázok ohľadom vašej umývačky si pozrite servisnú knižku dodanú s vaším spotrebičom.

## 6. NASTAVENIA

### 6.1 Prehľad nastavení

Názvy v zátvorkách zodpovedajú tomu, ako umývačka riadu zobrazuje nastavenia v režime nastavenia.

#### Tvrdosť vody (HAr)

Na základe tvrdosti vody nastavte úroveň zmäkčovača vody (1 – 10). Predvolené: 5.<sup>1)</sup>

#### Upozornenie na nulovú úroveň leštidla (rA)

Zapnite alebo vypnite ukazovateľ doplnenia leštidla. Predvolené: On<sup>1)</sup>

#### Aut. dvierka otvorené (Ado)

Stlačením tlačidla On zapnete alebo stlačením Off vypnete funkciu AirDry. Predvolené: On<sup>1)</sup>

#### Počítadlo cyklov (uC)

Skontrolujte počet dokončených umývacích cyklov. Počítadlo sa zastaví pri 65535.

#### Číslo PNC (Pnc)

Skontrolujte číslo vášho spotrebiča. PNC Zadajte číslo, keď sa obrátite na autorizované servisné stredisko.

#### Zrušiť nastavenia (rS)

Výberom možnosti Yes obnovíte výrobné nastavenia spotrebiča. Nastavenie nevynuluje využívanie hodín. Vyberte No na ukončenie.

### 6.2 Režim nastavenia

#### Návod na vstup do používateľského režimu

Pred spustením programu môžete vstúpiť do režimu nastavenia. Do režimu nastavenia ne môžete vstúpiť pri spustení programe.

Súčasne stlačte a približne 3 sekundy podržte stlačené tlačidlá ① a ▷.

Na displeji sa zobrazí prvé nastavenie: HAr.

#### Zmena nastavenia

Skontrolujte, či je spotrebič v režime nastavenia.

1. Stlačte [P] alebo ① na prepínanie medzi nastaveniami.

Na displeji sa zobrazí názov nastavenia.

2. Stlačením tlačidla ▷ vstúpte do príslušného nastavenia.

Hodnota aktuálneho nastavenia bliká.

3. Stlačením tlačidla [P] alebo ① zmeňte hodnotu.

4. Stlačením tlačidla ▷ potvrdte nastavenie.

Spotrebič sa vráti na zoznam nastavení.

5. Súčasne stlačte a približne 3 sekundy podržte stlačené tlačidlá ① a ▷, aby ste opustili režim nastavenia.

Spotrebič sa vráti do režimu výberu programu.

Tieto nastavenia sa uložia, kým ich opäť nezmeníte.

① Spotrebič ukončí režim nastavenia po 10 sekundách, ak nestlačíte žiadne tlačidlo.

### 6.3 Zmäkčovač vody

Zmäkčovač vody odstraňuje minerály z pritekajúcej vody, ktoré by inak mali škodlivý vplyv na výsledky umývania a na spotrebič.

Čím vyšší je obsah týchto minerálov, tým tvrdšia je voda. Tvrdosť vody je meraná na ekvivalentnej stupnici.

Zmäkčovač vody sa musí nastaviť v závislosti od tvrdosti vody z prívodu vody. Nastavenie je potrebné bez ohľadu na typ pracieho prostriedku, ktorý sa používa na zabezpečenie dobrých výsledkov umývania a na udržanie činnosti ukazovateľa soli. Váš miestny vodohospodársky orgán vám môže dodať informácie o tvrdosti vody vo vašej lokalite. Predvolené nastavenie z výroby je úroveň 5.

① Kombinované umývacie tablety so zmäkčovacím prostriedkom majú obmedzenú účinnosť na zmäkčovanie vody. Pozrite si obal výrobku.

<sup>1)</sup> Ďalšie podrobnosti nájdete v tejto kapitole.

## Tvrdosť vody

°dH	°fH	mmol/l	mg/l (ppm)	°Clark	L <sup>1)</sup>
47 -50	84 -90	8,4 -9,0	835 -904	58 -63	10
43 -46	76 -83	7,6 -8,3	755 -834	53 -57	9
37 -42	65 -75	6,5 -7,5	645 -754	46 -52	8
29 -36	51 -64	5,1 -6,4	505 -644	36 -45	7
23 -28	40 -50	4,0 -5,0	395 -504	28 -35	6
19 -22	33 -39	3,3 -3,9	325 -394	23 -27	5
15 -18	26 -32	2,6 -3,2	255 -324	18 -22	4
11 -14	19 -25	1,9 -2,5	185 -254	13 -17	3
4 -10	7 -18	0,7 -1,8	70 -184	5 -12	2
<4	<7	<0,7	<70	< 5	1

1) Úroveň zmäkčovača vody

Zmäkčovač vody prechádza automatickým procesom regenerácie. <sup>2)</sup>

## 6.4 Upozornenie na doplnenie leštidla

Leštidlo pomáha vysušiť riad bez škvŕn a usadenín. Automaticky sa uvoľní počas záverečného oplachovania.

Keď je komora na leštidlo prázdna, rozsvieti sa ukazovateľ leštidla. Ak sú výsledky sušenia uspokojivé aj s výlučným použitím kombinovaných umývacích tabliet, môžete vypnúť upozornenie na doplnenie leštidla. Pre najlepší výkon sušenia však vždy používajte leštidlo.

Ak použijete štandardný umývací prostriedok alebo kombinované umývacie tablety bez leštidla, upozornenie zapnite, aby ukazovateľ doplnenia leštidla fungoval.

## 6.5 AirDry

Funkcia AirDry zlepšuje výsledky sušenia pri nízkej spotrebe energie. Počas fázy sušenia sa dvierka spotrebiča otvoria automaticky a ostanú pootvorené. Vypnutie funkcie môže znížiť výkon sušenia.

Funkcia AirDry je automaticky aktivovaná pri všetkých programoch okrem programu .

Keď sa otvoria dvierka, na displeji sa zobrazí zostávajúci čas spusteného programu.

Trvanie fázy sušenia a čas otvorenia dvierok sa líšia podľa zvoleného programu a voliteľných funkcií.

### UPOZORNENIE!

Nepokúšajte sa o zatvorenie dvierok spotrebiča do dvoch minút od automatického otvorenia. Mohlo by to spôsobiť poškodenie spotrebiča.

## 7. PRED PRVÝM POUŽITÍM

1. Stlačte a podržte tlačidlo Zap/Vyp, kým sa spotrebič nezapne.
2. Úroveň zmäkčovača vody upravte podľa tvrdosti vody.
3. Naplňte zásobník na soľ.
4. Naplňte dávkovač leštidla.
5. Doplnite dávkovač umývacieho prostriedku.
6. Otvorte vodovodný kohútik.
7. Spustite program 30min, aby ste odstránili prípadné zvyšky z výrobného procesu. Do košíkov nedávajte žiaden riad.

<sup>2)</sup> Pre správnu funkciu zmäkčovača vody je potrebná pravidelná regenerácia živice zmäkčovacieho zariadenia. Tento proces je automatický a je súčasťou bežnej prevádzky umývačky. Frekvencia regenerácie závisí od nastavenia úrovne zmäkčovača vody. Čím vyššia je úroveň, tým vyššia je regenerácia. Pri vysokých úrovniach sa regenerácia vyskytuje dvakrát v cykle: počas umývania riadu a po poslednom plákaní. Pri nižších úrovniach dochádza k regenerácii až po poslednom plákaní. Oplachovanie so zmäkčovačom prebieha na začiatku nasledujúceho cyklu. Pri vysokých úrovniach sa navyše objaví na konci umývania riadu. Oplachovanie zmäkčovača skončí s úplným vypustením. Regenerácia predlžuje trvanie programu maximálne o 5 min, spotreba vody maximálne o 4 l a spotreba energie o 2 Wh. V aktuálne platných štandardných laboratórnych podmienkach s tvrdosťou vody 2,5 mmol/l (zmäkčovač vody: úroveň 3) sa regenerácia vykoná po každých 62 l použitej vody. Teplota vody, tlak vody a kolísanie napätia v elektrickej sieti môžu tieto hodnoty zmeniť.

Po spustení programu spotrebič vykoná obnovenie účinnosti zmäkčovača vody, ktoré trvá až 5 minút. Fáza umývania začne až po skončení tohto procesu. Proces sa pravidelne opakuje.

## 7.1 Zásobník na soľ

### ⚠ UPOZORNENIE!

Používajte iba soľ na regeneráciu pre umývačky riadu. Nepoužívajte kuchynskú soľ.

Soľ sa používa na regeneráciu v zmäkčovači vody a na zabezpečenie dobrých výsledkov umývania pri každodennom používaní.

### Návod na naplnenie zásobníka na soľ

1. Otočte viečko zásobníka soli do protismeru hodinových ručičiek a odstráňte ho.
2. Do nádoby na soľ nalejte 1 l vody (len pri naplnení pri prvom použití).
3. Pomocou dodávaného lievika naplňte nádobu na soľ 1 kg soli do umývačky riadu.



4. Opatrne potrasť lievik za rukoväť, aby sa dostali dnu aj posledné granule.
5. Odstráňte vyspanú soľ okolo otvoru zásobníka soli.

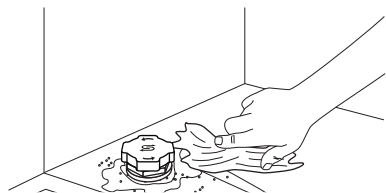

6. Otočte viečko zásobníka soli a zavrite zásobník soli.

### ➡ DÔLEŽITÉ

Pri napíňaní zásobníka na soľ z neho môže vyteciť voda a soľ. Aby ste zabránili korózii, naplňte zásobník na soľ a potom ihneď spustíte kompletný cyklus umývania riadu s umývacím prostriedkom.

## 7.2 Používanie čistiaceho prostriedku

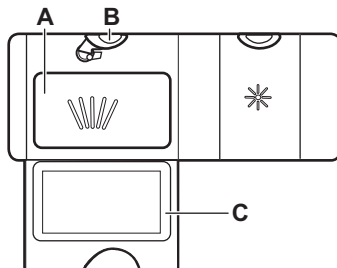

1. Stlačením uvoľňovacieho tlačidla (B) otvoríte veko (C).
2. Umývací prostriedok pridajte do priehradky (A). Môžete použiť umývací prostriedok v tabletách, prášku alebo géli.
3. Ak program obsahuje fázu predumývania, pridajte menej 5g umývacieho prostriedku do vnútornú časť dvierok umývačky riadu.
4. Zatvorte viečko. Uistite sa, že uvoľňovacie tlačidlo zapadne do správnej polohy.

ⓘ Neplňte priehradku (A) s viac ako 30 ml gélového umývacieho prostriedku.

Informácie o dávkovaní umývacieho prostriedku nájdete v pokynoch výrobcu na obale výrobku. Na umývanie bežne znečisteného riadu zvyčajne stačí 20 - 25 ml gélového umývacieho prostriedku alebo 18 g práškového umývacieho prostriedku.

## 7.3 Návod na naplnenie dávkovača leštidla

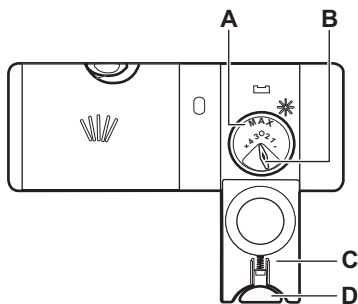

### ⚠ UPOZORNENIE!

Tento priečinok (A) je určený len na leštido. Nenapĺňajte ho umývacím prostriedkom.

### ⚠ UPOZORNENIE!

Používajte výhradne leštido špeciálne určené pre umývačky riadu.

1. Stlačením uvoľňovacieho tlačidla (D) otvoríte veko (C).
2. Leštido nalievajte do dávkovača leštidla (A), až kým tekutina nedosiahne úroveň naplnenia „max.“.
3. Rozliate leštido odstráňte handričkou, aby ste predišli tvorbe veľkého množstva peny.
4. Zatvorte viečko. Uistite sa, že uvoľňovacie tlačidlo zapadne do správnej polohy.

ⓘ Uvoľňované množstvo (B) môžete nastaviť do polohy 1 (najmenšie množstvo) až 4 alebo 6 (najväčšie množstvo).

## 8. VKLADANIE RIADU DO UMÝVAČKY

- Pre najlepšie výsledky umývania usporiadajte predmety v košoch podľa pokynov v návode na používanie.
- Umývačku naplňte na plnú kapacitu, aby ste usporili vodu a energiu.
- Koše nepreplňajte, aby bola zabezpečená efektívna prevádzka umývačky riadu.
- Uistite sa, že sa jednotlivé kusy riadu v košoch nedotýkajú ani neprekývajú. Iba vtedy môže voda úplne dosiahnuť a umyť riad.
- V spotrebiči umývajte len riad, ktorý sa v ňom môže umývať.
- V umývačke riadu neumývajte tieto materiály: drevo, rohovinu, cín, meď, hliník, jemný maľovaný porcelán, nechránenú uhlíkovú oceľ alebo striebro. Môže to spôsobiť ich praskanie, deformáciu, zmenu farby, vznik dierok, hrdze, matnosť alebo koróziu.
- V spotrebiči neumývajte predmety, ktoré môžu absorbovať vodu (špongie, handričky).
- Duté predmety (šálky, poháre a panvice) vložte otvorom smerom nadol, aby mohla voda vytečť.
- Dávajte pozor, aby sa sklenené predmety navzájom nedotýkali.
- Ľahké predmety umiestnite do vrchného koša. Zabezpečte, aby sa predmety voľne nehýbali.

- Malé predmety a príbor vložte do zásuvky na príbor.
- Pred spustením programu sa uistite, že sa sprchovacie ramená môžu voľne otáčať.
- Upravte výšku horného koša tak, aby sa zmestil veľký riad.

### 8.1 Úprava výšky horného koša

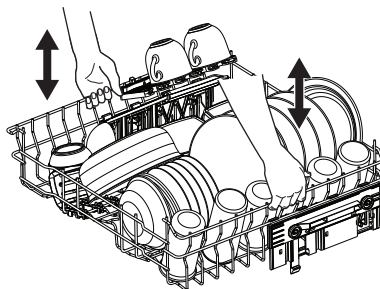

### ➡ DÔLEŽITÉ

Nikdy nenadvihujte ani nespúšťajte kôš iba na jednej strane.

#### Zvihnutie horného koša

1. Vytiahnite kôš, až kým sa nezastaví.

2. Nadvihnite obe strany koša nahor, až kým sa mechanizmus nezaistí a kôš nebude v stabilnej polohe.

### Spustenie horného koša

1. Vytiahnite kôš, až kým sa nezastaví.
2. Kôš opatrne nadvihnite na oboch stranách, potom ho zatlačte a nechajte klesnúť späť nadol.

## 8.2 Funkcie koša umývačky riadu

Dodávané príslušenstvo sa môže líšiť v závislosti od modelu umývačky riadu.

### Dolný kôš

Počet skladacích zubov sa môže líšiť v závislosti od modelu umývačky riadu.

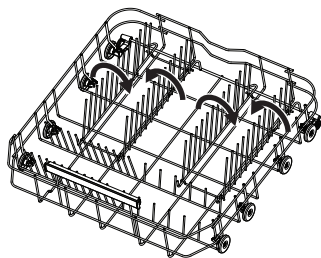

### Horný kôš

Poličky na poháre sa dajú sklopiť, aby sa vytvoril priestor pre vysoké nádoby.

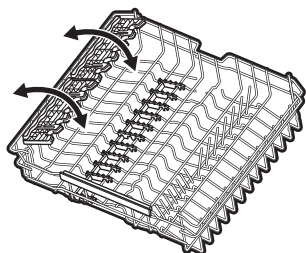

Police na poháre majú drážky na držanie pohárov, zatiaľ čo gumové hroty zabezpečujú stabilitu.

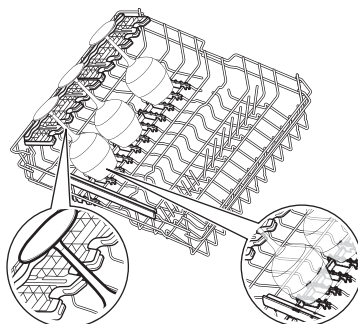

### Zásuvka na príbor

Použite zásuvku na príbory a malé predmety. Zásuvka obsahuje skladacie držiaky na nože.

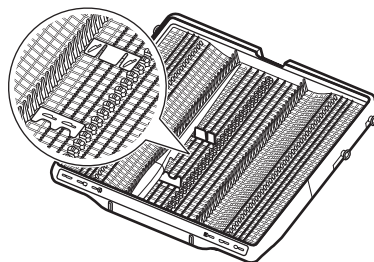

### Vybratie príslušenstva

Poličky na poháre a gumové úchyty sa dajú dočasne odstrániť, aby sa zmestili objemné predmety.

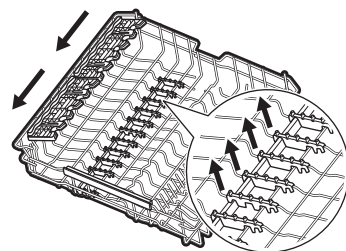

Držiaky na nože sa dajú dočasne odstrániť, ak je to potrebné.

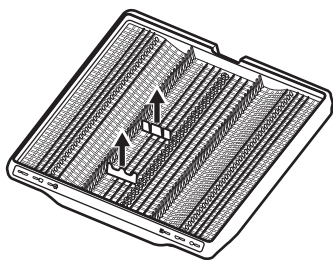

**Maximálna výška riadu (mm)**

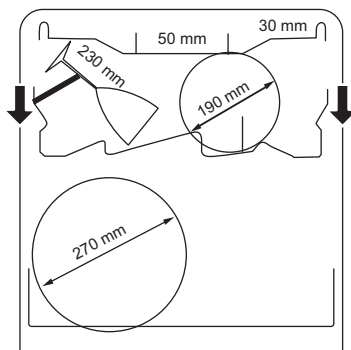
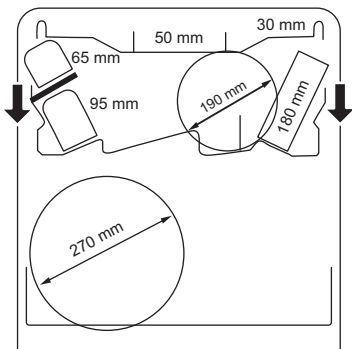
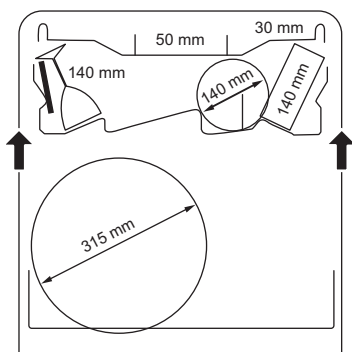

### 8.3 Príklady plnenia umývačky riadu

**Dolný kôš**

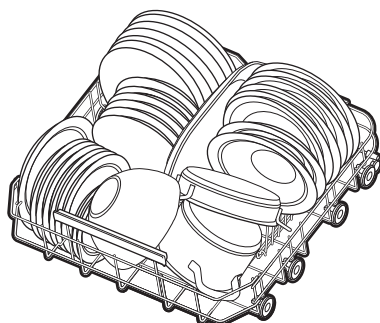
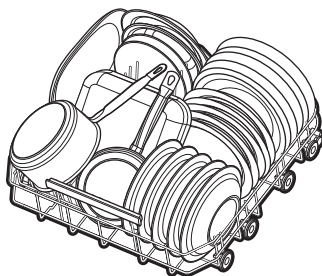

## Horný kôš

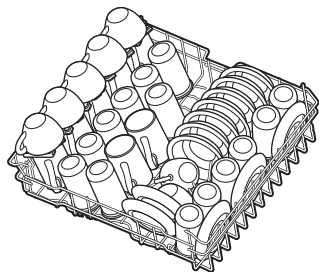
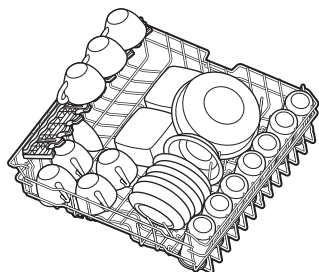

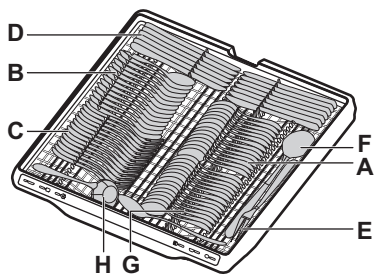
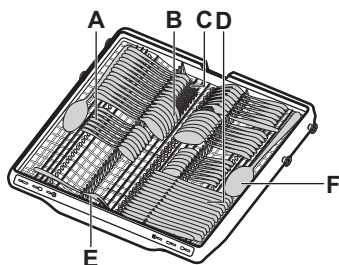

## Zásuvka na príbor



- A. Čajová lyžička
- B. Polievková lyžička
- C. Vidlička
- D. Nôž
- E. Servírovacia vidlička
- F. Servírovacia lyžica
- G. Dezertná lyžička
- H. Naberačka

## 9. KAŽDODENNÉ POUŽÍVANIE

1. Otvorte vodovodný kohútik.
2. Stlačte a podržte tlačidlo Zap/Vyp, kým sa spotrebič nezapne.
3. Ak svieti ukazovateľ , doplňte zásobník na soľ.
4. Ak svieti ukazovateľ , doplňte dávkovač leštidla.
5. Do košov vložte riad.

6. Doplňte dávkovač umývacieho prostriedku.
7. Vyberte a spustíte program.
8. Po skončení programu zatvorte vodovodný kohútik.

### 9.1 Ako spustiť program

1. Stlačte a podržte tlačidlo Zap/Vyp, kým sa spotrebič nezapne. Uistite sa, že sú dvierka zatvorené.

2. Tlačidlo **P** stláčajte dovtedy, kým sa nezapne indikátor požadovaného programu.

Na displeji sa zobrazí trvanie programu.

3. V prípade potreby vyberte príslušnú voliteľnú funkciu.
4. Stlačte tlačidlo **▷** a spustíte program. Začne sa odpočítavať trvanie programu.

## 9.2 Zapnutie voliteľnej funkcie programu

Naraz je možné zapnúť iba jednu voliteľnú funkciu. Voliteľnú funkciu zapnite pred spustením programu. Voliteľnú funkciu nie je možné zapnúť ani vypnúť, kým prebieha program.

1. Zvoľte program.
2. Tlačidlo **+** stláčajte dovtedy, kým sa nerozsvieti indikátor požadovanej voliteľnej funkcie. Ak voliteľná funkcia nie je k dispozícii, ukazovatele voliteľnej funkcie začnú blikať a zaznie tón.

**i** Zapnutie voliteľných funkcií často zvyšuje spotrebu vody, energie a trvanie programu.

## 9.3 Odloženie štartu programu

1. Zvoľte program.
2. Stlačte tlačidlo **+** a podržte ho na 3 sekundy.
3. Opakovane stláčajte tlačidlo **+** dovtedy, kým sa na displeji nezobrazí požadovaný čas odloženia (od 1 do 24 hodín).
4. Stlačením tlačidla **▷** spustíte odpočítavanie.

Indikátor **⌚** svieti. Čas sa odpočítava smerom nadol v hodinových intervaloch. Posledná hodina je zobrazená v minútach.

Program sa spustí po skončení odpočítavania. Indikátor **⌚** sa vypne.

## 9.4 Otvorenie dvierok počas činnosti spotrebiča

Ak otvoríte dvierka pri spustenom programe, spotrebič sa zastaví. Môže to ovplyvniť spotrebu energie a trvanie programu. Po zatvorení dvierok bude spotrebič pokračovať od bodu, v ktorom bol program prerušený.

**i** Nesnažte sa zatvoriť dvierka spotrebiča do 2 minút po tom, čo sa automaticky otvorila funkciou AirDry, pretože by to mohlo spôsobiť poškodenie spotrebiča. Ak neskôr zatvoríte dvierka na minimálne tri minúty, spustený program sa skončí.

## 9.5 Zrušenie odloženého štartu programu

Ak zrušíte odložený štart, bude potrebné znovu nastaviť program a voliteľné funkcie.

Naraz stlačte a podržte **P** a **⌚** dovtedy, kým spotrebič nebude v režime výberu programu.

## 9.6 Zrušenie spusteného programu

Naraz stlačte a podržte **P** a **⌚** dovtedy, kým spotrebič nebude v režime výberu programu.

Pred spustením nového programu skontrolujte, či sa v dávkovači umývacieho prostriedku nachádza umývací prostriedok.

## 9.7 Koniec programu

Po skončení programu sa umývačka riadu automaticky vypne.

Všetky tlačidlá okrem tlačidla zapnutia/vypnutia sú neaktívne.

## 9.8 Automatické vypínanie

Táto funkcia šetrí energiu vypnutím spotrebiča keď nie je v prevádzke.

Funkcia sa spustí pri:

- Keď sa skončí program.
- Po 5 minútach, ak sa nespustí žiadny program a nestlačí žiadne tlačidlo.

# 10. RADY A TIPY

## 10.1 Všeobecné

Postupovanie podľa dole uvedených typov vám zaisťujú optimálnu účinnosť umývania a sušenia pri každodennom používaní a zároveň vám pomôže chrániť životné prostredie.

- Umytie riadu v umývačke podľa pokynov v návode na obsluhu reálne spotrebuje menej vody a energie ako pri ručnom umývaní riadu.
- Umývačku naplňte na plnú kapacitu, aby ste usporili vodu a energiu. Pre najlepšie

- výsledky umývania usporiadajte riad v košoch podľa pokynov v návode na obsluhu a nepreplňajte koše.
- Nevýkonávajte ručné predopláchnutie. Zvyšuje to spotrebu vody a energie. Keď je to potrebné, zvolte program s fázou predumývania.
  - Odstráňte väčšie zvyšky jedla z riadu a vyprázdňte hrnčeky a sklá pred ich vloženie do spotrebiča.
  - Uistite sa, že sa jednotlivé kusy riadu v košoch nedotýkajú ani neprekývajú. Iba vtedy môže voda úplne dosiahnuť a umyť riad.
  - Zvoľte program podľa typu náplne a stupňa znečistenia. Režim ECO ponúka najúčinnejšie využitie vody a energie.
  - Na zabránenie tvorby vodného kameňa vnútri spotrebiča:
    - Zásobník na soľ v prípade potreby doplňte.
    - Používajte odporúčané dávkovanie umývacieho prostriedku a leštidla.
    - Skontrolujte, či je aktuálna úroveň zmäčkovača vody v súlade s tvrdosťou vody.
    - Postupujte podľa pokynov v kapitole „Ošetrovanie a čistenie“.

## 10.2 Používanie soli, leštidla a umývacieho prostriedku

- Používajte iba soľ, leštidlo a umývaci prostriedok pre umývačky. Používanie iných produktov môžu spotrebič poškodiť.
- V oblastiach s tvrdou a veľmi tvrdou vodou v záujme dosiahnutia optimálnych výsledkov umývania a sušenia odporúčame používať základný umývaci prostriedok (prášok, gél, tablety bez prídavných funkcií), leštidlo a soľ samostatne.
- Kombinované umývacie tablety sa môžu počas krátkych programov úplne nerozpuštiť, čo môže viesť k usádzaniu zvyškov umývacieho prostriedku na riade. Pozrite si obal výrobku. Tablety používajte pri dlhších programoch.
- Vždy používajte správne množstvo čistiacieho prostriedku. Nedostatočné dávkovanie čistiacieho prostriedku môže mať za následok neuspokojivé výsledky umývania a vrstvu tvrdej vody alebo bodky na riade. Použitie príliš veľkého množstva čistiacieho prostriedku s mäkkou alebo zmäčkčenou vodou zanecháva zvyšky čistiacieho prostriedku na riade. Bezpečnostné pokyny sú uvedené na obale čistiacieho prostriedku.

- Vždy používajte správne množstvo oplachovacieho prostriedku. Nedostatočné dávkovanie oplachovacieho prostriedku znižuje výsledky sušenia. Používanie príliš veľkého množstva oplachovacieho prostriedku spôsobuje modrastý povlak na riade.
- Skontrolujte, či je úroveň zmäčkovača vody správna. Ak je úroveň nastavená na príliš vysokú, voda bude príliš mäkká, čo môže spôsobiť koróziu skla. Ak chcete nastaviť úroveň zmäčkovača vody, pozrite si kapitolu Nastavenia.

## 10.3 Čo máte robiť, ak chcete prestať používať kombinované umývacie tablety

Skôr ako začnete používať osobitne umývaci prostriedok, soľ a leštidlo, vykonajte nasledovné kroky:

1. Nastavte najvyššiu úroveň zmäčkovača vody.
2. Presvedčte sa, že zásobník na soľ a dávkovač leštidla sú plné.
3. Spustite najkratší program s fázou oplachovania. Nepridávajte umývaci prostriedok a do košov nedávajte riad.
4. Po skončení programu nastavte zmäčkovač vody podľa tvrdosti vody vo vašej oblasti.
5. Upravte dávkovanie leštidla.
6. Zapnite ukazovateľ doplnenia leštidla.

## 10.4 Pred spustením programu

Pred spustením zvoleného programu sa uistite, že:

- Filtre sú čisté a správne namontované.
- Viečko zásobníka na soľ je upevnené.
- Sprchovacie ramená nie sú upchaté.
- Je dostatok soli a leštidla.
- Riad v košoch je umiestnený v správnej polohe.
- Program je vhodný pre daný typ riadu a stupeň jeho znečistenia.
- Použili ste správne množstvo čistiacieho prostriedku.

## 10.5 Vyprázdnenie košov

1. Pred vybratím zo spotrebiča nechajte riad vychladnúť. Horúci riad sa ľahko poškodí.
2. Vyprázdňte najprv dolný kôš a potom horný kôš.

 Po skočení programu môže ešte zostať voda na vnútorných povrchoch spotrebiča.

## 11. OŠETROVANIE A ČISTENIE

### ☑ DÔLEŽITÉ

Pred vykonávaním údržby spotrebič vypnite a vytriahnite jeho zástrčku zo sieťovej zásuvky.

Znečistené filtre a upchané sprchovacie ramená zhoršujú účinnosť umývania.

Filtre sa samočistia a po každom použití si ich nemusíte čistiť. Filtre čistíte raz týždenne. Striekacie ramená čistíte každé dva mesiace, alebo skôr, ak si všimnete zvyšky jedál na riade po skončení programu. Frekvencia čistenia sa môže líšiť v závislosti od frekvencie používania spotrebiča.

### 11.1 Čistenie vonkajška

- Spotrebič čistíte vlhkou mäkkou handričkou.
- Používajte len neutrálne čistiace prostriedky. Na ovládací panel používajte vodu bez čistiacich prostriedkov.
- Nepoužívajte abrazívne výrobky, čistiace špongie ani rozpúšťadlá.

### 11.2 Čistenie vnútra

- Vnútro spotrebiča vyčistíte mäkkou vlhkou handričkou.
- Nepoužívajte abrazívne prostriedky, drôtenky, ostré nástroje, silné chemikálie, drsné špongie ani rozpúšťadlá.
- Raz týždenne utrite dvierka vrátane gumeného tesnenia.
- Aby ste zachovali výkon spotrebiča, použijete minimálne raz za dva mesiace čistiaci produkt navrhnutý špeciálne pre umývačky. Postupujte podľa pokynov na obale výrobku.
- Pre optimálne výsledky čistenia spustíte program ↻.

### 11.3 Odstránenie cudzích predmetov

Po každom použití umývačky riadu skontrolujte filtre a odtok. Cudzíe predmety (napr. kusy skla, plast, kosti alebo špáradlá a pod.) znižujú čistiaci výkon a môžu spôsobiť poškodenie odtokového čerpadla.

### ⚠ UPOZORNENIE!

Ak nedokázate odstrániť cudzie predmety sami, kontaktujte autorizované servisné stredisko.

1. Demontujte filtračný systém podľa pokynov v tejto kapitole.
2. Manuálne odstráňte akékoľvek cudzie predmety.
3. Zmontujte filtračný systém podľa pokynov v tejto kapitole.

### 11.4 Čistenie filtrov

Filtračný systém sa skladá z 3 častí.

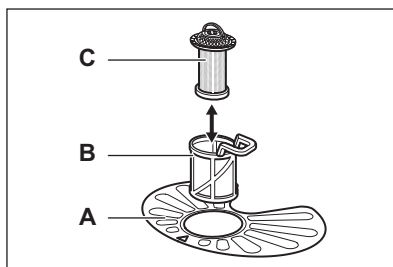

1. Filter (B) otočte proti smeru hodinových ručičiek a vyberte ho.

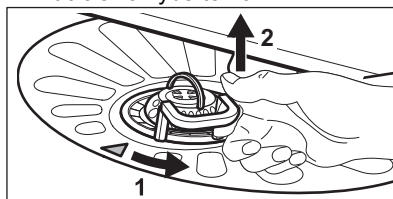

2. Vyberte filter (C) z filtra (B).
3. Vyberte plochý filter (A).
4. Filtre umyte.

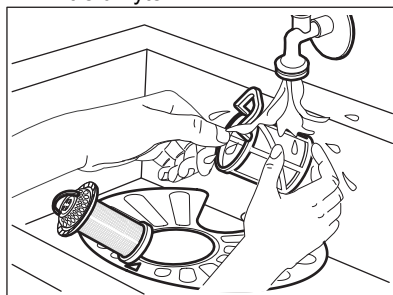

- Uistite sa, že v odtoku ani okolo jeho okraja sa nenachádzajú zvyšky jedla ani nečistoty.
- Vložte plochý filter (A) späť na miesto. Uistite sa, že je správne umiestnený pod 2 vodiacimi lištami.

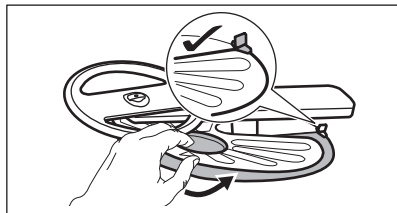

- Znova namontujte filtre (B) a (C).
- Filter (B) vložte späť do plochého filtra (A). Otáčajte ho v smere hodinových ručičiek, kým nezapadne na miesto.

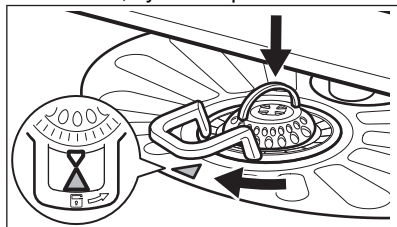

#### ⚠ UPOZORNENIE!

Nesprávne umiestnenie filtrov môže mať za následok nedostatočnú účinnosť umývania a poškodiť spotrebič.

### 11.5 Čistenie dolného sprchovacieho ramena

- Dolné sprchovacie rameno vyberte jeho potiahnutím nahor.

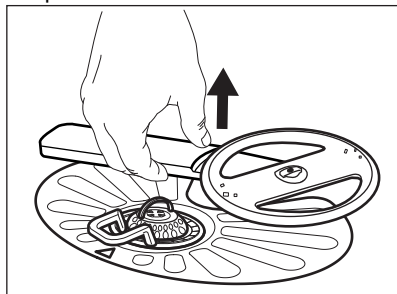

- Sprchovacie rameno umyte pod tečúcou vodou. Z otvorov odstráňte čiastočky nečistôt pomocou predmetu s tenkým hrotom, napr. špáradla. Otvory prepláchnite vodou, aby ste zvnútra vymyli častice nečistôt.

- Sprchovacie rameno namontujte späť jeho zatlačením nadol.

### 11.6 Čistenie horného sprchovacieho ramena

Horné sprchovacie rameno nevyberajte. Ak sú otvory v sprchovacom ramene upchaté, odstráňte zvyšné čiastočky nečistôt s tenkým špicatým predmetom, napríklad špáradlom.

### 11.7 Čistenie stropného sprchovacieho ramena

Stropné sprchovacie rameno je umiestnené na strope spotrebiča. Sprchovacie rameno (C) je nainštalované na napájacej trubici (A) montážnym prvkom (B).

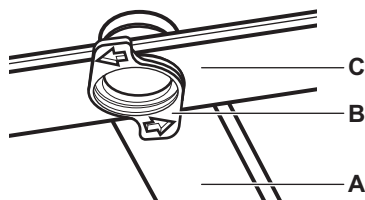

- Uvoľnite zarážky na bokoch posuvných koľajničiek priehradky na príbor a vytiahnite zásuvku von.

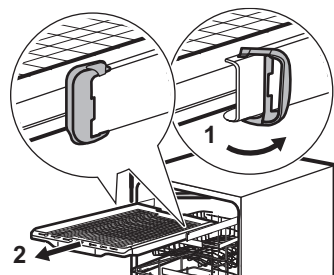

- Premiestnite horný kôš na najnižšiu úroveň pre jednoduchší prístup k sprchovaciemu ramenu.
- Na odpojenie sprchovacieho ramena (C) od napájacej trubice (A) otočte montážny prvok (B) dolava a potiahnite sprchovacie rameno nadol.
- Sprchovacie rameno umyte pod tečúcou vodou. Z otvorov odstráňte čiastočky nečistôt pomocou predmetu s tenkým hrotom, napr. špáradla. Otvory prepláchnite vodou, aby ste zvnútra vymyli častice nečistôt.
- Na opätovnú inštaláciu sprchovacieho ramena (C) vložte montážny prvok (B) do sprchovacieho ramena a upevnite ho

v napájacej trubici (A) otočením doprava. Skontrolujte, či montážny prvok zapadol na svoje miesto.

6. Nainštalujte priehradku na príbor na posuvné kolajničky a zablokujte zarážky.

### 11.8 Čistenie filtra prívodnej hadice

1. Zatvorte vodovodný kohútik.
2. Úchytku (A) otočte v smere hodinových ručičiek. Odpojte hadicu.

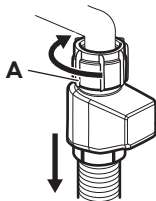

3. Vyčistite filter prívodnej hadice.

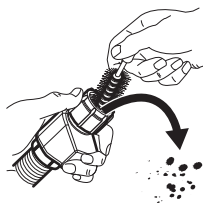

## 12. RIEŠENIE PROBLÉMOV

Väčšinu problémov, ktoré sa vyskytnú, môžete vyriešiť bez toho, aby ste kontaktovali autorizované servisné stredisko. V tabuľke si pozrite informácie o možných problémoch.

Pri niektorých poruchách sa na displeji zobrazia chybové kódy.

Po skontrolovaní spotrebiča ho deaktivujte a potom aktivujte. Ak problém pretrváva, obráťte sa na autorizované servisné stredisko. Spotrebič odpojte od elektrickej siete a nepoužívajte ho, kým problém nebude opravený.

### **DÔLEŽITÉ**

Spotrebič odpojte od elektrickej siete a nepoužívajte ho, kým problém nebude opravený.

#### Spotrebič nie je možné zapnúť.

- Skontrolujte, či je sieťová zástrčka pripojená k sieťovej zásuvke.
- Skontrolujte, či nie je v skrinke s poistkami poškodená poistka.

#### Program sa nespúšťa.

- Skontrolujte, či sú dvierka spotrebiča zatvorené.
- Stlačte tlačidlo Štart.
- Ak je nastavený odložený štart, zrušte odpočítavanie alebo počkajte na dokončenie odpočítavania.
- Spotrebič obnovuje účinnosť zmäčkovača vody. Tento postup trvá približne 5 minút.

#### Chybový kód **E1** alebo **E2**. Do spotrebiča nepreteká voda.

- Skontrolujte, či je vodovodný kohútik otvorený.
- Dbajte na to, aby bol tlak na prívode vody v rozmedzí 0.05 (0.5) / 1 (10) MPa (bar). O túto informáciu požiadajte miestny vodohospodársky orgán.
- Skontrolujte, či nie vodovodný kohútik upchatý.
- Skontrolujte, či nie je upchatý filter v odtokovej hadici. V prípade potreby filter vyčistite. Pozrite si kapitolu „Ošetrovanie a čistenie“.
- Skontrolujte, či nie je prívodná hadica skrútená alebo ohnutá.

#### Chybový kód **E3**. Spotrebič nevypúšťa vodu.

- Skontrolujte, či nie je sifón umývadla upchatý.
- Skontrolujte, či nie je vnútorný filtračný systém upchatý.
- Skontrolujte, či nie je odtoková hadica skrútená alebo ohnutá.

#### Chybový kód **E4**. Je zapnuté zariadenie proti zaplaveniu.

- Zatvorte vodovodný kohútik.
- Skontrolujte, či je spotrebič správne nainštalovaný.
- Skontrolujte, či sú koše naplnené podľa pokynov v návode na používanie.

### **Chybové kódy 141 – 144. Zlyhanie umývacieho alebo vypúšťacieho čerpadla.**

- Skontrolujte, či sú filtre čisté.
- Spotrebič vypnite a znova zapnite.

### **Chybové kódy 151 – 153 alebo 15A – 15F. Zlyhanie umývacieho alebo vypúšťacieho čerpadla.**

- Spotrebič vypnite a znova zapnite.

### **Chybový kód 161 alebo 169. Teplota vody vnútri spotrebiča je príliš vysoká alebo došlo ku zlyhaniu snímača teploty.**

- Uistite sa, že teplota privádzanej vody neprekračuje 60 °C.
- Spotrebič vypnite a znova zapnite.

### **Chybové kódy 170 alebo 173. Technické zlyhanie spotrebiča.**

- Spotrebič vypnite a znova zapnite.

### **Chybový kód 1F1. Hladina vody vo vnútri spotrebiča je príliš vysoká.**

- Spotrebič vypnite a znova zapnite.
- Skontrolujte, či sú filtre čisté.
- Skontrolujte, či je odtoková hadica inštalovaná v správnej výške nad podlahou. Pozrite si pokyny na inštaláciu.

### **Spotrebič sa počas prevádzky viackrát vypne a zapne.**

- To je normálne. Prináša to optimálne výsledky umývania a úsporu energie.

### **Program trvá príliš dlho.**

- Ak je nastavený odložený štart, zrušte odpočítavanie alebo počkajte na dokončenie odpočítavania.
- Zapnutie voliteľných funkcií predĺži trvanie programu.

### **Zobrazené trvanie programu je iné než trvanie v tabuľke hodnôt spotreby.**

- Trvanie programu sa môže zmeniť z dôvodu tlaku a teploty vody, kolísania napätia v elektrickej sieti, voliteľných funkcií, množstva riadu a stupňa znečistenia.

### **Na displeji sa zvýši zostávajúci čas a preskočí takmer na koniec trvania programu.**

- Nejde o poruchu. Spotrebič pracuje správne.

### **Z dvierok spotrebiča preteká malé množstvo vody.**

- Spotrebič nie je vo vodorovnej polohe. Uvoľnite alebo utiahnite nastaviteľné nožičky (ak sú k dispozícii).

### **Dvierka spotrebiča sa ťažko zatvárajú.**

- Spotrebič nie je vo vodorovnej polohe. Uvoľnite alebo utiahnite nastaviteľné nožičky (ak sú k dispozícii).
- Z košov vyčnievajú časti riadu.

### **Počas cyklu umývania sa otvoria dvierka spotrebiča.**

- Funkcia AirDry sa aktivuje na zlepšenie výsledkov sušenia pri úspore energie. Ak chcete funkciu vypnúť, pozrite si kapitolu „Nastavenia“.

### **Štrkotavé alebo klepotavé zvuky z vnútra spotrebiča.**

- Riad nie je správne vložený v košoch. Pozrite si kapitolu „Vkladanie riadu do umývačky“.
- Zabezpečte, aby sa mohli sprchovacie ramená voľne otáčať.

### **Spotrebič spustí prerušovač obvodu.**

- Nedostatočná prúdová intenzita na súčasné napájanie všetkých používaných spotrebičov. Skontrolujte prúdovú intenzitu zásuvky a kapacitu merača alebo vypnite jeden z používaných spotrebičov.
- Vnútorná elektrická porucha spotrebiča. Obráťte sa na autorizované servisné stredisko.

## **12.1 Výsledky umývania riadu a sušenia nie sú uspokojivé**

### **Slabé výsledky umývania riadu.**

- Pozrite si kapitolu „Rady a tipy“.
- Použite intenzívnejší umývací program.
- Na zlepšenie výsledkov umývania zvoleného programu aktivujte voliteľnú funkciu .
- Vyčistite dýzy sprchovacích ramien a filtre. Pozrite si kapitolu „Ošetrovanie a čistenie“.
- Príčinou môže byť kvalita pracieho prostriedku. Skúste iný umývací prostriedok.

### **Neuspokojivé výsledky sušenia.**

- Pozrite si kapitolu „Rady a tipy“.
- Riad ste nechali príliš dlho vnútri zatvoreného spotrebiča. Aktivujte voliteľnú funkciu AirDry na nastavenie

automatického otvorenia dvierok a zlepšenie výsledkov sušenia. Pozrite si kapitolu „Nastavenia“.

- Umývačku riadu vyberte až po skončení programu a na displeji sa zobrazí 0:00.
- Nedostatok leštidla alebo jeho nedostatočné dávkovanie. Naplňte dávkovač leštidla alebo nastavte jeho vyššie dávkovanie (v prípade potreby).
- Príčinou môže byť kvalita leštidla. Skúste použiť iný leštiaci prostriedok.
- Vždy používajte leštidlo, aj v prípade ak používate kombinované tablety.
- Plastové predmety niekedy treba utrieť utierkou.
- Program 30min nemá fázu sušenia. Zvoľte iný program.
- Kvapky vody z horného koša spadli na dolný kôš. Najprv vyberte dolný kôš a potom horný kôš.

### Šmuhy na pohároch a riade.

- Množstvo umývacieho prostriedku je príliš veľké. Znížte množstvo.

### Biele vrstvy na pohároch a riade.

- Dávkovanie leštidla je príliš vysoké. Nastavte nižšie dávkovanie leštidla.

### Škrvny a suché vodné kvapky na pohároch a riade.

- Príčinou môže byť kvalita leštidla. Vyskúšajte iný leštidlo.
- Pozrite si kapitolu „Vkladanie riadu do umývačky“.

### Vnútro spotrebiča je mokré.

- Nejde o poruchu spotrebiča. Vlhký vzduch kondenzuje na stenách spotrebiča.

### Nezvyčajná pena počas umývania.

- Používajte umývací prostriedok špeciálne určený pre umývačky riadu.
- Použite umývací prostriedok od iného výrobcu.
- Nepredoplachujte riady pod tečúcou vodou.

### Stopy hrdze na príbore.

- Vo vode v umývačke sa používa príliš veľa soli. Po naplnení zásobníka na soľ vždy odstráňte rozliatu soľ.
- Prudké predmety a nerezový príbor boli položené spolu. Tieto predmety nekladte blízko seba.

### Zvyšky umývacieho prostriedku v dávkovači po skončení programu.

- Voda nedokáže zmyť umývací prostriedok z dávkovača. Skontrolujte, či nie sú sprchovacie ramená zablokované ani upchaté.
- Skontrolujte, či predmety v košoch nezabraňujú otvoreniu veka dávkovača umývacieho prostriedku.

### Pachy vnútri spotrebiča.

- Pozrite si kapitolu „Ošetrovanie a čistenie“.
- Pravidelne používajte program s teplotou umývania riadu 65°C.

### Nánosy vodného kameňa na riade, v nádrži a na vnútornej strane dvierok.

- Voda z vodovodu je tvrdá. Použite soľ a nastavte regeneráciu zmäkčovača vody aj pri použití kombinovaných umývacích tabliet. Pozrite si časť Zmäkčovač vody v kapitole „Nastavenia“.
- Nízka úroveň dávkovania soli. Ak je indikátor soli aktívny, naplňte nádobku na soľ.
- Viečko zásobníka na soľ nie je upevnené. Skontrolujte veko.
- Spustíte  program s odstraňovačom vodného kameňa alebo čistiacim prostriedkom určeným pre umývačky.
- Ak usadeniny vodného kameňa neboli odstránené, vyčistite prístroj vhodnými čistiacimi prostriedkami.
- Skúste iný umývací prostriedok.
- Obráťte sa na výrobcu umývacieho prostriedku.

### Matný, vyblednutý alebo poškodený riad.

- Skontrolujte, či v spotrebiči umývate iba riad vhodný do umývačky.
- Koše nakladajte a vykladajte opatrne. Pozrite si kapitolu „Vkladanie riadu do umývačky“.
- Krehké predmety vložte do horného koša.
- Aktivujte voliteľnú funkciu  na zabezpečenie špeciálnej starostlivosti o sklenený a krehký riad.

Ďalšie možné príčiny nájdete v kapitolách „Pred prvým použitím“, „Vkladanie riadu do umývačky“, „Každodenné používanie“ alebo „Rady a tipy“.

## 13. TECHNICKÉ ÚDAJE

Rozmery	Šírka/výška/hĺbka (mm)	596/818 – 898/570
Elektrické zapojenie <sup>1)</sup>	Napätie (V)	220 - 240
	Frekvencia (Hz)	50
Tlak prívodu vody	Min./max. MPa (bar)	0.05 (0.5) / 1 (10)
Prívod vody	Studená voda alebo horúca voda (°C) <sup>2)</sup>	min. 5 – max. 60
Objem	Nastavenia miesta	14

<sup>1)</sup> Ďalšie hodnoty si pozrite na typovom štítku.

<sup>2)</sup> Ak teplá voda pochádza z alternatívneho zdroja energie (napr. zo solárnych panelov), používajte prívod teplej vody, aby ste znížili spotrebu energie.

### 13.1 Odkaz na databázu EU EPREL

Čiarový kód na štítku energetických parametrov dodanom so spotrebičom poskytuje webový odkaz na registráciu tohto spotrebiča v EU EPREL databáze. Energetický štítok, návod na používanie a ďalšie dokumenty si odložte, aby ste ich mali v prípade potreby neskôr k dispozícii.

V databáze EPREL EÚ môžete nájsť informácie súvisiace s výkonom výrobku pomocou odkazu <https://eprel.ec.europa.eu> a názvu modelu a čísla výrobku, ktoré nájdete na typovom štítku spotrebiča. Pozrite si kapitolu „Opis výrobku“.

## 14. OCHRANA ŽIVOTNÉHO PROSTREDIA

Materiály označené symbolom  Obal vyhodte do príslušných kontajnerov na recykláciu. Chráňte životné prostredie a zdravie ľudí a recyklujte odpad z elektrických a elektronických spotrebičov. Spotrebiče označené sym-

bolom  s komunálnym odpadom. Výrobok odovzdajte v miestnom recyklačnom zariadení alebo sa obráťte na obecný alebo mestský úrad.

