**Užívajte si voľnosť vďaka lepšiemu dizajnu kuchyne**

Indukčná varná doska so zabudovaným odsávačom pre optimálny prúd vzduchu a množstvom ďalších výhod sa zmestí do 60 cm skrinky. Varná doska s odsávačom 600 Bridge navyše ponúka funkciu Bridge na spojenie 2 varných zón do jednej väčšej plochy.

**Špecifikácie a benefity**
**Vychutnajte si väčšiu slobodu pri plánovaní kuchyne vďaka integrovanému odsávaču**

Voľnosť pri plánovaní kuchyne: Vďaka spojeniu rýchlosti, výkonu a účinnosti indukčnej varnej dosky s integrovaným odsávaním získate väčšiu flexibilitu pri jej umiestnení.

**Vytvorte si väčšiu varnú plochu s funkciou Bridge**

Zvolením funkcie Bridge sa dve varné zóny spoja do väčšej plochy. Táto funkcia umožňuje rýchle a pohodlné používanie väčšieho riadu, ako je napríklad Plancha gril.

**Správnu úroveň výkonu nastavíte pomocou dotykového posuvného ovládača**

Vďaka posuvnému ovládaniu Direct Touch získate rýchle, jednoduché a presné ovládanie všetkých varných zón s deviatimi úrovňami výkonu. Funkcia Precise Heat vám zaručí dokonalé nastavenie výkonu s presnosťou na polovičný stupeň pri akomkoľvek varení.

**Užívajte si sviežu atmosféru v kuchyni bez pachov z varenia**

Súčasťou balenia je uhlíkový filter OdourClean Standard, ktorý účinne zachytáva pachy z varenia. Filter je možné jednoducho vymeniť a zachovať tak svieži vzduch v kuchyni. Môžete ho nahradiť aj filtrom OdourClean Plus.\*



\*Uvedená životnosť je odhad založený na internom testovaní. Výkon sa môže líšiť v závislosti od individuálneho spôsobu používania a podmienok. Skutočná životnosť môže byť kratšia alebo dlhšia.

**Automatické ovládanie odsávača. Prispôbuje sa vášmu vareniu**

Automatické ovládanie odsávača umožňuje automatické zapnutie a reguláciu odsávača podľa vášho varenia. Udržiava tak vašu kuchyňu sviežu, zatiaľ čo vy sa môžete sústrediť na jedlo.



- Detská poistka
- Automatické vypnutie pre väčšiu bezpečnosť
- Indikácia presýteniu tukového filtra
- Indikácia presýteniu uhlíkového filtra

**Technická špecifikácia**

Rozmery ŠxH (mm)	580x510
Rozmery pre zabudovanie VxŠxH (mm)	225x560x490
Energetická trieda	A+
Ovládanie	T ONE
Farba	čierna
Čistá hmotnosť (kg)	16
Výpusť vzduchu	220
Typ filtra	Odour Clean Carbon Filter
Tukový filter (typ/počet)	2
Napätie (V)	220-240/400V2N
Dĺžka prívodného kábla (m)	1.5
Recirculation Max, m <sup>3</sup> /h-2ndGen	490
Recirculation Min, m <sup>3</sup> /h-2ndGen	240
Recirc. sound power min, dB(A)	52
Recirc. sound power max, dB(A)	68
Čiarový kód EAN	7333394141732

2507041XFV

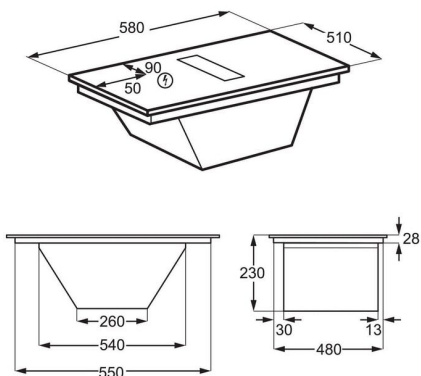

251105OW6Q

